



Manuale versione aggiornata
Last version of this manual
Dernière version du manuel
Letzte Version des Handbuchs
La última versión del manual
Última versão do manual

Ditec

IP2509 • 2025/10/10

Ditec BMOS

Manuale di installazione supporto oscillante
Installation handbook for swing-away support
Manuel d'installation du support oscillant

Installationshandbuch für Schwenkhalterung
Manual de instalación del soporte oscilante
Manual de instalação do suporte oscilante

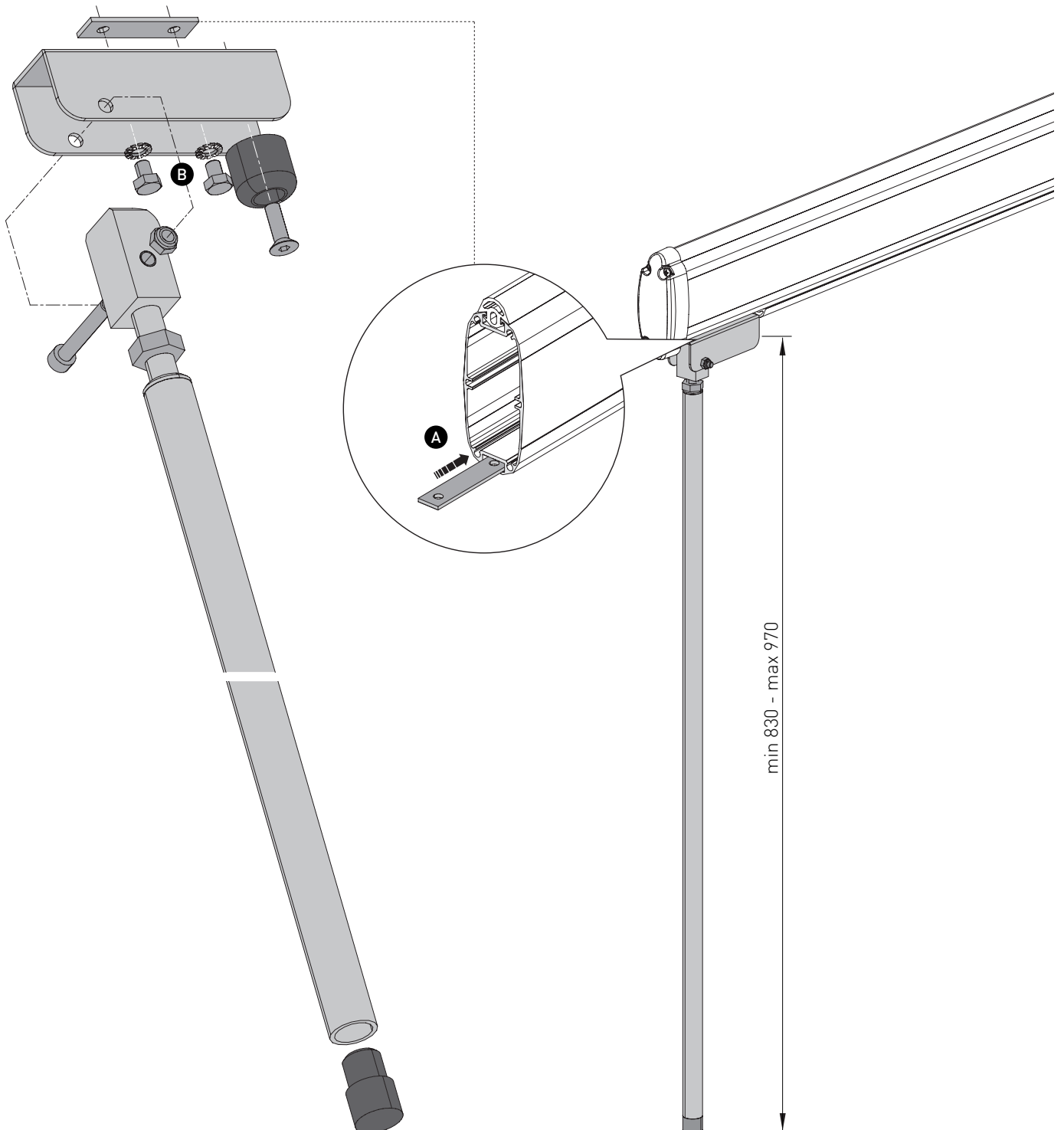

IT	EN	FR	DE	ES	PT
<p>Installazione:</p> <p>A. Inserire la linguetta di fissaggio facendola scorrere nella relativa sede.</p> <p>B. Montare il supporto oscillante serrando l'assieme alla linguetta di fissaggio, utilizzando le viti M6x8 e le rondelle M6.</p>	<p>Installation:</p> <p>A. Insert the fastening tab by sliding it into its slot.</p> <p>B. Mount the oscillating support by tightening the assembly to the fastening tabs using the M6x8 screws and M6 washers.</p>	<p>Installation:</p> <p>A. Insérer la languette de fixation en la faisant glisser dans son logement.</p> <p>B. Monter le support oscillant en serrant l'ensemble sur les languettes de fixation à l'aide des vis M6x8 et des rondelles M6.</p>	<p>Installation:</p> <p>A. Die Befestigungsglasche durch Einschieben in die entsprechende Aufnahme einsetzen.</p> <p>B. Den Schwenkhalter montieren, indem die Baugruppe mit den M6x8-Schrauben und M6-Unterlegscheiben an den Befestigungsglaschen befestigt wird.</p>	<p>Instalación:</p> <p>A. Insertar la lengüeta de fijación deslizándola en su alojamiento.</p> <p>B. Montar el soporte oscilante apretando el conjunto a las lengüetas de fijación, utilizando los tornillos M6x8 y las arandelas M6.</p>	<p>Instalação:</p> <p>A. Inserir a lingueta de fixação deslizando-a na respetiva sede.</p> <p>B. Montar o suporte apertando o conjunto às linguetas de fixação, utilizando os parafusos M6x8 e as arruelas M6.</p>

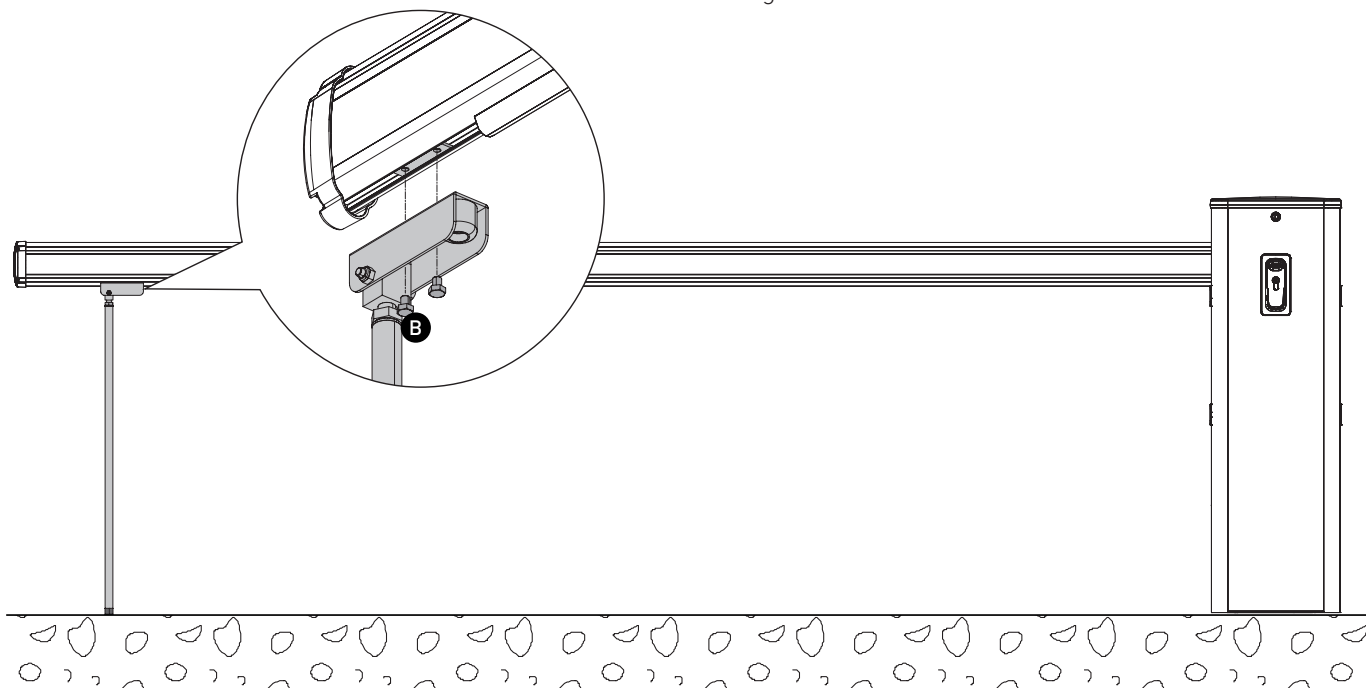

IT • Tutti i diritti relativi a questo materiale sono di proprietà esclusiva di ASSA ABLOY Entrance Systems AB. Sebbene i contenuti di questa pubblicazione siano stati redatti con la massima cura, ASSA ABLOY Entrance Systems AB non può assumersi alcuna responsabilità per danni causati da eventuali errori o omissioni in questa pubblicazione. Ci riserviamo il diritto di apportare eventuali modifiche senza preavviso. Copie, scansioni, ritocchi o modifiche sono espressamente vietate senza un preventivo consenso scritto di ASSA ABLOY Entrance Systems AB.

EN • All the rights concerning this material are the exclusive property of ASSA ABLOY Entrance Systems AB. Although the contents of this publication have been drawn up with the greatest care, ASSA ABLOY Entrance Systems AB cannot be held responsible in any way for any damage caused by mistakes or omissions in this publication. We reserve the right to make changes without prior notice. Copying, scanning and changing in any way are expressly forbidden unless authorised in writing by ASSA ABLOY Entrance Systems AB.

FR • Tous les droits relatifs à ce matériel sont la propriété exclusive d'ASSA ABLOY Entrance Systems AB. Bien que les contenus de cette publication aient été rédigés avec le plus grand soin, ASSA ABLOY Entrance Systems AB ne saurait être tenue responsable en cas de dommages dérivant d'erreurs ou d'omissions éventuelles. Nous nous réservons le droit d'apporter des modifications éventuelles sans préavis. Toute copie, reproduction, retouche ou modification est expressément interdite sans l'accord écrit préalable d'ASSA ABLOY Entrance Systems AB.

DE • Alle Rechte an diesem Material sind ausschließliches Eigentum von ASSA ABLOY Entrance Systems AB. Obwohl der Inhalt dieser Publikation mit größter Sorgfalt erstellt wurde, kann ASSA ABLOY Entrance Systems AB keinerlei Haftung für Schäden übernehmen, die durch mögliche Fehler oder Auslassungen in dieser Publikation verursacht wurden. Wir behalten uns das Recht vor, bei Bedarf Änderungen ohne jegliche Vorankündigung vorzunehmen. Kopien, Scannen, Überarbeitungen oder Änderungen sind ohne vorherige schriftliche Zustimmung von ASSA ABLOY Entrance Systems AB nicht erlaubt.

ES • Todos los derechos relativos a este material son propiedad exclusiva de ASSA ABLOY Entrance Systems AB. Aunque los contenidos de esta publicación se hayan redactado con la máxima atención, ASSA ABLOY Entrance Systems AB no puede asumir ninguna responsabilidad por daños causados por eventuales errores u omisiones en esta publicación. Nos reservamos el derecho de aportar eventuales modificaciones sin previo aviso. Las copias, los escaneos, los retoques o las modificaciones están expresamente prohibidos sin el consentimiento previo por escrito de ASSA ABLOY Entrance Systems AB.

PT • Todos os direitos relativos a este material são de propriedade exclusiva da ASSA ABLOY Entrance Systems AB. Embora os conteúdos dessa publicação foram compilados com o maior cuidado, ASSA ABLOY Entrance Systems AB não pode assumir qualquer responsabilidade por danos causados por eventuais erros ou omissões nessa publicação. Reservamo-nos o direito de fazer alterações sem aviso prévio. Cópias, digitalizações, alterações ou modificações são expressamente proibidas sem o consentimento prévio por escrito da ASSA ABLOY Entrance Systems AB.

