



Manuale versione aggiornata
Last version of this manual
Dernière version du manuel
Letzte Version des Handbuchs
La última versión del manual
Última versão do manual

Ditec

IP2526 • 2025/10/10

Ditec BPAB

Manuale di installazione piastre di ancoraggio
Installation manual for foundation plate
Manuel d'installation des plaque de fondation

Installationsanleitung für Fundamentplatten
Manual de instalación de placas de cimentación
Manual de instalação das placas de fundação

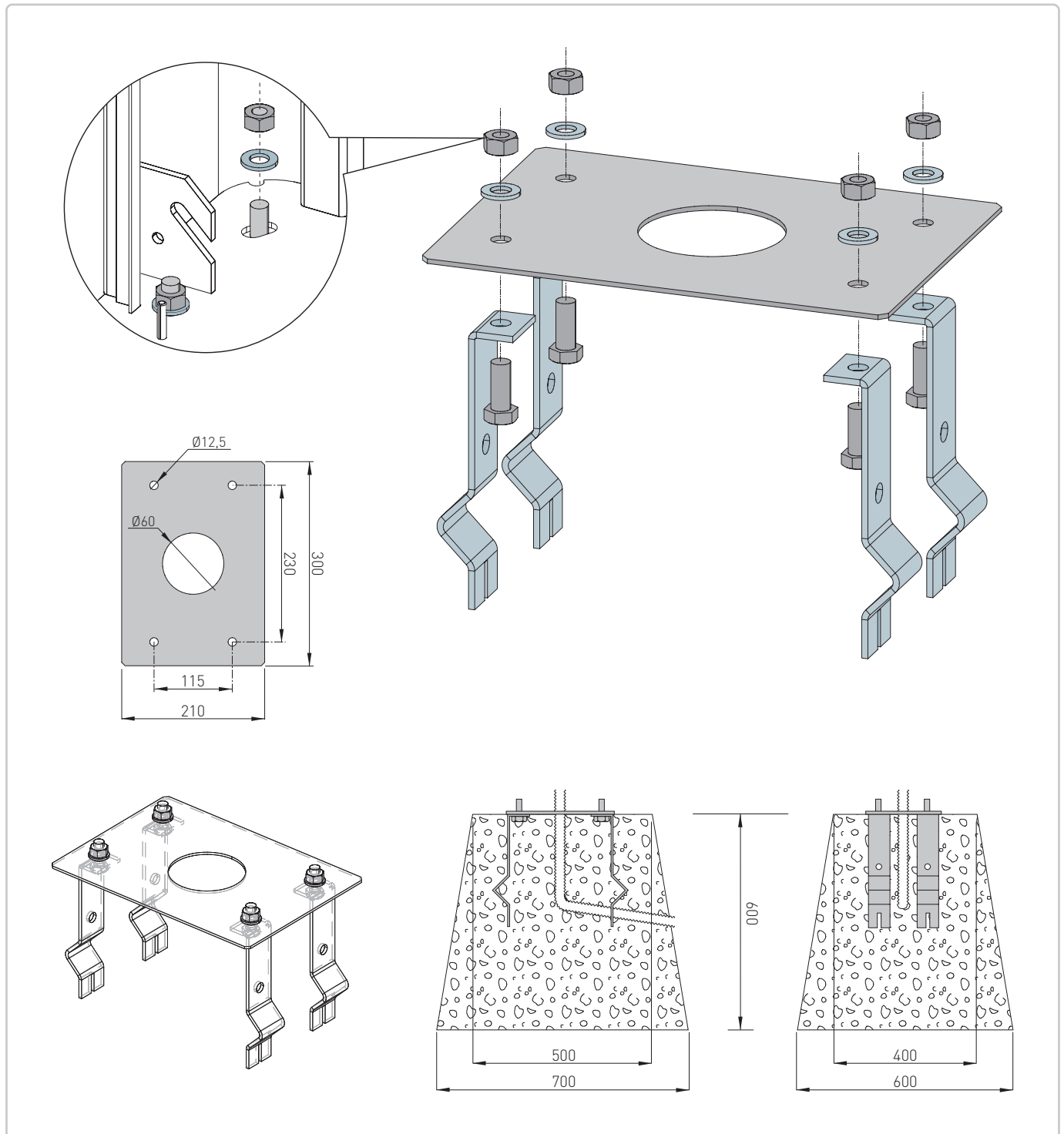

IT	EN	FR	DE	ES	PT
<p>Predisporre una piazzola di cemento:</p> <ol style="list-style-type: none"> 1. Eseguire lo scavo per la cassa matta e preparare i tubi corrugati per i collegamenti provenienti dal pozzetto di derivazione; 2. Inserire la griglia di ferro per armare il cemento che riempirà la cassa matta; 3. Riempire la cassa matta di cemento e annegare le zanche di ancoraggio della piastra di base; 4. Far passare le canaline passacavi dal foro centrale della piastra che dovrà essere in bolla e pulita; 5. Attendere il consolidamento del calcestruzzo (almeno 24 ore). Successivamente, eliminare la cassa matta e riempire lo scavo attorno alla piazzola; 6. Togliere i dadi dalle viti di fissaggio delle zanche e inserire i cavi elettrici nei tubi fino a farli uscire di 1500 mm circa. 	<p>Prepare a concrete pad:</p> <ol style="list-style-type: none"> 1. Excavate for the foundation box and prepare the corrugated pipes needed for connections coming from the junction box; 2. Insert the iron mesh to reinforce the concrete that will fill the foundation box; 3. Fill the foundation box with concrete and embed the anchor bolts for the base plate; 4. Pass the cable conduits through the central hole of the plate, which must be level and clean; 5. Wait for the concrete to set (at least 24 hours). Afterwards, remove the foundation box and fill the excavation around the pad; 6. Remove the nuts from the anchor bolts and insert the electrical cables into the pipes until they protrude about 1500 mm. 	<p>Préparer une dalle en béton :</p> <ol style="list-style-type: none"> 1. Effectuer l'excavation pour le coffrage et préparer les gaines pour les connexions provenant du regard de dérivation ; 2. Insérer la grille en fer pour armer le béton qui remplira le coffrage ; 3. Remplir le coffrage de béton et noyer les chevilles d'ancrage de la plaque de base ; 4. Faire passer les gaines passe-câbles par le trou central de la plaque, qui doit être de niveau et propre ; 5. Attendre la prise du béton (au moins 24 heures). Ensuite, retirer le coffrage et remblayer autour de la dalle ; 6. Retirer les écrous des tiges d'ancrage, insérer les câbles électriques dans les gaines jusqu'à ce qu'ils dépassent d'environ 1500 mm. 	<p>Eine Betonplatte vorbereiten:</p> <ol style="list-style-type: none"> 1. Den Aushub für die Fundamentbox ausführen und die erforderlichen Wellrohre für die Anschlüsse vom Abzweigkasten vorbereiten; 2. Das Eisen-Gitter zur Bewehrung des Betons in die Fundamentbox einlegen; 3. Die Fundamentbox mit Beton füllen und die Ankerbolzen der Grundplatte einbetten; 4. Die Kabelkanäle durch das zentrale Loch der Platte führen, die waagrecht und sauber sein muss; 5. Das Abbinden des Betons abwarten (mindestens 24 Stunden). Anschließend die Fundamentbox entfernen und die Grube um die Platte herum auffüllen; 6. Die Muttern von den Ankerbolzen entfernen und die Elektrokabel in die Rohre einführen, bis sie etwa 1500 mm herausragen. 	<p>Preparar una base de hormigón:</p> <ol style="list-style-type: none"> 1. Realizar la excavación para la caja de cimentación y preparar los tubos corrugados para las conexiones provenientes de la arqueta de derivación; 2. Insertar la rejilla de hierro para reforzar el hormigón que llenará la caja de cimentación; 3. Rellenar la caja de cimentación con hormigón y empotrar los anclajes de la placa base; 4. Pasar los conductos para cables por el orificio central de la placa, que debe estar nivelada y limpia; 5. Esperar el fraguado del hormigón (al menos 24 horas). Después, retirar la caja de cimentación y rellenar la excavación alrededor de la base; 6. Quitar las tuercas de los pernos de anclaje e introducir los cables eléctricos en los tubos hasta que sobresalgan unos 1500 mm. 	<p>Preparar uma base de cimento:</p> <ol style="list-style-type: none"> 1. Realizar a escavação para a caixa de fundação e preparar os tubos corrugados necessários para as ligações provenientes da caixa de derivação; 2. Inserir a malha de ferro para armar o cimento que irá preencher a caixa de fundação; 3. Preencher a caixa de fundação com cimento e embutir os chumbadores da placa base; 4. Passar os eletrodutos pelo furo central da placa, que deve estar nivelada e limpa; 5. Aguardar a cura do concreto (pelo menos 24 horas). Em seguida, remover a caixa de fundação e preencher a escavação ao redor da base; 6. Retirar as porcas dos parafusos de fixação dos chumbadores e inserir os cabos elétricos nos tubos até que saiam cerca de 1500 mm.

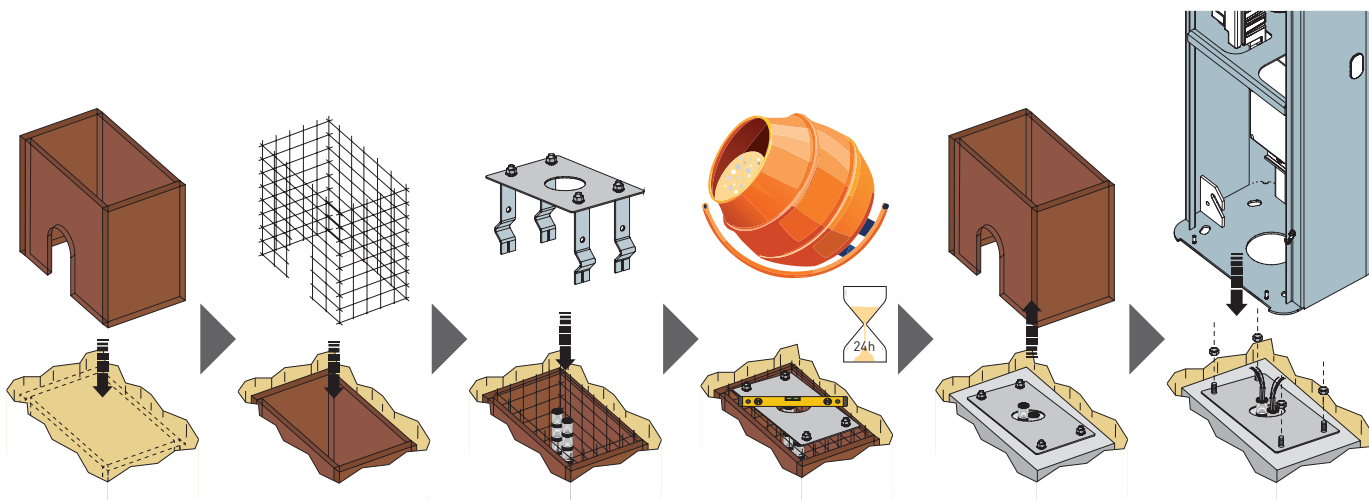

IT • Tutti i diritti relativi a questo materiale sono di proprietà esclusiva di ASSA ABLOY Entrance Systems AB. Sebbene i contenuti di questa pubblicazione siano stati redatti con la massima cura, ASSA ABLOY Entrance Systems AB non può assumersi alcuna responsabilità per danni causati da eventuali errori o omissioni in questa pubblicazione. Ci riserviamo il diritto di apportare eventuali modifiche senza preavviso. Copie, scansioni, ritocchi o modifiche sono espressamente vietate senza un preventivo consenso scritto di ASSA ABLOY Entrance Systems AB.

EN • All the rights concerning this material are the exclusive property of ASSA ABLOY Entrance Systems AB. Although the contents of this publication have been drawn up with the greatest care, ASSA ABLOY Entrance Systems AB cannot be held responsible in any way for any damage caused by mistakes or omissions in this publication. We reserve the right to make changes without prior notice. Copying, scanning and changing in any way are expressly forbidden unless authorised in writing by ASSA ABLOY Entrance Systems AB.

FR • Tous les droits relatifs à ce matériel sont la propriété exclusive d'ASSA ABLOY Entrance Systems AB. Bien que les contenus de cette publication aient été rédigés avec le plus grand soin, ASSA ABLOY Entrance Systems AB ne saurait être tenue responsable en cas de dommages dérivant d'erreurs ou d'omissions éventuelles. Nous nous réservons le droit d'apporter des modifications éventuelles sans préavis. Toute copie, reproduction, retouche ou modification est expressément interdite sans l'accord écrit préalable d'ASSA ABLOY Entrance Systems AB.

DE • Alle Rechte an diesem Material sind ausschließliches Eigentum von ASSA ABLOY Entrance Systems AB. Obwohl der Inhalt dieser Publikation mit größter Sorgfalt erstellt wurde, kann ASSA ABLOY Entrance Systems AB keinerlei Haftung für Schäden übernehmen, die durch mögliche Fehler oder Auslassungen in dieser Publikation verursacht wurden. Wir behalten uns das Recht vor, bei Bedarf Änderungen ohne jegliche Vorankündigung vorzunehmen. Kopien, Scannen, Überarbeitungen oder Änderungen sind ohne vorherige schriftliche Zustimmung von ASSA ABLOY Entrance Systems AB nicht erlaubt.

ES • Todos los derechos relativos a este material son propiedad exclusiva de ASSA ABLOY Entrance Systems AB. Aunque los contenidos de esta publicación se hayan redactado con la máxima atención, ASSA ABLOY Entrance Systems AB no puede asumir ninguna responsabilidad por daños causados por eventuales errores u omisiones en esta publicación. Nos reservamos el derecho de aportar eventuales modificaciones sin previo aviso. Las copias, los escaneos, los retoques o las modificaciones están expresamente prohibidos sin el consentimiento previo por escrito de ASSA ABLOY Entrance Systems AB.

PT • Todos os direitos relativos a este material são de propriedade exclusiva da ASSA ABLOY Entrance Systems AB. Embora os conteúdos dessa publicação foram compilados com o maior cuidado, ASSA ABLOY Entrance Systems AB não pode assumir qualquer responsabilidade por danos causados por eventuais erros ou omissões nessa publicação. Reservamo-nos o direito de fazer alterações sem aviso prévio. Cópias, digitalizações, alterações ou modificações são expressamente proibidas sem o consentimento prévio por escrito da ASSA ABLOY Entrance Systems AB.

