



• Rév. 01

Version mise à jour de ce manuel

Ditec

IP2437FR • 2024/12/04



Manuel Technique

Ditec ION4B - ION6B

Portails coulissants

(Traduction des instructions d'origine)

PAGE LAISSÉE INTENTIONNELLEMENT VIDE

CONSIGNES GÉNÉRALES DE SÉCURITÉ POUR L'UTILISATEUR

 **ATTENTION !** Consignes importantes pour la sécurité. Suivre attentivement ces consignes • Le non-respect des informations contenues dans ce manuel peut entraîner des blessures corporelles graves ou endommager l'appareil • Conserver ces instructions pour toute consultation ultérieure.

 **ATTENTION !** Débrancher l'alimentation électrique avant toute opération de nettoyage ou de maintenance Ce manuel et ceux des accessoires éventuels peuvent être téléchargés sur www.ditecautomations.com

Ce manuel d'installation s'adresse exclusivement au personnel qualifié • L'installation, les raccordements électriques et les réglages doivent être effectués par du personnel qualifié dans le respect de la bonne technique et conformément aux normes en vigueur • Lire attentivement les instructions avant de commencer l'installation. Une mauvaise installation peut être source de danger • Avant de commencer

 l'installation, vérifier l'intégrité du produit • Les matériaux d'emballage (plastique, polystyrène, etc.) ne doivent pas être abandonnés sur la voie publique ni laissés à la portée des enfants en tant que sources potentielles de danger • Ne pas installer le produit dans un environnement et une atmosphère explosive : la présence de gaz ou de fumées inflammables représente un grave danger pour la sécurité • S'assurer que l'intervalle de température de fonctionnement indiqué dans les données techniques est compatible avec le lieu d'utilisation • Avant d'installer la motorisation, vérifier que la structure existante, ainsi que les éléments de support et de guidage, sont conformes aux exigences nécessaires de robustesse et de stabilité, contrôler la stabilité et la fluidité de la partie guidée et s'assurer qu'il ne subsiste aucun risque de déraillement ou de chute. Effectuer toutes les modifications structurelles nécessaires à l'installation des dispositifs de sécurité, à la protection et à la séparation de toutes les zones avec risque d'écrasement, cisaillement entraînement et danger en général. Le fabricant de la motorisation n'est pas responsable du non-respect des règles de la bonne technique en ce qui concerne la construction des portes et des portails à motoriser, ainsi que des déformations qui pourraient se produire lors de l'utilisation • Pour manipuler les équipements pesant plus de 20 kg, prévoir des dispositifs de levage adaptés (poignées, anneaux à tige, etc.) • Les dispositifs de sécurité (cellules photoélectriques, bourrelets de sécurité, arrêts d'urgence, etc.) doivent être installés en tenant compte des normes et des directives en vigueur, des critères de bonne technique, de l'environnement d'installation, de la logique de fonctionnement du système et des forces développées par la porte ou le portail motorisés • Les dispositifs de sécurité doivent protéger les éventuelles zones d'écrasement, de cisaillement, d'entraînement et de danger en général, de la porte ou du portail motorisés. Appliquer les signalisations prévues par les normes en vigueur pour indiquer les zones dangereuses • Chaque installation doit indiquer de manière visible les données d'identification de la porte ou du portail motorisés • Avant de raccorder l'alimentation électrique, s'assurer que les données de la plaque signalétique correspondent à celles du réseau de distribution électrique. Prévoir un sectionneur omnipolaire sur le réseau d'alimentation avec une distance d'ouverture des contacts égale ou supérieure à 3 mm. Vérifier qu'un disjoncteur différentiel et une protection contre la surintensité adéquats sont installés en amont de l'installation électrique, selon les règles de bonne technique et conformément aux normes

 en vigueur • Si nécessaire, raccorder la porte ou les portails motorisés à une installation de mise à la terre efficace réalisée conformément aux indications des normes de sécurité en vigueur • Avant de remettre l'installation à l'utilisateur final, s'assurer que l'automatisme est correctement réglé pour satisfaire les exigences fonctionnelles et de sécurité et que tous les dispositifs de commande, de sécurité et de déverrouillage manuel fonctionnent correctement • Durant les interventions d'entretien et de réparation, couper l'alimentation avant d'ouvrir le couvercle pour accéder aux pièces électriques • Le retrait du capot de protection de l'automatisme doit être effectué exclusivement par du personnel qualifié • Pour d'autres avertissements de sécurité, se référer au manuel technique de l'unité de commande • Pour la manipulation des pièces électriques, porter des bracelets conducteurs antistatiques reliés à terre.

 Le fabricant de la motorisation décline toute responsabilité pour toute installation de composants incompatibles du point de vue de la sécurité et du bon fonctionnement • Pour toute réparation ou remplacement des produits, il faudra utiliser exclusivement des pièces de rechange d'origine • L'installateur doit fournir toutes les informations relatives au fonctionnement automatique, manuel et d'urgence de la porte ou du portail motorisés, et transmettre à l'utilisateur les instructions d'utilisation et de sécurité.

Déclaration d'incorporation de quasi-machines

(Directive 2006/42/CE, Annexe II-B)

Le fabricant :

ASSA ABLOY Entrance Systems AB

Lodjursgatan 10

SE-261 44 Landskrona

Sweden

Déclare sous sa responsabilité exclusive que le type d'appareil dénommé :

Ditec ION4B-6B Automatismes pour portails coulissants

est conforme aux directives suivantes et à leurs modifications :

2006/42/EC Directive machines concernant les conditions essentielles de santé et de sécurité suivantes: 1.1.2, 1.1.3, 1.2.1, 1.2.2, 1.2.3, 1.2.4.2, 1.2.6, 1.3.9, 1.4.3, 1.7.2, 1.7.3, 1.7.4, 1.7.4.1, 1.7.4.2.

2014/30/EU Directive de compatibilité électromagnétique (EMCD)

2014/53/EU Directive concernant la mise à disposition sur le marché d'équipements radioélectriques

2011/65/UE Directive relative à la limitation de l'utilisation de certaines substances dangereuses (2)

2015/863/UE Directive relative à la limitation de l'utilisation de certaines substances dangereuses

Normes européennes harmonisées appliquées:

EN IEC 55014-2:2021

BS EN IEC 55014-2:202

EN IEC 61000-6-1:2019

BS EN IEC 61000-6-1:2019

EN IEC 61000-6-3:2021

BS EN IEC 61000-6-3:2021

ETSI EN 301 489-1 V2.3.2

ETSI EN 301 489-3 V2.3.2

ETSI EN 301 489-17 V3.2.4

ETSI EN 300 220-1 V3.1.1

ETSI EN 300 220-2 V3.2.1

ETSI EN 300 328 V2.2.2

EN IEC 62311:2020

Autres normes ou spécifications techniques appliquées :

EN 60335-1:2012 + AC:2014 + A11:2014 + A13:2017 + A1:2019 + A2:2019 + A14:2019 + A15:2021

BS EN 60335-1:2012 + A15:2021

EN 60335-2-103:2015

BS EN 60335-2-103:2015

EN IEC 62368-1:2020 + A11:2020 + AC:2020

IEC 62368-1:2018 + COR1:2020

Le processus de fabrication garantit la conformité de l'équipement à la documentation technique pertinente.

L'appareil ne doit pas être mis en service tant que le système fini d'entrée automatique installé n'a pas été déclaré conforme à la directive machines 2006/42/CE.

Responsable de la documentation technique pertinente :

Matteo Fino

Ditec S.p.A.

Largo U. Boccioni, 1

21040 Origgio (VA)

Italie

Signé au nom et pour le compte d'ASSA ABLOY Entrance Systems AB par :

Lieu

Date

Signature

Fonction

Origgio

2024/12/04

Matteo Fino

CEO Ditec



© ASSA ABLOY, tutti i diritti riservati

IP2437FR

INDEX

Consignes générales de sécurité	3
Déclaration d'incorporation de quasi-machines	4
1. Caractéristiques techniques	6
2. Applications d'utilisation	7
3. Indications d'utilisation	8
4. Directive Machine	8
5. Dimensions	8
6. Installation type	9
7. Principaux composants	10
7.1 Étiquette de déverrouillage manuel	10
8. Installation	11
8.1 Contrôles préliminaires	11
8.2 Préparation de la plaque de base	12
8.3 Installation du motoréducteur	13
8.4 Installation de la crémaillère	14
8.5 Fonctionnement à encodeur virtuel	14
8.6 Installation des accessoires en option	15
8.6.1 Fins de course magnétiques (Réf. NES100FCM)	15
8.6.2 Kit de batteries (Réf. BBK750X2)	16
8.6.3 Poignée de déverrouillage à distance (Réf. IONSBM-ASR2)	17
8.6.4 Kit de chaîne (Réf. IONC)	18
9. Raccordements électriques	19
10. Carte LCU50DC	20
10.1 Schéma d'installation ION4B-6B parallèle	21
11. Dispositif de commande et de sécurité	22
11.1 Entrées des commandes	22
11.2 Entrées de sécurité	23
12. Sorties et accessoires	24
13. Fonctionnement des cavaliers	25
14. Signalisation par LED	25
15. Utilisation des menus	26
15.1 Allumage et extinction de l'écran	26
15.2 Touches de navigation	26
16. Paramètres LCU50DC	27
16.1 Menu niveau principal	27
16.2 Menu utilisation fréquente	27
16.3 Plan du menu complet	28
16.4 Menu « Utilisation fréquente » - description des paramètres	30
16.5 Description du menu complet	33
17. Affichage des signalisations à l'écran	48
17.1 Affichage de l'état de l'automatisme	48
17.2 Affichage des sécurités et commandes	50
17.3 Affichage des alarmes et anomalies	51
18. Recherche de pannes	54

Légende



Ce symbole indique les instructions ou remarques relatives à la sécurité qui doivent faire l'objet d'une attention particulière.









Ce symbole indique des informations utiles pour le fonctionnement correct du produit.



Valeurs par défaut

1. Caractéristiques techniques

	Ditec ION4B	Ditec ION6B
Course maximale	20 m	
Poids maximal portail	400 kg	600 kg
Vitesse portail	0,1 ÷ 0,3 m/s	
Poussée	200 N nominaux 600 N de démarrage	300 N nominaux 800 N de démarrage
Alimentation	100 - 240 V~, 50-60 Hz	100-120 V~ / 200-240 V~ (sélectionnable par interrupteur), 50-60 Hz
	 En cas d'alimentation 120 V, commuter le sélecteur du dispositif d'alimentation	
Fusible	T3.15A	T5A
Puissance	100 W	150 W
Veille	< 0,6 W (accessoires débranchés)	
Classe de service	INTENSIF (testé jusqu'à 150 000 cycles)	
Intermittence	S2= 60 min (T= 25°C) S3= 70% (T= 25°C)	
Cycles / heure *	40 (T= 25°C)	
Cycles consécutifs *	56 (T= 25°C)	
Durée	De 50 000 à 150 000 cycles en fonction des conditions reportées dans le tableau (voir graphiques de longévité du produit)	
Température de fonctionnement (T)	 -20°C  +55°C	 -35°C  +55°C avec NIO activé
Degré de protection	IP44	
Sortie moteur	24V \equiv 10A max	
Tension d'alimentation des accessoires	24V \equiv 0,3A max	
Tableau électronique	LCU50DC	
Fréquence radio	433.92 MHz (RD → FG → 43) - par défaut	
	868.35 MHz (RD → FG → 86)	
	 Module récepteur RCB100E inclus	
Codes radio enregistrables	cod. BIXMR2	100= (RD → MU → MU / 10) 200= (RD → MU → MU / 20)
Niveau sonore LpA	≤70 dB (A)	

* Cycles indicatifs en considérant un vantail d'une longueur de 6 m et les paramètres d'usine (vitesse par défaut de 20 cm/s). ION4B / ION6B permet une vitesse maximale de 30 cm/s (configurable). Un cycle comprend une manœuvre d'ouverture suivie d'une manœuvre de fermeture.

Indice de charge de travail			
		ION4B	ION6B
Poids du vantail	>150 kg	10	-
	>200 kg	20	10
	>300 kg	30	20
	>400 kg	-	30
Largeur du vantail	>4m	20	10
	>8m	-	20
Diamètre roues <100 mm		10	
Environnement salin		10	
Bourrelet de sécurité installé		10	
R1/R2 > par défaut		10	
VA/VC > par défaut OC/CB < par défaut		10	

Exemple de calcul de la durée pour ION4B

Poids du vantail > 150 kg	10
Largeur vantail > 4,5 m	10
Poussière	10
Bourrelet de sécurité installé	10
VA/VC > par défaut	10
Indice de charge de travail totale	50
Vie utile estimée 80 000 cycles	
Cycles quotidiens estimés 22 x 10 ans	

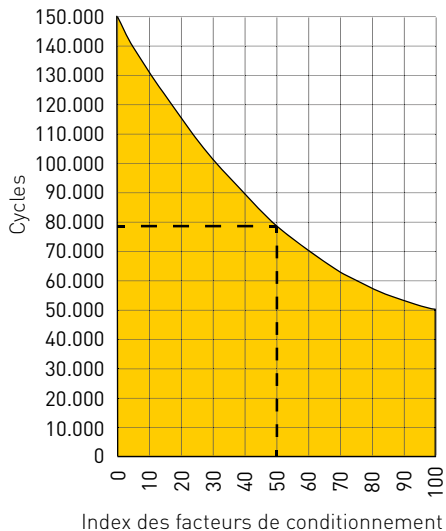

2. Applications d'utilisation

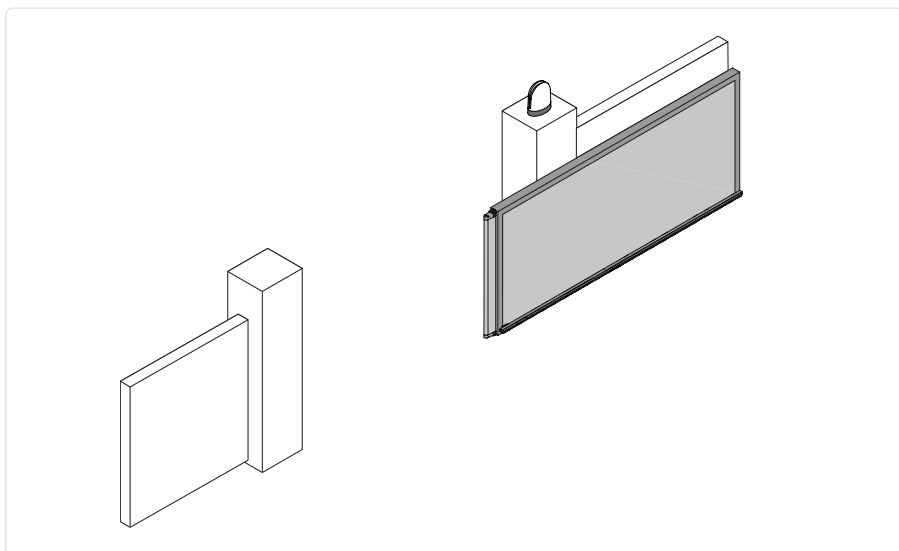

3. Indications d'utilisation

Utilisation : pour entrées d'immeubles, industries et activités commerciales, entrées de parkings avec passage intensif de voitures ou piétons.

- La classe de service, les temps d'utilisation et le nombre de cycles consécutifs sont indicatifs. Ils sont relevés de manière statistique dans des conditions moyennes d'utilisation et ne peuvent pas représenter exactement chaque cas particulier.
- Chaque entrée automatique présente des éléments variables tels que : des facteurs de friction, d'équilibrage et environnementaux susceptibles de modifier sensiblement la durée de vie et la qualité de fonctionnement de l'entrée automatique ou d'une partie de ses composants (parmi lesquels les automatismes). L'installateur est tenu d'adopter des coefficients de sécurité adaptés à chaque installation spécifique.

4. Directive Machine

Aux termes de la Directive Machines (2006/42/CE), l'installateur qui motorise une porte ou un portail a les mêmes obligations que le constructeur d'une machine et il doit, comme tel :

- préparer le dossier technique qui devra contenir les documents indiqués à l'annexe V de la directive machines ; (le dossier technique doit être conservé et tenu à la disposition des autorités nationales compétentes pendant au moins dix ans à compter de la date de fabrication de la porte motorisée) ;
- rédiger la déclaration CE de conformité selon l'Annexe II-A de la Directive Machines et la remettre au client ;
- apposer le marquage CE sur la porte motorisée aux termes du point 1.7.3 de l'Annexe I de la Directive Machines.

5. Dimensions

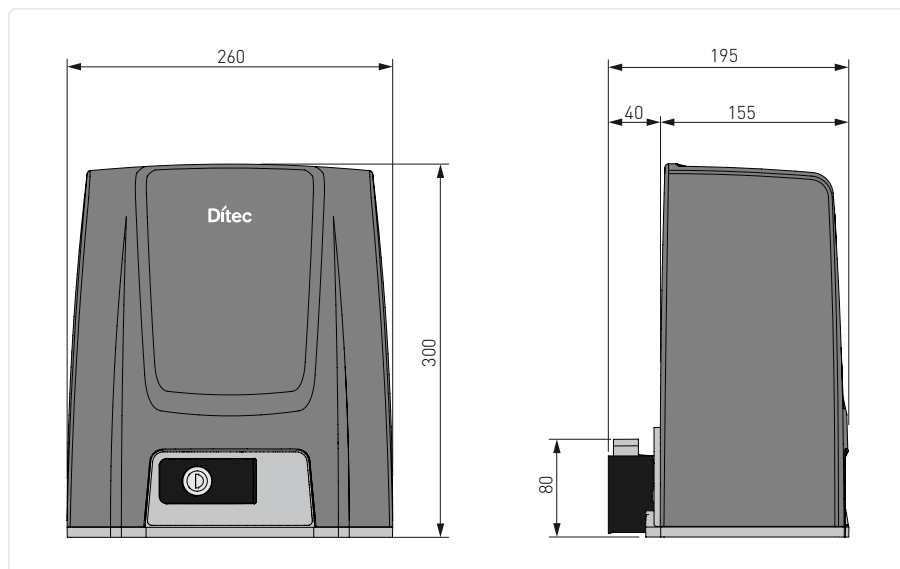

Toutes les mesures sont indiquées en millimètre (mm), sauf indication contraire.

6. Installation type

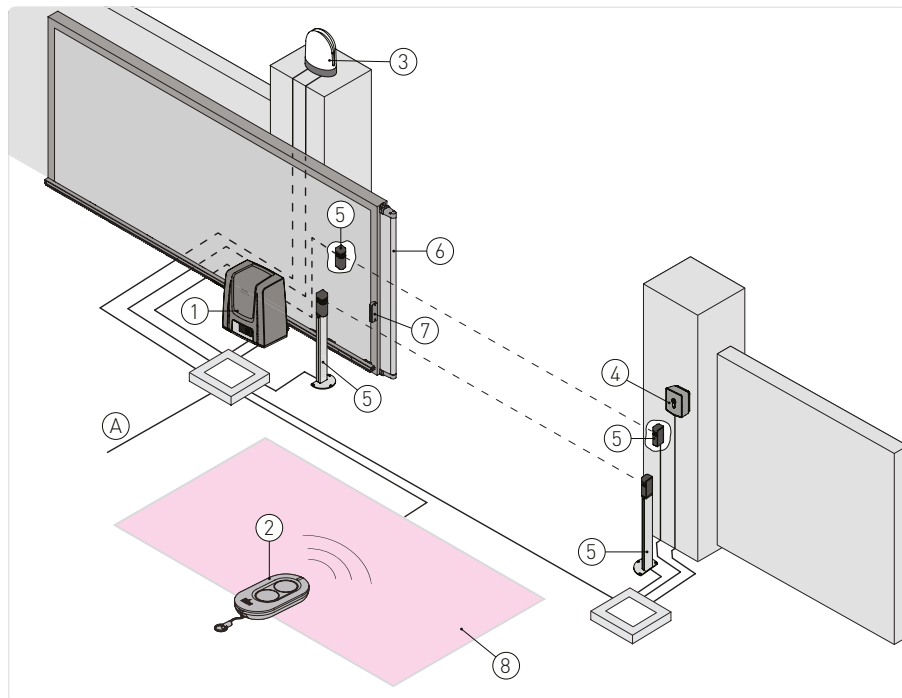

Réf.	Code	Description	Câble
1	Ditec ION4B - ION6B	Motoréducteur / tableau électronique incorporé	3G x 1,5 mm ²
A		Raccorder l'alimentation à un interrupteur omnipolaire de type homologué présentant une distance d'ouverture des contacts de 3 mm minimum (non fourni). Voir chapitre 6. Le raccordement au réseau doit suivre un parcours indépendant et séparé des branchements aux dispositifs de commande et de sécurité.	
2	ZEN	Radiocommande	/
3	FLM FL24	Feu clignotant	2 x 1 mm ²
3		Antenne (intégrée au feu clignotant)	Coaxial RG-58 (50 Ω)
	AXK4	Clavier à code radio	/
4	AXK5M AXK5N AXK5NM AXK5NI	Sélecteur à clé mural avec cylindre européen Sélecteur à clé semi-encastré avec cylindre européen Sélecteur à clé mural sans cylindre Sélecteur à clé semi-encastré sans cylindre	4 x 0,5 mm ²
	AXR7	Lecteur de badge RFID	5 x 0,5 mm ²
5	LIN2-LIN2B AXP2-LAB4	Cellules photoélectriques	4 x 0,5 mm ²
6	SOFAP20-SOF2M20 SOF3M20-SOFA15 SOFA20-SOFA25	Bourrelets de sécurité	2 x 0,5 mm ² min
7	GOPAV	Système radio pour bourrelets de sécurité	/
8	LAB9	Détecteur inductif à boucle magnétique	2 x 1,5 mm ²

7. Principaux composants

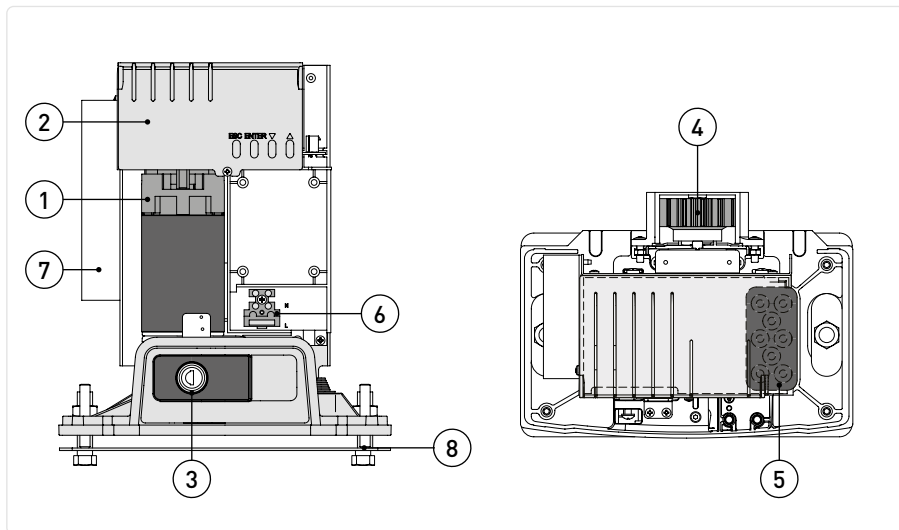

Réf.	Description
1	Moteur
2	Tableau électronique
3	Déverrouillage à clé
4	Pignon
5	Entrée câbles
6	Borne d'alimentation et fusible
7	Transformateur
8	Base d'ancrage

7.1 Étiquette de déverrouillage manuel

En cas de panne ou de coupure de courant, insérer et tourner la clé dans le sens des aiguilles d'une montre, ouvrir complètement la porte. Ouvrez le portail manuellement. Pour reverrouiller le portail, fermez la porte, tournez la clé dans le sens inverse des aiguilles d'une montre et retirez la clé.

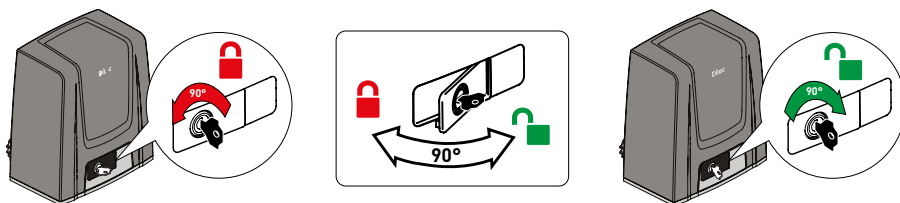

8. Installation

La garantie de fonctionnement et les performances déclarées s'obtiennent seulement avec des accessoires et dispositifs de sécurité DITEC.

Toutes les cotes reportées sont exprimées en mm, sauf indication contraire.

8.1 Contrôles préliminaires

Contrôler la stabilité du portail (déraillement et chutes latérales) et l'état des galets de roulement, ainsi que l'absence de frottement provenant des rails supérieurs.

Le rail de roulement doit être ancré solidement au sol, visible de tout son long et ne doit présenter d'irrégularités pouvant gêner le mouvement du portail.

Prévoir des butées d'arrêt à l'ouverture et à la fermeture.

Si le portail présente des fentes, il est nécessaire de les fermer pour éliminer les points de cisaillement, ou d'installer des bourelets de sécurité actifs sur les colonnes.

Installer aux extrémités du portail des dispositifs de sécurité, de façon à réduire les forces de choc.



ATTENTION : Vérifier que les systèmes de protection et de déverrouillage manuel fonctionnent correctement. Vérifier que le portail ne peut pas sortir des rails de coulissement et tomber.

8.2 Préparation de la plaque de base

Préparer une dalle de ciment en noyant les pattes de fixation et la plaque de base, qui devra être parfaitement horizontale et propre. Pour se faire, respecter les dimensions indiquées sur la figure.



REMARQUE : si une dalle de ciment est aménagée, il est possible de fixer la plaque de base à l'aide de chevilles M8 non fournies.

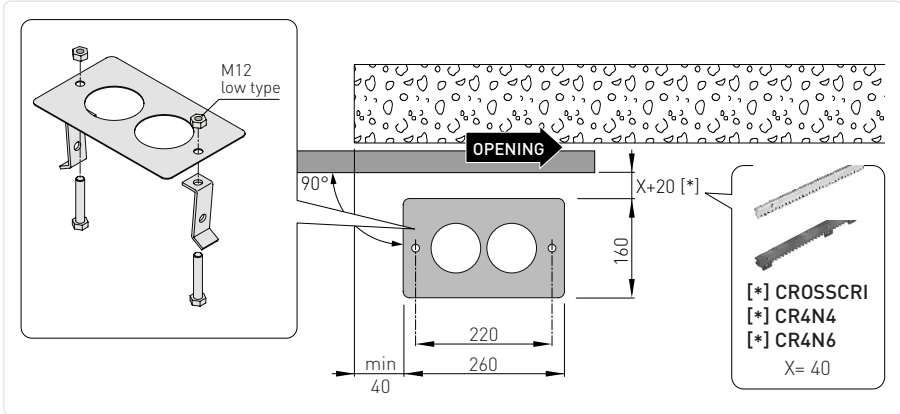
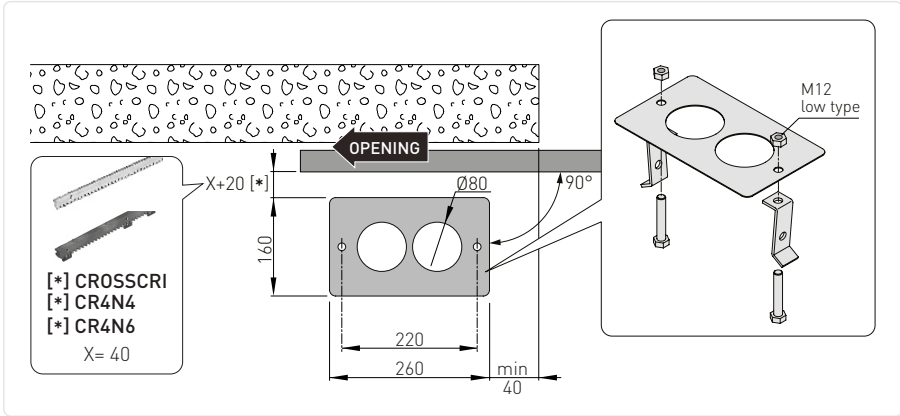

8.3 Installation du motoréducteur

- Débloquer le motoréducteur [1] (voir paragraphe 7.1).
- Dévisser la vis frontale [2] et retirer le carter en appuyant latéralement [3-4].

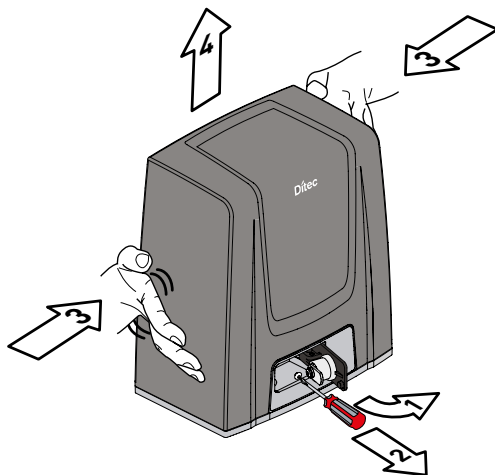

REMARQUE : lors du réglage vertical, maintenir le motoréducteur légèrement rehaussé par rapport à la plaque de base pour permettre la fixation de la crémaillère, puis régler si nécessaire.

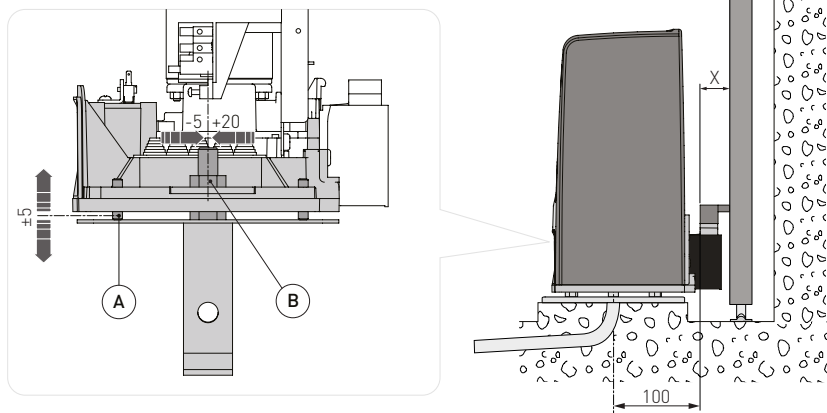

- Poser le motoréducteur sur la plaque de base.
- Régler le motoréducteur à l'horizontale en le faisant coulisser sur les fentes de l'embase du réducteur, à la verticale à l'aide des quatre vis de mise à niveau [A].
- Terminer les réglages, fixer le motoréducteur à l'aide des vis [B].



ATTENTION: le motoréducteur doit être placé suffisamment haut par rapport au sol pour éviter toute infiltration d'eau en cas d'inondation. Serrer les vis [B] au couple de serrage de 20-25 Nm.

8.4 Installation de la crémaillère

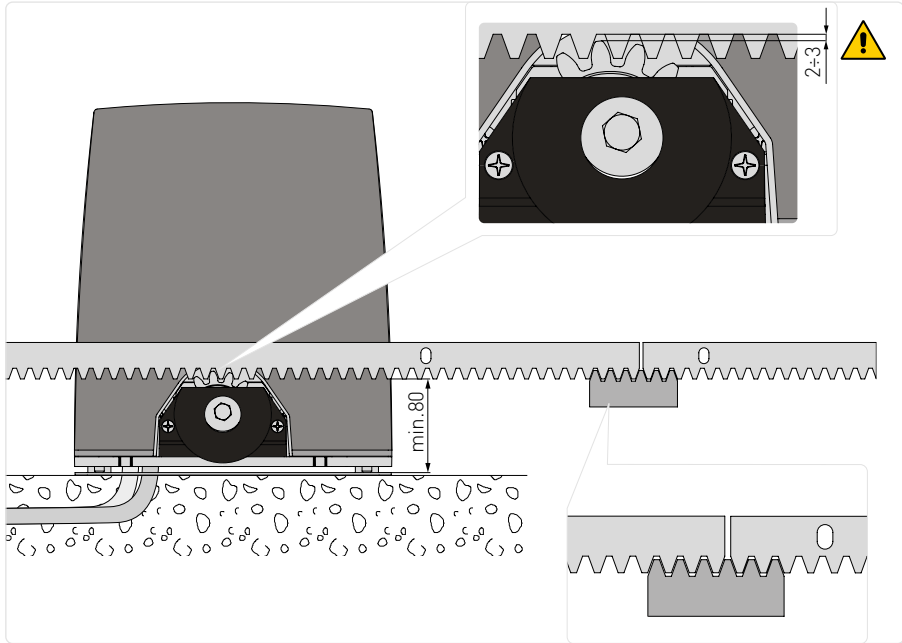

- Débloquer le motoréducteur (voir paragraphe 7.1) et déplacer le portail en position d'ouverture.
- Reposer la crémaillère sur le pignon et, en faisant coulisser le portail à la main, la fixer sur toute sa longueur.



REMARQUE : pour faciliter l'alignement des barres, poser un morceau de crémaillère sous le point de jonction, comme indiqué dans le détail de la figure.

- À la fin de la fixation, régler le motoréducteur à la verticale de manière à obtenir un jeu d'environ 2 à 3 mm entre le pignon et la crémaillère.
- Bloquer définitivement le motoréducteur à l'aide des vis [B] au couple de serrage de 20-25 Nm.
- Graisser légèrement la crémaillère et le pignon après le montage.
- Vérifier à la main que le portail coulisse régulièrement et sans frottements.

8.5 Fonctionnement à encodeur virtuel

Les motoréducteurs ION4B-ION6B ne nécessitent pas de fin de course car ils sont munis d'un encodeur virtuel.

Il faut obligatoirement installer les arrêts de butée mécanique d'ouverture et de fermeture.

Le portail ralentit automatiquement à proximité des arrêts de butée.



ATTENTION: une fois ouvert ou fermé, le portail effectue une courte manœuvre d'inversion de marche (**AA** → **BB** ; **AA** → **BE**) afin de faciliter le déblocage manuel du motoréducteur.

8.6 Installation des accessoires en option

8.6.1 Fins de course magnétiques (Réf. NES100FCM)



REMARQUE: Le kit de fin de course est utilisé pour arrêter le portail avant les butées mécaniques d'ouverture et de fermeture. En présence de fin de course, la phase de ralentissement se produit au courant réglé afin de vaincre tout frottement éventuel.

Pour le positionnement des fins de course, on peut utiliser le menu **BF** → **TF**.

L'affichage indique l'état des fins de course:

- **FR**: fin de course d'ouverture configuré et activé ;
- **FC**: fin de course de fermeture configuré et activé ;
- **NO** (les deux points actifs à l'écran) : fin de course d'ouverture non configuré et activé ;
- **NO** (aucun point actif à l'écran) : fin de course de fermeture non configuré et activé ;
-  (point central actif à l'écran) : aucun fin de course activé.

Avec les fins de course configurés en tant qu'ARRÊTS (**FR=5#**; **FC=5#**), la fonction anti-effraction est active. Avec l'automatisme à l'arrêt ouvert ou fermé, si le portail recule en libérant le fin de course, il est remis en position en évitant les ouvertures par des forces extérieures [l'économie d'énergie doit être désactivée **E5=0F**].

NES100FCM

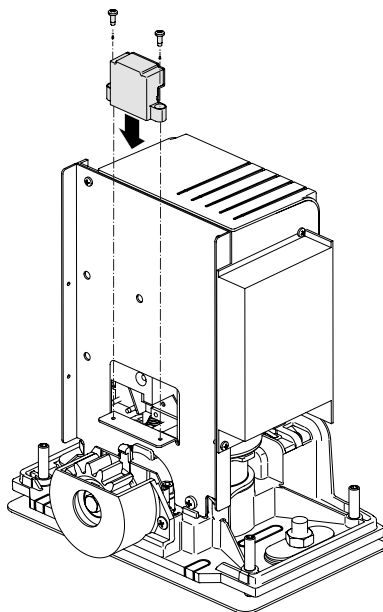

Pour des instructions complètes, voir le manuel:



NES100FCM

8.6.2 Kit de batteries (Réf. BBK750X2)



Le kit batterie assure le fonctionnement en cas de coupure de courant du secteur.
Pour la gestion avancée du fonctionnement par batterie, se reporter au menu **IO** → **BO**.

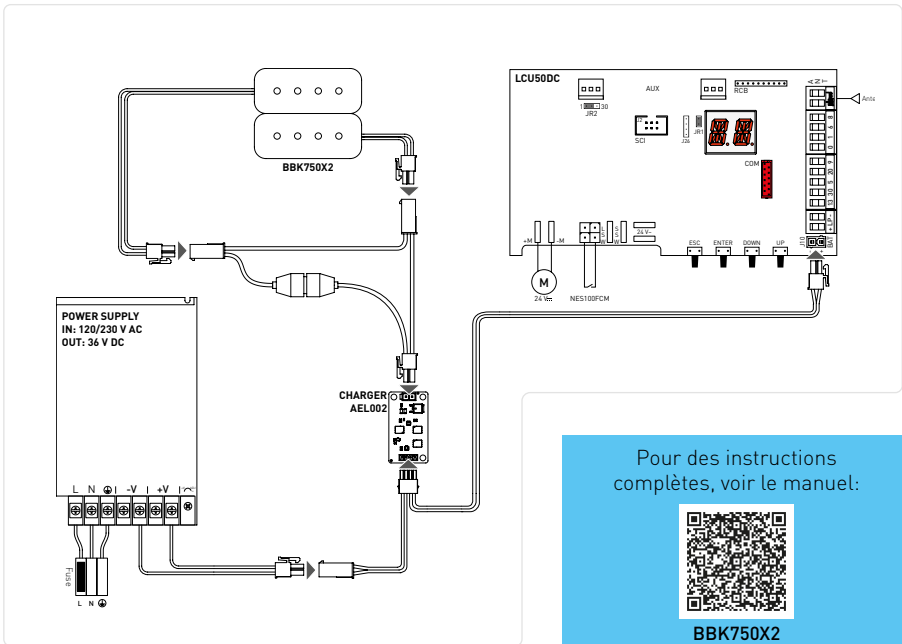
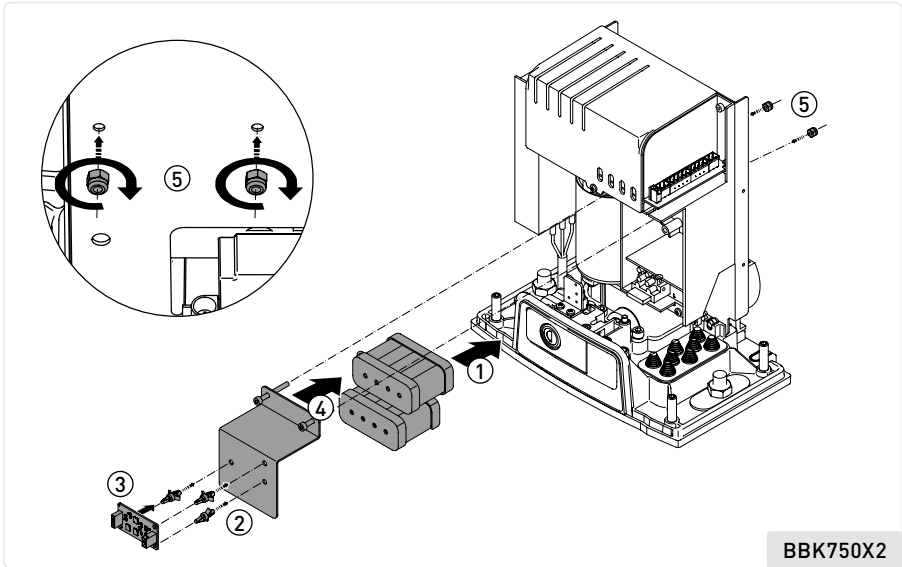

8.6.3 Poignée de déverrouillage à distance (Réf. IONSBM-ASR2)

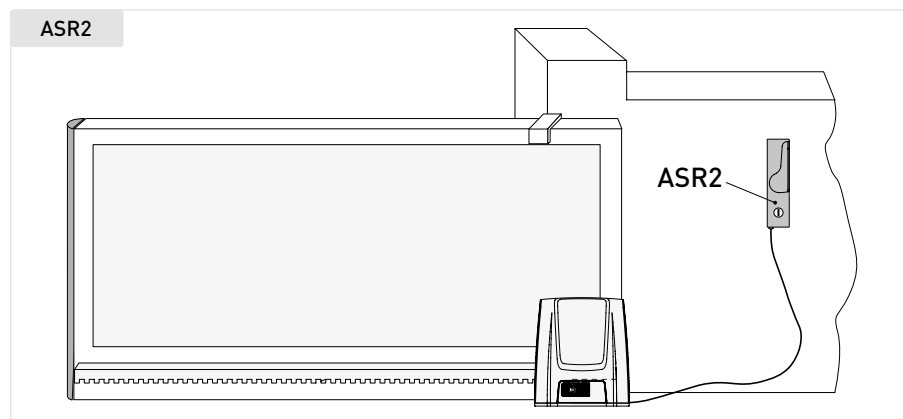
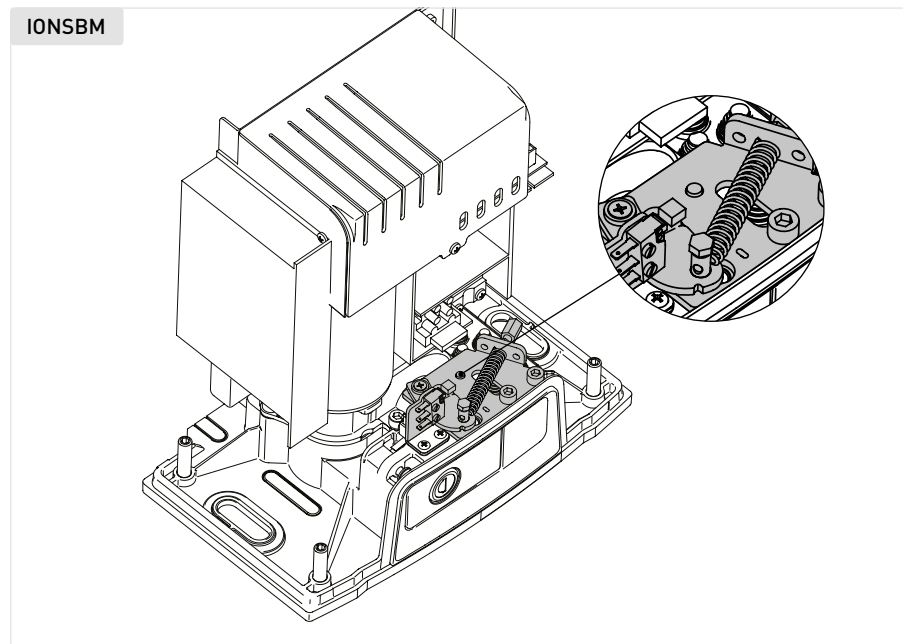

Pour des instructions complètes, voir le manuel:



IONSBM-ASR2

8.6.4 Kit de chaîne (Réf. IONC)

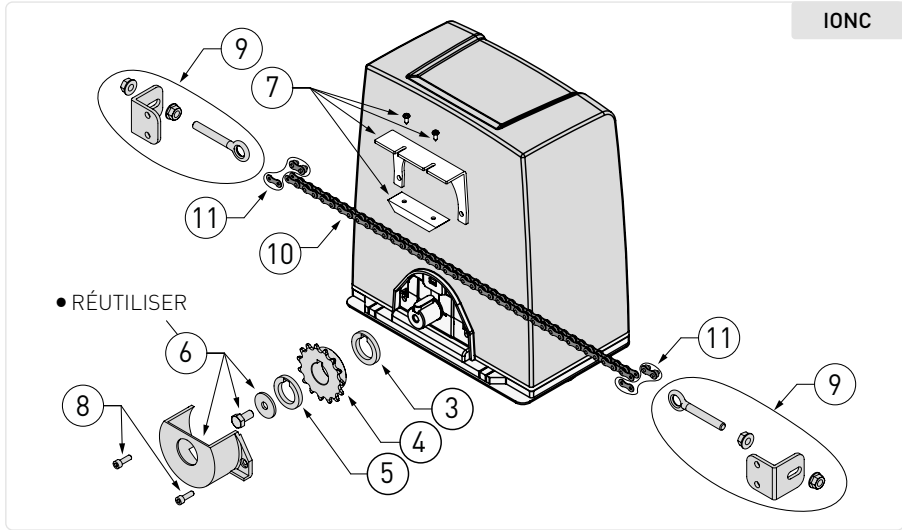

i NON INCLUS - 1pc, chaîne à rouleaux DIN8187 ISO/R 606 ISO standard 081
- 2pcs, clip de lien à ressort ISO standard 081

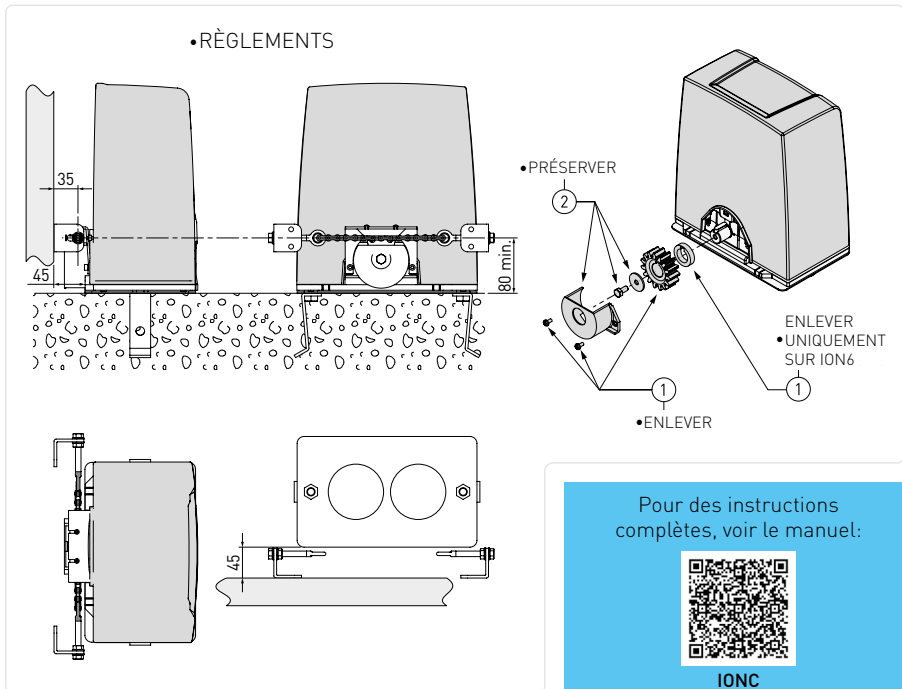

IP2437FR

9. Raccordements électriques

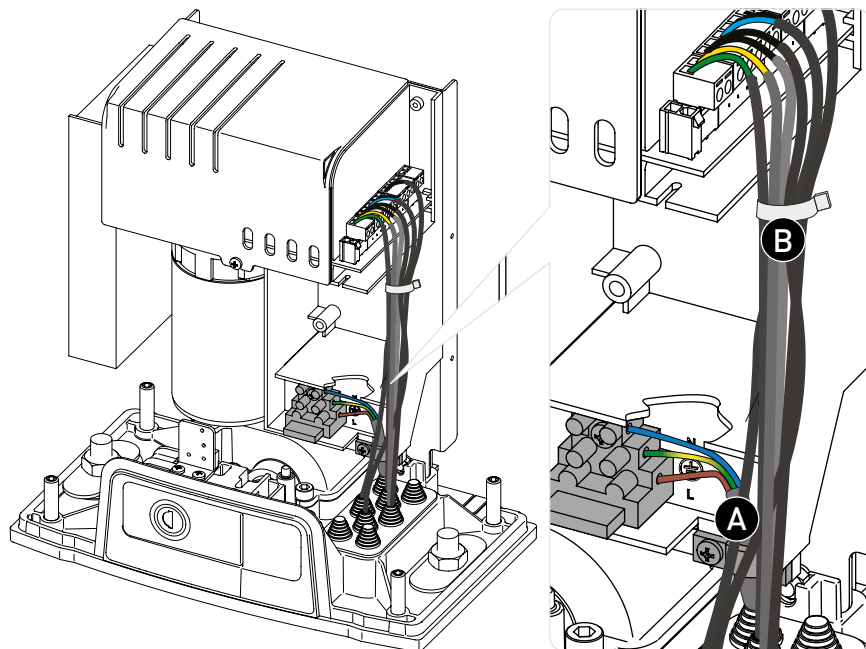

⚠ Avant de mettre sous tension, contrôler si les données de la plaque correspondent à celles du réseau de distribution électrique. Prévoir un sectionneur omnipolaire sur le réseau d'alimentation avec une distance d'ouverture des contacts égale ou supérieure à 3 mm. Vérifier qu'un disjoncteur différentiel et un parasurtenseur adaptés sont montés en amont de l'installation électrique. Utiliser un câble électrique de type H05RN-F 3G1,5 et le raccorder aux bornes L (brune), N (bleue) à l'intérieur de l'automatisme. Raccorder le câble de terre \oplus (jaune/vert) à la borne correspondante.

⚠ ATTENTION : Toujours respecter la polarité L-N dans le raccordement au réseau électrique et fermer toutes les bornes non utilisées.

Bloquer le câble à l'aide du serre-câbles et le dénuder uniquement au niveau de la borne. Le réseau de distribution électrique et tout autre conducteur à basse tension (230 V), dans la partie à l'extérieure de l'automatisme, doivent être raccordés au moyen de gaines ondulées indépendantes et séparées du chemin des raccordements aux dispositifs de commande et de sécurité (SELV= Safety Extra Low Voltage). S'assurer de l'absence de bords tranchants qui pourraient endommager le câble d'alimentation.

⚠ ATTENTION : S'assurer que les câbles de raccordement au réseau de distribution électrique, tout autre câble à basse tension (230 V) et les câbles de raccordement des accessoires à très basse tension de sécurité, dans la partie située à l'intérieur du produit, sont bien séparés du corps du motoréducteur.

10. Carte LCU50DC

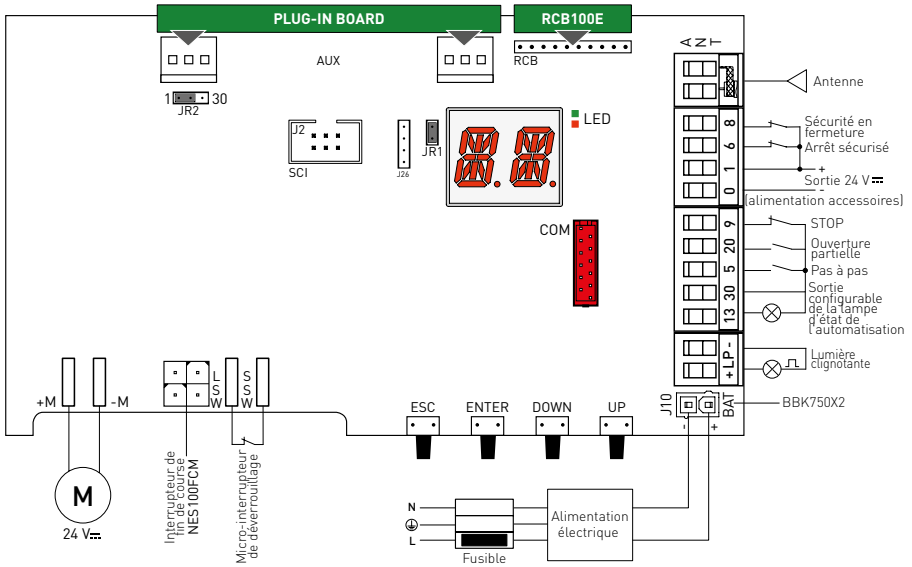

Lors de l'utilisation de l'antenne standard, les mesures suivantes sont recommandées:

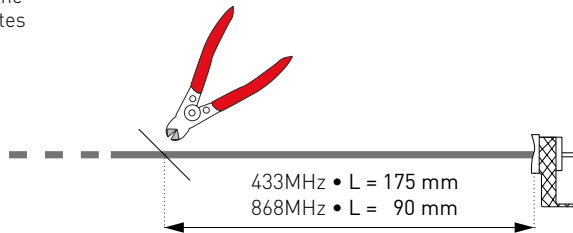

10.1 Schéma d'installation ION4B-6B parallèle

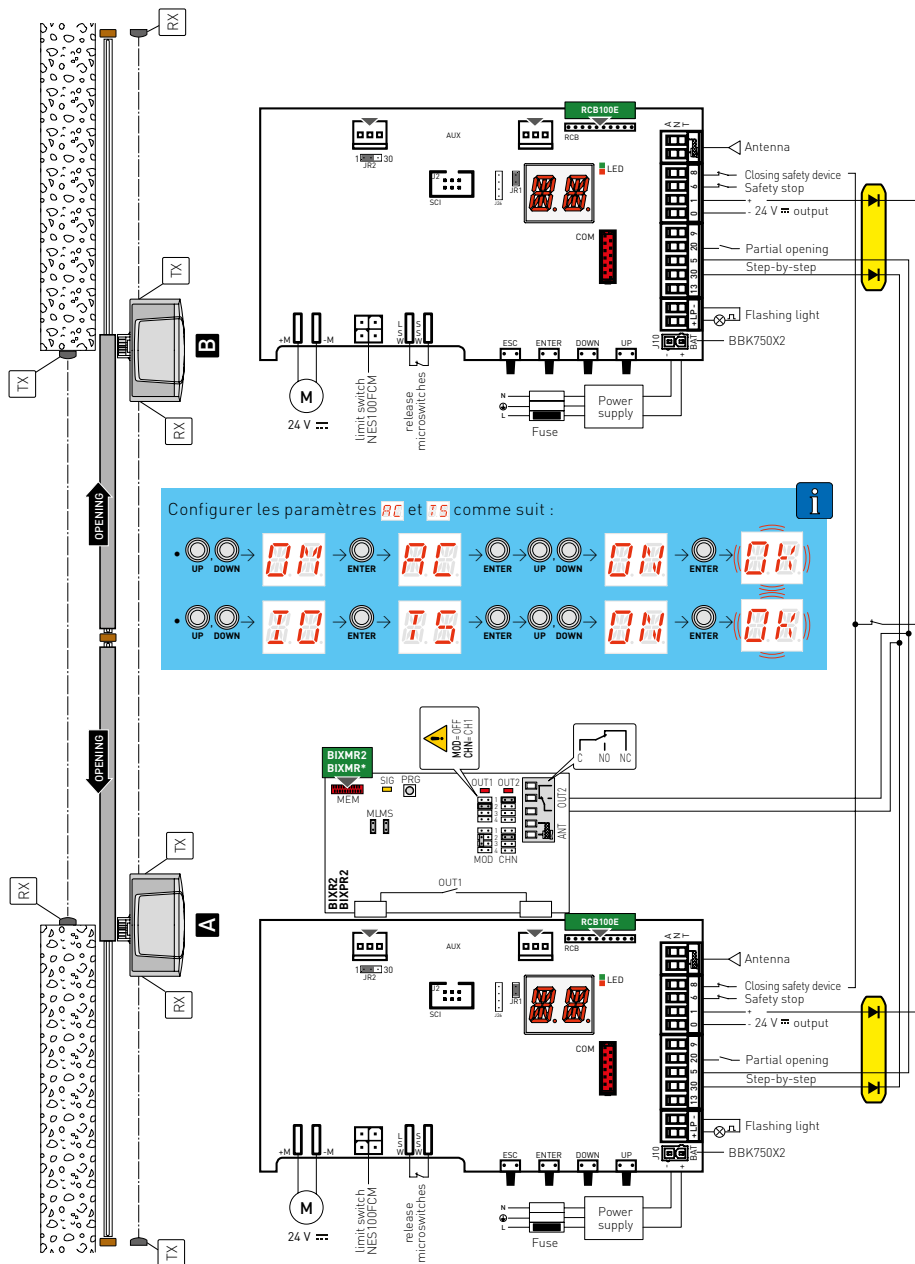

IP2437FR



ATTENTION: En cas d'installation parallèle, le Bluetooth et le WiFi ne pourront pas être utilisés.

11. Dispositif de commande et de sécurité



REMARQUE : Il est conseillé de lire le paragraphe 15 pour connaître le détail complet des réglages disponibles.



ATTENTION : la borne 30 (commune positive commandes) a les mêmes fonctions que la borne 1, par conséquent les commandes affichées à l'écran sont indiquées par **F5**, **F3**, **F4**, etc. Elle se différencie cependant de la borne 1 par le courant maximum qu'elle est en mesure de fournir, même lorsque le tableau électronique est en veille **E5** → **DM**.



ATTENTION : effectuer un shunt pour tous les contacts NF, s'ils ne sont pas utilisés, ou les désactiver via le menu correspondant. Les bornes ayant le même numéro sont égales.

11.1 Entrées des commandes

Fonction	Commande	Description
NO		<p>Avec la sélection I0 → T5 → F5, la fermeture du contact active une manœuvre séquentielle d'ouverture ou de fermeture : ouverture-stop-fermeture-ouverture.</p> <p>ATTENTION : si la fermeture automatique est activée, la durée de l'arrêt est sélectionnée à l'aide de la sélection BC → SS.</p> <p>La séquence « ouverture-arrêt-fermeture-ouverture » peut être modifiée en « ouverture-arrêt-fermeture-arrêt-ouverture » en sélectionnant DM → PP.</p>
		<p>Avec la sélection I0 → T5 → F3, la fermeture du contact active la manœuvre d'ouverture</p>
NC		<p>L'ouverture du contact de sécurité provoque l'arrêt du fonctionnement en cours.</p> <p>Si I0 → R9 → 9P, la fermeture automatique est désactivée lorsque le contact 30-9 se referme.</p> <p>Si I0 → R9 → 9T, la fermeture automatique est activée lorsque le contact 30-9 se referme.</p>
NO		<p>La fermeture du contact active une manœuvre d'ouverture partielle. Lorsque l'automatisme est à l'arrêt, la commande d'ouverture partielle effectue la manœuvre opposée à celle de l'arrêt.</p>
NC		<p>Avec la sélection I0 → 20 → F2, la fermeture permanente du contact permet la fermeture automatique si DM → AC → F2.</p>



11.2 Entrées de sécurité



Fonction		Commande	Description
	TEST DE SÉCURITÉ		Insérer le dispositif SOFA1-SOFA2 ou GOPAVRS dans le logement destiné aux cartes embrochables AUX. Si le test échoue, un message d'alarme s'affiche à l'écran.
NO	FERMETURE	1 ——— 6	Avec la sélection IO → 64 → 14 , la fermeture du contact active la manœuvre de fermeture.
NC	ARRÊT DE SÉCURITÉ	1 ——— 6	Avec sélection IO → 64 → 16 , l'ouverture du contact de sécurité arrête et empêche tout mouvement. i REMARQUES : pour régler différentes fonctions du contact de sécurité, voir les réglages du paramètre IO → 5M
NC	SÉCURITÉ IN FERMETURE	1 ——— 8	L'ouverture du contact de sécurité provoque l'inversion du mouvement (réouverture) lors de la phase de fermeture. Avec la sélection IO → 50 → 0H , lorsque l'automatisme est à l'arrêt, l'ouverture du contact empêche toute manœuvre. Avec la sélection IO → 50 → 0F , lorsque l'automatisme est à l'arrêt, seule l'ouverture sera possible.
NC	SÉCURITÉ EN FERMETURE ET EN OUVERTURE	1 ——— 6 8	L'ouverture du contact de sécurité provoque l'arrêt et empêche tout mouvement. i REMARQUE : l'opération correspond à celle du contact 1-6 avec IO → RS → 9P .

12. Sorties et accessoires

Fonction	Sortie	Valeur Accessoires	Description
Tension d'alimentation des accessoires		24 V $\overline{=}$ / 0,3 A	Sortie pour tension d'alimentation des accessoires externes. REMARQUE : l'absorption maximale de 0,3 A correspond à la somme de toutes les bornes 1.
Feu clignotant Serrure électrique		24 V $\overline{=}$ 25 W (1 A)	La sortie LP est configurée en usine pour un clignotement ON-OFF LP → 03. Il est possible de sélectionner les paramètres de clignotement à partir du menu : 0M → WD et/ou 0M → WC. Pour modifier le mode de fonctionnement de la sortie LP, se référer à la sélection IO → LP.
		24 V $\overline{=}$ 2 W (0.1 A)	Sortie 30-13 configurée en usine comme indicateur proportionnel d'ouverture de la porte 13 → 06. Pour modifier le mode de fonctionnement de la sortie 13, se référer à la sélection IO → 13.
ATTENTION : Lors de la connexion de charges plus importantes, il est recommandé d'utiliser un relais d'interface avec une alimentation externe (par exemple, une serrure électrique).			
Antenne radio			Lors de l'utilisation de l'antenne standard, les mesures suivantes sont recommandées : 433 MHz (175 mm) - 868 MHz (90 mm). Utiliser un câble coaxial de type RG-58 (50 Ω) pour connecter une antenne externe (réf. GOL148REA).
Logement pour accessoires enfichables	AUX	BIXR2 BIXPR2 BIXLR42 LAB9 LAN7S GOPAVRS	L'action de la carte de commande peut être sélectionnée à l'aide du réglage IO → RM. En cas d'utilisation de cartes radio embrochables, enlever le module RX. S'affiche à l'écran RV.
Module de réception radio		RCB	Module récepteur radio RCB100E (standard) configurable depuis le tableau de commande: - 433.92 MHz (RO → FO → 43) - default - 868.35 MHz (RO → FO → 86) Module récepteur radio RCB50E compatible (optionnel)
Module de mémoire	COM 	BIXMR2	Permet de sauvegarder les configurations de fonctionnement à l'aide de la fonction 3F → 5V. Les configurations sauvegardées peuvent être rappelées à l'aide de la fonction 3F → RC. Le module mémoire permet de mémoriser les radiocommandes. En cas de remplacement du tableau électronique, le module mémoire utilisé pourra être inséré sur le nouveau tableau électronique.
ATTENTION : le module mémoire doit être inséré et sorti en faisant attention au sens de positionnement et en l'absence de tension.			
Alimentation DC		J10 - + BAT	Alimentation : 36 V DC. En l'absence de tension secteur, l'alimentation est réduite à 24 V DC en mode batterie. Lorsque la tension secteur est présente, les batteries restent chargées. En l'absence de tension secteur, le tableau est alimenté par les batteries jusqu'à ce que la tension secteur soit rétablie ou que la tension des batteries tombe en dessous du seuil de sécurité. Dans ce dernier cas, le tableau s'éteint. Pour la gestion avancée du fonctionnement par batterie, se reporter au menu 3F → 3U (visible uniquement en l'absence de tension et lorsque les piles sont branchées). REMARQUE : la température de fonctionnement des batteries rechargeables est comprise entre +0°C et +40°C.



13. Fonctionnement des cavaliers

Cavalier	Description	OFF 	ON 
JR1	Sélection modalité écran.	Modalité affichage. Seul l'affichage des valeurs et des paramètres présents est possible.	Modalité entretien. Il est possible d'afficher et de modifier les valeurs et les paramètres présents. L'entrée en modalité entretien est signalée par l'allumage permanent à l'écran du point droit.

Cavalier	Description	1 30 	1 30 
JR2	Sélection alimentation carte auxiliaire.	AUX1 alimentée par 0-1. <i>ES</i> → <i>ON</i> s'éteint en mode économie d'énergie.	AUX1 alimentée par 0-30. Toujours alimentés.

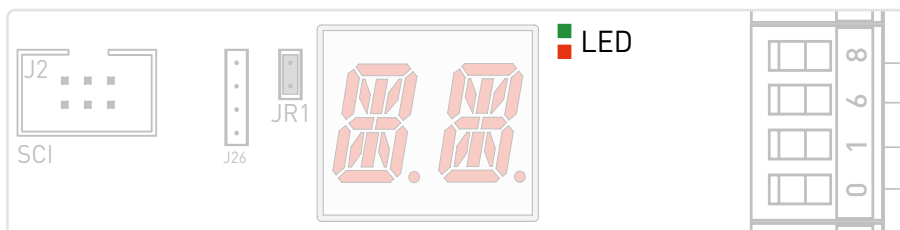
14. Signalisation par LED



LED rouge 	LED verte 	Description
éteinte	éteinte	Carte désactivée ou ne fonctionnant pas.
1 clignotement toutes les secondes	éteinte	Carte LCU allumée et fonctionnelle. Carte RCB (radio/BLE/WiFi) absente ou ne fonctionnant pas.
éteinte	1 clignotement toutes les secondes	Carte LCU allumée et fonctionnelle. Carte RCB50E (radio) présente et fonctionnelle
éteinte	2 clignotement toutes les secondes	Carte LCU allumée et en fonctionnement. Carte RCB100E (radio/BLE) présente et fonctionnelle
éteinte	3 clignotement toutes les secondes	La carte LCU est activée et fonctionne. Carte RCB200E (WiFi) sur SCI présente et en fonctionnement
éteinte	4 clignotement toutes les secondes	Carte LCU activée et fonctionnelle. Carte RCB50E (radio) + RCB200E (WiFi) présente et fonctionnelle
éteinte	5 clignotement toutes les secondes	Carte LCU allumée et en fonctionnement. Carte RCB100E (radio/BLE) RCB100E (radio/BLE) + RCB200E (WiFi) présente et fonctionnant

15. Utilisation des menus



REMARQUE : la pression des touches peut être rapide (pression inférieure à 2 secondes) ou prolongée (pression supérieure à 2 secondes).
En absence d'indication, la pression doit être rapide. Pour confirmer la configuration d'un paramètre, il faut exercer une pression prolongée.

15.1 Allumage et extinction de l'écran

La procédure d'allumage de l'écran est la suivante :

MAIN LEVEL

- Le point gauche s'affiche par défaut à l'écran
- Appuyer sur la touche
- Allumage de vérification du fonctionnement de l'écran
- Le menu NIVEAU PRINCIPAL s'affiche

La procédure d'extinction de l'écran est la suivante :

NIVEAU PRINCIPAL

L'écran s'éteint automatiquement (en affichant à nouveau le point gauche) après 60 secondes d'inactivité.

15.2 Touches de navigation

NIVEAU PRINCIPAL **NIVEAU PARAMÈTRES** **VALEUR**

NIVEAU PRINCIPAL







- Appuyer sur ou pour faire défiler le menu
- Appuyer sur pour entrer dans le **NIVEAU PARAMÈTRES**
- Appuyer sur pour quitter un sous-menu

NIVEAU PARAMÈTRES



















- Appuyer sur ou pour faire défiler les paramètres à l'intérieur du sous-menu
- Pour régler un paramètre, sélectionner la **VALEUR** souhaitée et l'enregistrer en appuyant sur pendant 2 secondes.

16. Paramètres LCU50DC

16.1 Menu niveau principal

Écran	Description	
	Utilisation fréquente Le menu permet de gérer les paramètres les plus couramment utilisés pour personnaliser les fonctionnalités de l'automatisme.	
Menu complet		Modes de fonctionnement Le menu permet de configurer tous les paramètres utilisés pour les modes de fonctionnement de l'automatisme (type d'automatisme installé, paramètres par défaut, fermeture automatique, etc.)
		Réglage de la course Le menu permet de régler tous les paramètres de mouvement (vitesse d'ouverture/fermeture, positions de ralentissement, sensibilité de la poussée sur les obstacles, etc.)
		Configuration des entrées/sorties Le menu permet de régler les fonctionnalités d'entrée/sortie de l'automatisme (sélection des dispositifs connectés aux bornes, cellules photoélectriques, réglage feu clignotant/serrure électrique, etc.)
		Opérations radiocommande Le menu permet de gérer tous les paramètres des fonctions radio/sans fil de l'unité de commande
		Fonctions de diagnostic Le menu permet de gérer tous les autres paramètres utilisés pour les services supplémentaires (compteurs de diagnostic, mise à jour micrologiciel, économie d'énergie, etc.).

16.2 Menu utilisation fréquente

NIVEAU PRINCIPAL	
	FU - Utilisation fréquente
NIVEAU PARAMÈTRES	
	AS - Sélection de l'automatisme
	DM - Sens d'ouverture
	EP - Réglage des messages cryptés
	SR - Mémorisation des radiocommandes
	RM - Fonctionnement du récepteur radio
	T5 - Modalité de fonctionnement borne 5
	AC - Activation de la fermeture automatique
	TC - Définition du temps de fermeture automatique [s]
	RP - Réglage de la mesure d'ouverture partielle [%]
	TP - Définition du temps de fermeture automatique après ouverture partielle [s]
	VA - Vitesse d'ouverture [cm/s]
	VC - Vitesse de fermeture [cm/s]
	R1 - Réglage de la poussée sur les obstacles et courant en ouverture
	R2 - Réglage de la poussée sur les obstacles et courant en fermeture
	R9 - Configuration de l'entrée 30-9
	D6 - Sélection du dispositif branché aux bornes 1-6
	D8 - Sélection du dispositif branché aux bornes 1-8
	S0 - Modalité de fonctionnement de la borne 1-8 lorsqu'elle est ouverte

16.3 Plan du menu complet

NIVEAU PRINCIPAL	
OM	OM - Mode de fonctionnement
NIVEAU PARAMÈTRES	
AS	AS - Sélection de l'automatisme
DM	DM - Sens d'ouverture
AC	AC - Activation de la fermeture automatique
TC	TC - Définition du temps de fermeture automatique [s]
RP	RP - Réglage de la position d'ouverture partielle [%]
TP	TP - Temps de fermeture automatique après ouverture partielle [s]
PP	PP - Configuration de la séquence pas-à-pas
SS	SS - État de l'automatisme à l'allumage
S5	S5 - Durée de l'ARRÊT en séquence graduelle par la commande 1-5
TS	TS - Renouvellement du temps de fermeture automatique après relâchement de la sécurité [%]
WO	WO - Réglage du temps de préclignotement en ouverture [s]
WC	WC - Réglage de la vitesse d'approche en fermeture [s]
NI	NI - Activation du système antigel NIO
TN	TN - Température d'intervention NIO et rampes automatiques
HS	HS - Réglage automatique des rampes
TH	TH - Activation protection haute température
VL	VL - Verrouillage/déverrouillage mode vacances
DS	DS - Mode d'affichage
PS	PS - Préréglages
RA	RA - Réglage de la course
NIVEAU PARAMÈTRES	
VA	VA - Vitesse d'ouverture [cm/s]
VC	VC - Vitesse de fermeture [cm/s]
R1	R1 - Réglage de la poussée sur les obstacles et courant en ouverture
R2	R2 - Réglage de la poussée sur les obstacles et courant en fermeture
OB	OB - Espace de ralentissement en ouverture [cm]
CB	CB - Espace de ralentissement en fermeture [cm]

PO	PO - Réglage de vitesse d'approche en ouverture [cm/s]
PC	PC - Réglage de vitesse d'approche en fermeture [cm/s]
OO	OO - Limite de détection d'obstacles en ouverture
OC	OC - Limite de détection d'obstacles en fermeture
VR	VR - Réglage de la vitesse d'acquisition
VM	VM - Vitesse initiale de mouvement
TA	TA - Réglage du temps d'accélération en ouverture
TQ	TQ - Réglage du temps d'accélération en fermeture
TD	TD - Réglage du temps de ralentissement en ouverture
TU	TU - Réglage du temps de ralentissement en fermeture
DO	DO - Durée du désengagement sur la butée en ouverture [mm]
DC	DC - Durée du désengagement sur la butée en fermeture [mm]
DE	DE - Durée du désengagement en intervention bourrelet
ST	ST - Réglage du temps de démarrage
DT	DT - Réglage du temps de reconnaissance d'un obstacle
MP	MP - Départ à puissance maximale
OT	OT - Sélection du type d'obstacle
IO	IO - Configuration entrées/sorties
NIVEAU PARAMÈTRES	
FA	FA - Sélection type de fin de course ouverture
FC	FC - Sélection type de fin de course fermeture
R9	R9 - Configuration de l'entrée 30-9
T5	T5 - Modalité de fonctionnement borne 5
64	64 - Fonctionnement de la commande d'arrêt de sécurité / fermeture
AM	AM - Fonctionnement de la carte AUX
20	20 - Commande d'ouverture partielle de la borne 30-20
PT	PT - Ouverture partielle fixe
D6	D6 - Sélection du dispositif branché aux bornes 1-6
SM	SM - Mode de fonctionnement de la borne 1-6
D8	D8 - Sélection du dispositif branché aux bornes 1-8

50	S0 - Modalité de fonctionnement de la borne 1-8 lorsqu'elle est ouverte
68	68 - Sélection du dispositif branché aux bornes 1-6 et 1-8
LP	LP - Fonction de sortie +LP-
13	13 - Fonction sortie 13
LU	LU - Temps d'éclairage de courtoisie automatique [s]
10 06	LG - Temps d'allumage éclairage de courtoisie automatique à commande indépendante [min]
LR	LR - Temps de désactivation de la serrure électrique
PV	PV - Alimentation par panneaux solaires
ES	FR - Modalité économie d'énergie
LB	LB - Batteries faibles
LL	LL - Seuil de tension pour signalisation batteries faibles
BO	BO - Modalité batterie

RO RO - Opérations radiocommande



































NIVEAU PARAMÈTRES	
EP	EP - Réglage des communications cryptées
SR	SR - Mémorisation des radiocommandes
RM	RM - Fonctionnement du récepteur radio
TX	TX - Affichage de la quantité des radiocommandes mémorisées
MU	MU - Nombre maximal de radiocommandes enregistrables sur mémoire intégrée
ER	ER - Annulation d'une radiocommande
EA	EA - Suppression totale de la mémoire
01020304	C1, C2, C3, C4 - Sélection de la fonction CH1, CH2, CH3, CH4 de la radiocommande mémorisée
RE	RE - Réglage de l'ouverture mémoire par commande à distance
MS	MS - Rétrocompatibilité avec les télécommandes d'ancienne génération GOL4
RK	RK - Navigation dans les menus par les touches de la radiocommande
FQ	FQ - Sélection fréquence radio
BT	BT - Mode Bluetooth®
WF	WF - Réglage de la fonctionnalité WiFi (utilisation future)

RO WR	WR - Demande de redémarrage du dispositif Wi-Fi connecté (en particulier Apple HomeKit)
MA	MA - Application de gestion de l'accès





















DF DF - Fonctions de diagnostic

NIVEAU PARAMÈTRES	
SP	SP - Définition mot de passe
IP	IP - Entrée mot de passe
CU	CU - Version micrologiciel tableau électronique
UP	UP - Mise à jour du micrologiciel
AL	AL - Compteur des alarmes
AH	AH - Historique des alarmes
AR	AR - Réinitialisation des alarmes
CV	CV - Nombre total de manœuvres
CP	CP - Nombre partiel de manœuvres
ZP	ZP - Mise à zéro du compteur partiel manœuvres
CA	CA - Réglage alarme entretien (réglage d'usine - alarme désactivée : 0.0 00. 00)
OA	OA - Affichage mode alarme entretien
CH	CH - Heures d'alimentation
BH	BH - Heures d'alimentation par batterie
SV	SV - Sauvegarde de la configuration
RC	RC - Chargement de la configuration
RL	RL - Chargement de la dernière configuration réglée
EU	EU - Suppression des configurations de l'utilisateur
IM	IM - Affichage courant moteur
TB	TB - Affichage de la température à l'intérieur du tableau.
TT	TT - Affichage des températures maximales et minimales enregistrées
TF	TF - Test fin de course. Affiche FA/FC (N.O./NO s'ils ne sont pas configurés)
BL	BL - Affichage du niveau de tension de la batterie
EL	EL - Niveau d'efficacité de l'automatisme
RD	RD - Restauration des réglages d'usine

16.4 Menu « Utilisation fréquente » - description des paramètres

FU - Utilisation fréquente		Le menu permet de gérer les paramètres les plus utilisés pour personnaliser les fonctionnalités de l'automatisme.	
Paramètre	Description	Sélections disponibles	
	AS - Sélection de l'automatisme Permet de sélectionner le type d'automatisme <ul style="list-style-type: none"> • NO - None • 4B - ION4B • 6B - ION6B 		
	REMARQUE: la carte redémarre après la sélection d'une nouvelle valeur.		
	ATTENTION : l'alarme clignote sur l'écran  . Dans ce cas, il n'est permis de toucher à rien. Le paramètre  doit être configuré. Cette opération doit être effectuée par du personnel qualifié.		
	DM - Sens d'ouverture <ul style="list-style-type: none"> • RT - Droite • LF - Gauche 		
	EP - Réglage des communication en radio cryptées (mode AES 128 bits et mode protégé) Si la possibilité de recevoir des communications codées est activée, le tableau électronique sera compatible avec les télécommandes de type « ENCRYPTED ». <ul style="list-style-type: none"> • ON - Activé • OF - Désactivé 		
	SR - Mémorisation d'une radiocommande  En appuyant sur  () commence à clignoter et il est possible d'associer les boutons souhaités. Après l'affichage de  , () clignote à nouveau et il est alors possible de mémoriser un autre bouton. Pour quitter, appuyer sur  ou  pendant 2 secondes et passer à l'élément suivant.		
	RM - Fonctionnement récepteur radio C'est la fonction associée à la commande radio lorsqu'un seul canal est mémorisé (peu importe lequel) <ul style="list-style-type: none"> • 1-5 - Pas-à-pas • 1-3 - Ouverture 		
	T5 - Modalité de fonctionnement borne 5 <ul style="list-style-type: none"> • 1-5 - Pas-à-pas • 1-3 - Ouverture 		
	AC - Activation de la fermeture automatique <ul style="list-style-type: none"> • OF - Désactivé • ON - Activé • 1-2 - Dépend de l'état de la borne 20 (le paramètre  doit être réglé sur ) 		
			

	<p>TC - Définition du temps de fermeture automatique [s] Le réglage s'effectue à des intervalles de temps différents :</p> <ul style="list-style-type: none"> • de 0" à 59" à intervalles de 1 seconde • de 1'0 à 1'5 à intervalles de 10 secondes À chaque intervalle, l'écran affichera les valeurs suivantes : <ul style="list-style-type: none"> - 00 → 1 minute et 10 secondes - ... - 15 → 1 minute et 50 secondes 	
	<p>RP - Réglage de la position d'ouverture partielle [%] Règle le pourcentage de manœuvre par rapport à l'ouverture totale de l'automatisme.</p> <ul style="list-style-type: none"> • de 10 à 99 % à intervalles de 1 % 	
	<p>TP - Définition du temps de fermeture automatique après ouverture partielle [s] Le réglage s'effectue à des intervalles de temps différents :</p> <ul style="list-style-type: none"> • de 0" à 59" à intervalles de 1 seconde • de 1'0 à 1'5 à intervalles de 10 secondes Pour chaque intervalle, l'écran affiche : <ul style="list-style-type: none"> - 00 → 1 minute et 10 secondes - ... - 15 → 1 minute et 50 secondes 	
	<p>R1 - Réglage de la poussée sur les obstacles et du courant du moteur en ouverture [%] Le tableau électronique est équipé d'un dispositif de sécurité qui, en présence d'un obstacle :</p> <ul style="list-style-type: none"> - arrête le mouvement et, s'il est en dehors de l'espace limite de détection d'obstacle, effectue une manœuvre de désengagement. <p>REMARQUES : L'espace limite de détection d'obstacles en ouverture est déterminé par le type de fin de course installé ; à défaut de fin de course il est déterminé par la sélection RR → 00.</p> <ul style="list-style-type: none"> • 00 - Poussée minimale (delta de courant minimum pour détection d'obstacle) • 99 - Poussée maximale (delta de courant maximal pour la détection d'obstacle) Le seuil est calculé dynamiquement comme un delta sur le courant moteur mesuré pendant la course d'ouverture.	
	<p>R2 - Réglage de la poussée sur les obstacles et du courant du moteur pendant la fermeture [%] Le tableau électronique est équipé d'un dispositif de sécurité qui agit comme suit en présence d'un obstacle :</p> <ul style="list-style-type: none"> - en fermeture, s'il est hors de l'espace limite de détection d'obstacles, il inverse le mouvement ; - en fermeture, s'il est dans l'espace limite de détection d'obstacles, il arrête le mouvement. <p>REMARQUES : L'espace limite de détection d'obstacles en fermeture est déterminé par le type de fin de course installé ; à défaut de fin de course il est déterminé par la sélection RR → 00.</p> <ul style="list-style-type: none"> • 00 - Poussée minimale (delta de courant minimum pour détection d'obstacle) • 99 - Poussée maximale (delta de courant maximal pour la détection d'obstacle) Le seuil est calculé dynamiquement comme un delta sur le courant moteur mesuré pendant la course de fermeture.	
	<p>VA - Vitesse d'ouverture [cm/s]</p> <ul style="list-style-type: none"> • de 10 à 30 cm/s à intervalles de 1 cm/s 	
	<p>VC - Vitesse de fermeture [cm/s]</p> <ul style="list-style-type: none"> • de 10 à 30 cm/s à intervalles de 1 cm/s 	

		<p>R9 - Modalité de fonctionnement de la borne 9</p> <ul style="list-style-type: none"> • OF - Désactivé • 9P - L'ouverture de l'entrée active un arrêt permanent (par défaut) • 9T - L'ouverture de l'entrée active un arrêt temporaire. Le temps de fermeture automatique, s'il est activé, s'enclenche à la fermeture du contact • HR - Lorsque l'entrée est ouverte, l'automatisme fonctionne en modalité homme mort 	   
		<p>D6 - Sélection du dispositif branché aux bornes 1-6</p> <ul style="list-style-type: none"> • NO - Aucun • PH - Cellules photoélectriques • P41 - Cellules photoélectriques avec test de sécurité • SE - Bourrelet de sécurité (en cas d'ouverture du contact 1-6, après l'arrêt, le dispositif effectue un désengagement de 10 cm). • S41 - Bourrelet de sécurité avec test de sécurité (en cas d'ouverture du contact 1-6, après l'arrêt, le dispositif effectue un désengagement d'une durée qui dépend de la sélection RR → DE) 	    
		<p>D8 - Sélection du dispositif branché aux bornes 1-8</p> <ul style="list-style-type: none"> • NO - Aucun • PH - Cellules photoélectriques • P41 - Cellules photoélectriques avec test de sécurité • SE - Bourrelet de sécurité (en cas d'ouverture du contact 1-8, après l'arrêt, le dispositif effectue un désengagement de 10 cm) • S41 - Bourrelet de sécurité avec test de sécurité (en cas d'ouverture du contact 1-8, après l'arrêt, le dispositif effectue un désengagement d'une durée qui dépend de la sélection RR → DE) 	    
		<p>S0 - Modalité de fonctionnement de la borne 1-8 lorsqu'elle est ouverte</p> <ul style="list-style-type: none"> • ON - Activé • OF - Désactivé <p>Si elle est activée (ON) avec l'automatisme à l'arrêt (portail fermé ou partiellement ouvert), toute manœuvre est interdite. Si elle est désactivée (OF) avec automatisme à l'arrêt (portail fermé ou partiellement ouvert), il est possible d'activer la manœuvre d'ouverture.</p>	 

16.5 Description du menu complet

Paramètre	Description	Sélections disponibles
	0M - Mode de fonctionnement Le menu permet de gérer tous les paramètres utilisés pour les modes de fonctionnement de l'automatisme (type d'automatisme installé, paramètres par défaut, fermeture automatique, etc.)	
	AS - Sélection de l'automatisme Permet de sélectionner le type d'automatisme <ul style="list-style-type: none"> • NO - None • 4B - ION4B • 6B - ION6B REMARQUE: la carte redémarre après la sélection d'une nouvelle valeur. ATTENTION: l'alarme clignote sur l'écran  . Dans ce cas, il n'est permis de toucher à rien. Le paramètre  doit être configuré. Cette opération doit être effectuée par du personnel qualifié.	  
	DM - Sens d'ouverture <ul style="list-style-type: none"> • RT - Droite • LF - Gauche 	 
	AC - Activation de la fermeture automatique <ul style="list-style-type: none"> • OF - Désactivé • ON - Activé • 1-2 - Dépend de l'état de la borne 20 (le paramètre  doit être réglé sur ) REMARQUE: la carte redémarre après la sélection d'une nouvelle valeur.	  
	TC - Définition du temps de fermeture automatique [s] Le réglage s'effectue à des intervalles de sensibilité différents : <ul style="list-style-type: none"> • de 0" à 59" à intervalles de 1 seconde • de 1'0 à 1'5 à intervalles de 10 secondes À chaque intervalle, l'écran affichera les valeurs suivantes : -  → 1 minute et 10 secondes - ... -  → 1 minute et 50 secondes <ul style="list-style-type: none"> • de 2' à 4' à intervalles de 1 minute 	 ...   ...   ...  
	RP - Réglage de la position d'ouverture partielle [%] Règle le pourcentage de manœuvre par rapport à l'ouverture totale de l'automatisme. <ul style="list-style-type: none"> • de 10 à 99 % à intervalles de 1 % 	 ...  
	TP - Définition du temps de fermeture autom. après ouverture partielle [s] Le réglage s'effectue à des intervalles de sensibilité différents : <ul style="list-style-type: none"> • de 0" à 59" à intervalles de 1 seconde • de 1'0 à 1'5 à intervalles de 10 secondes Pour chaque intervalle, l'écran affiche : -  → 1 minute et 10 secondes - ... -  → 1 minute et 50 secondes <ul style="list-style-type: none"> • de 2' à 4' à intervalles de 1 minute 	 ...   ...   ...  
	PP - Configuration de la séquence pas-à-pas <ul style="list-style-type: none"> • 00 - Ouverture-Arrêt-Fermeture-Ouverture • 01 - Ouverture-Arrêt-Fermeture-Arrêt-Ouverture 	 
	S9 - Mode STOP dans l'ordre des commandes 1 à 5. <ul style="list-style-type: none"> • ON - Permanent • OF - Temporaire 	 
	SS - Sélection de l'état de l'automatisation à l'allumage <ul style="list-style-type: none"> • OP - Ouvert • CL - Fermé Indique comment le panneau de commande considère l'automatisation à l'allumage ou après une commande de RESET DE L'ALIMENTATION.	 

OM

	<p>TS - Réglage du renouvellement du temps de fermeture automatique après le relâchement de la sécurité [%]</p> <ul style="list-style-type: none"> • de 0 à 99 % à intervalles de 1 %. <p>Le comptage commence avec la porte complètement ouverte (et la manœuvre de fermeture a lieu même lorsque la fermeture automatique (RC) est désactivée.</p> <p>⚠ ATTENTION : la fermeture automatique n'est pas désactivée à la troisième inversion de sens consécutive.</p> <p>Par exemple :</p> <ul style="list-style-type: none"> • TC = 1' • TS = 50% • Renouvellement du temps de fermeture automatique= 30" 	
	<p>WO - Réglage du temps de préclignotement en ouverture. [s]</p> <p>Réglage du temps d'anticipation de l'allumage du feu clignotant par rapport au départ de la manœuvre d'ouverture par une commande volontaire.</p> <ul style="list-style-type: none"> • de 0" à 5" à intervalles de 1 seconde 	
	<p>WC - Réglage du temps de préclignotement en fermeture [s]</p> <p>Réglage du temps d'anticipation de l'allumage du feu clignotant par rapport au départ de la manœuvre de fermeture par une commande volontaire.</p> <ul style="list-style-type: none"> • de 0" à 5" à intervalles de 1 seconde 	
	<p>NI - Activation système électronique antigel NIO</p> <ul style="list-style-type: none"> • ON - Activé • OF - Désactivé <p>Quand il est activé (ON), il assure l'efficacité du moteur même à basses températures ambiantes.</p> <p>i REMARQUE : pour un bon fonctionnement, le tableau électronique doit se trouver à la même température ambiante que les moteurs.</p> <p>La température d'intervention pour le NIO peut être réglée en sélectionnant OM → TN.</p>	
	<p>TN - Réglage de la température d'intervention du système électronique antigel NIO et rampes automatiques HS [°C]</p> <p>La valeur ne se réfère pas à la température ambiante mais à la température à l'intérieur du tableau.</p>	
	<p>HS - Activation des rampes en mode antigel</p> <ul style="list-style-type: none"> • ON - Activé • OF - Désactivé <p>Quand il est activé (ON), à basses températures ambiantes, le temps de démarrage ST augmente jusqu'à la valeur maximale et le temps d'accélération TR et TO diminuent jusqu'à la valeur minimale.</p> <p>i REMARQUE : pour un bon fonctionnement, le tableau électronique doit se trouver à la même température ambiante que les moteurs.</p> <p>La température d'intervention HS peut être réglée en sélectionnant OM → TN.</p>	
	<p>TH - Activation de la protection contre les hautes températures</p> <ul style="list-style-type: none"> • ON - Activé • OF - Désactivé <p>Lorsqu'elle est activée (ON), le temps maximum de refermeture automatique est défini, lorsque le tableau atteint la température maximale autorisée (80°), pour permettre au système de revenir à des températures acceptables.</p>	
	<p>HF - HF - Fonction de trafic soutenue (Heavy Traffic)</p> <ul style="list-style-type: none"> • ON - Activé • OF - Désactivé <p>Lorsqu'il est activé, il prolonge automatiquement le temps de refermeture automatique à 3 minutes en cas de série de manœuvres consécutives résultant de demandes d'ouverture fréquentes, par exemple aux heures de pointe dans un immeuble d'habitation, afin de réduire les temps d'attente des utilisateurs et de limiter en même temps la surchauffe et l'usure du moteur.</p>	



	DS - Définition du mode d'affichage de l'écran <ul style="list-style-type: none"> • 00 - Aucun affichage • 01 - Commandes, sécurité et test radio. Affichage du compte à rebours du temps de fermeture automatique • 02 - État de l'automatisme • 03 - Commandes et sécurités 	
	REMARQUE : le réglage permet l'affichage de la réception d'une transmission radio pour les contrôles de portée (RX et NX - voir par. 16,2)	
	PS - Préréglages Il est utilisé pour charger les réglages prédéfinis de certains paramètres:	
	<ul style="list-style-type: none"> • DF- Configuration prédéfinie 	
	<ul style="list-style-type: none"> • AC - Activation de la fermeture automatique • TC - Définition du temps de fermeture automatique • T5 - Modalité de fonctionnement borne 5 • RM - Fonctionnement récepteur radio • AM - Fonctionnement carte de commande embrochable AUX • SS - Sélection état de l'automatisme à l'allumage 	
	<ul style="list-style-type: none"> • H0 - Configuration prédéfinie, utilisation résidentielle 0 	
	<ul style="list-style-type: none"> • AC - Activation de la fermeture automatique • T5 - Modalité de fonctionnement borne 5 • RM - Fonctionnement récepteur radio • AM - Fonctionnement carte de commande embrochable AUX • SS - Sélection état de l'automatisme à l'allumage 	
	<ul style="list-style-type: none"> • H1 - Configuration prédéfinie utilisation résidentielle 1 	
	<ul style="list-style-type: none"> • AC - Activation de la fermeture automatique • TC - Définition du temps de fermeture automatique • T5 - Modalité de fonctionnement borne 5 • RM - Fonctionnement récepteur radio • AM - Fonctionnement carte de commande embrochable AUX • SS - Sélection état de l'automatisme à l'allumage 	
	<ul style="list-style-type: none"> • C0 - Configuration prédéfinie utilisation d'immeuble 0 	
	<ul style="list-style-type: none"> • AC - Activation de la fermeture automatique • TC - Définition du temps de fermeture automatique • T5 - Modalité de fonctionnement borne 5 • RM - Fonctionnement récepteur radio • AM - Fonctionnement carte de commande embrochable AUX • SS - Sélection état de l'automatisme à l'allumage 	



RA - Réglage de la course

Le menu permet de régler tous les paramètres de mouvement (vitesse d'ouverture/fermeture, positions de ralentissement, sensibilité à la poussée sur les obstacles, etc.)

Paramètre	Description	Sélections disponibles
VA	VA - Vitesse d'ouverture [cm/s] • de 10 à 30 cm/s à intervalles de 1 cm/s	
VC	VC - Vitesse de fermeture [cm/s] • de 10 à 30 cm/s à intervalles de 1 cm/s	
R1	R1 - Réglage de la poussée sur les obstacles et du courant du moteur en ouverture [%] Le tableau électronique est équipé d'un dispositif de sécurité qui, en présence d'un obstacle : - arrête le mouvement et, s'il est en dehors de l'espace limite de détection d'obstacle, effectue une manœuvre de désengagement. REMARQUES : L'espace limite de détection d'obstacles en ouverture est déterminé par le type de fin de course installé ; à défaut de fin de course il est déterminé par la sélection RA → 00 . • 00 - Poussée minimale (delta de courant minimum pour détection d'obstacle) • 99 - Poussée maximale (delta de courant maximal pour la détection d'obstacle) Le seuil est calculé dynamiquement comme un delta sur le courant moteur mesuré pendant la course d'ouverture.	
R2	R2 - Réglage de la poussée sur les obstacles et du courant du moteur pendant la fermeture [%] Le tableau électronique est équipé d'un dispositif de sécurité qui agit comme suit en présence d'un obstacle : - en fermeture, s'il est hors de l'espace limite de détection d'obstacles, il inverse le mouvement ; - en fermeture, s'il est dans l'espace limite de détection d'obstacles, il arrête le mouvement. REMARQUES : L'espace limite de détection d'obstacles en fermeture est déterminé par le type de fin de course installé ; à défaut de fin de course il est déterminé par la sélection RA → 00 . • 00 - Poussée minimale (delta de courant minimum pour détection d'obstacle) • 99 - Poussée maximale (delta de courant maximal pour la détection d'obstacle) Le seuil est calculé dynamiquement comme un delta sur le courant moteur mesuré pendant la course de fermeture.	
OB	OB - Réglage du temps de ralentissement en ouverture [cm] Indique la distance de ralentissement avant d'atteindre la position d'ouverture. • de 5 à 99 cm à intervalles de 1 cm	
CB	CB - Réglage du temps de ralentissement en fermeture [cm] Indique la distance de ralentissement avant d'atteindre la position de fermeture. • de 5 à 99 cm à intervalles de 1 cm	
PO	PO - Réglage de la vitesse d'approche en ouverture [cm/s] Indique la vitesse de la fin de la rampe de décélération jusqu'à la fin de la course d'ouverture • de 3 à 10 cm/s à intervalles de 1 cm/s REMARQUE : augmenter progressivement la vitesse d'approche si une série de vibrations rapides (tintements) se produit dans les portails lourds installés légèrement en pente.	

















	PC - Réglage de vitesse d'approche en fermeture [cm/s] • de 3 à 10 cm/s à intervalles de 1 cm/s	
	00 - Limite de détection d'obstacles en ouverture [cm] Indique l'espace après la détection du fin de course d'ouverture où le désengagement est désactivé. • de 5 à 99 cm à intervalles de 1 cm Non actif si IO → FR → 5% ou si IO → FR → P%	
	00 - Limite de détection d'obstacles en fermeture [cm] Indique l'espace après la détection du fin de course de fermeture où le désengagement est désactivé. • de 5 à 99 cm à intervalles de 1 cm Non actif si IO → FR → 5% ou si IO → FR → P%	
	VR - Définition de la vitesse d'acquisition [cm/s] • de 5 à 10 cm/s à intervalles de 1 cm/s	
	VM - Vitesse de départ [cm/s] • de 0 à 15 cm/s à intervalles de 1 cm/s	
	TA - Réglage du temps d'accélération en ouverture [s] Règle l'inclinaison de la rampe d'accélération pendant l'ouverture. • de 0,5 à 9,9 s à intervalles de 0,1 s	
	TQ - Réglage du temps d'accélération en fermeture [s] Règle l'inclinaison de la rampe d'accélération pendant la fermeture. • de 0,5 à 9,9 s à intervalles de 0,1 s	
	TD - Réglage du temps de décélération en ouverture [%] Règle l'inclinaison de la rampe de décélération pendant l'ouverture. • de 10 à 99 % à intervalles de 1 %	
	TU - Réglage du temps de décélération en fermeture [%] Règle l'inclinaison de la rampe de décélération durant la fermeture. • de 10 à 99 % à intervalles de 1 %	
	DO - Durée du désengagement sur la butée en ouverture [mm] Il règle la durée du désengagement sur la butée mécanique d'ouverture. • 00 - Désactivé • de 1 à 15 mm à intervalles de 1 mm	
	DC - Durée du désengagement sur la butée en fermeture [mm] Il règle la durée du désengagement sur la butée mécanique de fermeture. • 00 - Désactivé • de 1 à 15 mm à intervalles de 1 mm	
	DE - Durée du désengagement en cas d'intervention d'un bourrelet de sécurité [cm] Il règle la durée du désengagement en cas d'intervention d'un bourrelet (actif ou passif) en ouverture et en fermeture. • 00 - Désactivée • de 1 à 20 cm à intervalles de 1 cm	
	ST - Réglage du temps de démarrage [s] • de 0,5 à 3,0 s à intervalles de 0,1 s	
	DT - Réglage du temps de reconnaissance d'obstacle [s/100] • de 10 à 60 s/100 à intervalles de 1 s/100 REMARQUE : le réglage de ce paramètre s'effectue en centièmes de seconde	

	MP - Départ à puissance maximale	
	<ul style="list-style-type: none"> • ON - Pendant le démarrage, la poussée sur les obstacles augmente au maximum • OF - Pendant le démarrage, la poussée sur les obstacles est réglée par R1 - R2. 	
	OT - Sélection type d'obstacle	
	• 00 - Surintensité ou porte fermée	
	• 01 - Surintensité uniquement	
	• 02 - Uniquement porte immobile	

	IO - Configuration entrées/sorties	
	Le menu permet de configurer les fonctionnalités d'entrée/sortie de l'automatisme.	
Paramètre	Description	Sélections disponibles
	FA - Sélection du mode du fin de course d'ouverture	
	• NO - Aucun	
	• SX - Fin de course d'arrêt (après l'activation, le vantail arrête le mouvement)	
	• PX - Fin de course de proximité (après l'activation, le vantail continue jusqu'à la butée et tout obstacle est considéré comme une butée)	
	FC - Sélection du mode du fin de course de fermeture	
	• NO - Aucun	
	• SX - Fin de course d'arrêt (après l'activation, le vantail arrête le mouvement)	
	• PX - Fin de course de proximité (après l'activation, le vantail continue jusqu'à la butée et tout obstacle est considéré comme une butée)	
	R9 - Mode de fonctionnement borne 9	
	• OF - Désactivé	
	• 9P - L'ouverture de l'entrée cause un arrêt permanent	
	• 9T - L'ouverture de l'entrée cause un arrêt temporaire, le temps de fermeture automatique, si elle est activée, s'enclenche à la fermeture du contact	
	• HR - Lorsque l'entrée est ouverte, l'automatisme fonctionne en modalité homme mort	
	T5 - Modalité de fonctionnement borne 5	
	Ce paramètre est associé à la fonctionnalité de la borne 30-5	
	• 1-5 - Pas-à-pas	
	• 1-3 - Ouverture	
	64 - Fonctionnement de la commande d'arrêt/fermeture de sécurité	
	• 1-4 - Fermeture	
	• 1-6 - Arrêt de sécurité	
	AM - Fonctionnement carte de commande embrochable AUX	
	• 1-5 - Pas-à-pas	
	• 1-3 - Ouverture	
	20 - Commande d'ouverture partielle (borne 30-20)	
	• P3 - Commande d'ouverture partielle	
	• 1-2 - Activation fermeture automatique	
	PT - Ouverture partielle fixe	
	• ON - Activé	
	• OF - Désactivé	
	Si ON , une commande d'ouverture partielle lancée sur la position d'ouverture partielle est ignorée.	
	Si le contact 30-20 est fermé (par exemple à l'aide du temporisateur ou du sélecteur manuel), le portail s'ouvrira partiellement et si ensuite il est totalement ouvert (commande 30-3) puis refermé (même par fermeture automatique), il s'arrêtera sur la position d'ouverture partielle.	

		<p>D6 - Sélection du dispositif branché aux bornes 1-6</p> <ul style="list-style-type: none"> • NO - Aucun • PH - Cellules photoélectriques • P41 - Cellules photoélectriques avec test de sécurité • SE - Bourrelet de sécurité (en cas d'ouverture du contact 1-6, après l'arrêt, le dispositif effectue un désengagement de 10 cm) • S41 - Bourrelet de sécurité avec test de sécurité (en cas d'ouverture du contact 1-6, après l'arrêt, le dispositif effectue un désengagement d'une durée qui dépend de la sélection RR → SE) 	
	<p>SM - Mode de fonctionnement de la borne 1-6</p> <ul style="list-style-type: none"> • 00 - Pendant la manœuvre, l'ouverture du contact de sécurité arrête le mouvement (avec désengagement si SE → SE/S41). • 01 - Pendant la manœuvre, l'ouverture du contact de sécurité arrête le mouvement (avec désengagement si SE → SE/S41). Une fois le contact refermé, la manœuvre interrompue reprend. • 02 - Pendant la manœuvre, l'ouverture du contact de sécurité arrête le mouvement (avec désengagement si SE → SE/S41). Une fois le contact refermé, la manœuvre d'ouverture est effectuée. • 03 - Pendant la manœuvre de fermeture, l'ouverture du contact de sécurité inverse le mouvement. Pendant la manœuvre d'ouverture, la sécurité est ignorée. • 04 - Pendant la manœuvre d'ouverture, l'ouverture du contact de sécurité arrête le mouvement (avec désengagement si SE → SE/S41). When the contact closes again, the opening operation is resumed. Une fois le contact refermé, la manœuvre d'ouverture interrompue reprend. Pendant la manœuvre de fermeture, la sécurité est ignorée. • 05 - Pendant la manœuvre de fermeture, l'ouverture du contact de sécurité arrête et inverse le mouvement. Pendant la manœuvre d'ouverture, l'ouverture du contact de sécurité arrête le mouvement (avec désengagement si SE → SE/S41). • 06 - Pendant une manœuvre, l'ouverture du contact de sécurité arrête le mouvement. Lorsque le contact se referme, la fermeture automatique est désactivée. 		
	<p>D8 - Sélection du dispositif branché aux bornes 1-8</p> <ul style="list-style-type: none"> • NO - Aucun • PH - Cellules photoélectriques • P41 - Cellules photoélectriques avec test de sécurité • SE - Bourrelet de sécurité (en cas d'ouverture du contact 1-8, après l'arrêt, le dispositif effectue un désengagement de 10 cm). • S41 - Bourrelet de sécurité avec test de sécurité (en cas d'ouverture du contact 1-8, après l'arrêt, le dispositif effectue un désengagement d'une durée qui dépend de la sélection RR → SE) 		
	<p>S0 - Modalité de fonctionnement de la borne 1-8 lorsqu'elle est ouverte</p> <ul style="list-style-type: none"> • ON - Activé • OF - Désactivé <p>Si elle est activée (ON) avec l'automatisme à l'arrêt (portail fermé ou partiellement ouvert), toute manœuvre est interdite. Si elle est désactivée (OF) avec automatisme à l'arrêt (portail fermé ou partiellement ouvert), il est possible d'activer la manœuvre d'ouverture.</p>		
	<p>68 - Sélection du dispositif branché simultanément aux bornes 1-6 et 1-8</p> <ul style="list-style-type: none"> • NO - Aucun • SE - Bourrelet de sécurité • S41 - Bourrelet de sécurité avec test de sécurité <p>S'il est différent de NO, l'ouverture simultanée des entrées 1-6 et 1-8 provoque :</p> <ul style="list-style-type: none"> • l'arrêt et l'inversion du mouvement pendant la manœuvre de fermeture. • l'arrêt et le désengagement d'une durée dépendant de la sélection RR → SE pendant la manœuvre d'ouverture. 		

		<p>LP - Fonction de sortie +LP-</p> <ul style="list-style-type: none"> • 00 - éclairage de courtoisie automatique • 01 - serrure électrique (déclenchée pendant un temps défini par paramètre LP) • 02 - serrure électrique + coup de déverrouillage (temps défini par paramètre LP) • 03 - ON-OFF clignotant (actif avec moteur en action) • 04 - ON-OFF clignotant LED sans oscillateur (avec moteur en action) • 05 - ON pour clignotement LED avec oscillateur interne • 06 - Voyant proportionnel pour portail ouvert (avec signal de fonctionnement de la batterie) • 07 - Voyant fixe pour portail ouvert (automatisme non fermé) • 08 - Automatisme fermé (activé avec le portail complètement fermé) • 09 - Automatisme ouvert (activé avec le portail complètement ouvert) • 10 - Automatisme en mouvement (également utilisé pour les électro-aimants alimentés pendant toute la manœuvre) • 11 - Ouverture automatisme • 12 - Fermeture automatisme • 13 - Alarme entretien • 14 - Signal batteries faibles • 0N - Sortie toujours active 	
		<p>13 - Fonction sortie 13</p> <ul style="list-style-type: none"> • 00 - éclairage de courtoisie automatique • 01 - serrure électrique (déclenchée pendant un temps défini par paramètre LP) • 02 - serrure électrique + coup de déverrouillage (temps défini par paramètre LP) • 03 - ON-OFF clignotant (actif avec moteur en action) • 04 - ON-OFF clignotant LED sans oscillateur (avec moteur en action) • 05 - ON pour clignotement LED avec oscillateur interne • 06 - Voyant proportionnel pour portail ouvert (avec signal de fonctionnement de la batterie) • 07 - Voyant fixe pour portail ouvert (automatisme non fermé) • 08 - Automatisme fermé (activé avec le portail complètement fermé) • 09 - Automatisme ouvert (activé avec le portail complètement ouvert) • 10 - Automatisme en mouvement (également utilisé pour les électro-aimants alimentés pendant toute la manœuvre) • 11 - Ouverture automatisme • 12 - Fermeture automatisme • 13 - Alarme entretien • 14 - Signal batteries faibles • 0N - Sortie toujours active 	
		<p>LU - Réglage temps d'allumage de la lumière de courtoisie automatique [s] Pour activer le paramètre, régler le paramètre IO→LP→00 comme éclairage intérieur automatique. Le réglage s'effectue à des intervalles de sensibilité différents.</p> <ul style="list-style-type: none"> • NO - Désactivé • de 01" à 59" à intervalles de 1 seconde • de 1'0 à 2' à intervalles de 10 secondes <p>À chaque intervalle, l'écran affichera les valeurs suivantes :</p> <ul style="list-style-type: none"> - 01 → 1 minute et 10 secondes - ... - 15 → 1 minute et 50 secondes • de 2' à 4' à intervalles de 1 minute • 0N - Allumage permanent, extinction par commande radio <p>REMARQUE : l'éclairage intérieur automatique s'allume au début de chaque manœuvre</p>	

		<p>LG - Réglage du temps d'allumage de la lumière de courtoisie automatique à commande indépendante [min]</p> <p>Pour activer le paramètre, régler le paramètre IO → LP comme éclairage intérieur automatique.</p> <ul style="list-style-type: none"> • NO - Désactivé • 01... 59 - de 1 seconde à 59 secondes à intervalles de 1 seconde • 1'0...1'5 - de 1 minute à 1 minute et 50 secondes à intervalles de 10 secondes <p>À chaque intervalle, l'écran affichera les valeurs suivantes :</p> <ul style="list-style-type: none"> - 1'1 → 1 minute et 10 secondes - ... - 1'5 → 1 minute et 50 secondes • 2' - 2 minutes • 03... 59 - de 3 minutes à 59 minutes à intervalles de 1 minute • 0,1... 1,2 - de 1 heure à 12 heures à intervalles de 1 heure • ON - Allumage permanent, extinction par commande radio <p>i REMARQUE : l'allumage de l'éclairage ne dépend pas du début d'une manœuvre, mais il est possible de le commander séparément à l'aide de la touche de radiocommande spécifique.</p>	
		<p>LR - Temps de relâchement serrure électrique [s]</p> <p>S'il est activé, il indique le temps d'activation de la serrure électrique au départ de chaque manœuvre d'ouverture lorsque l'automatisme est fermé.</p>	
		<p>PV - Alimentation à panneaux solaires (hors fourniture)</p> <ul style="list-style-type: none"> • ON - Activée • OF - Désactivée 	
		<p>ES - Modalité « Green Mode »</p> <ul style="list-style-type: none"> • ON - Activée (le point rouge à droite de l'écran clignote toutes les 5 s) • OF - Désactivée <p>La modalité de mise hors tension s'active au bout de 5' lorsque le portail est fermé ou lorsqu'il est arrêté sans fermeture automatique activée.</p> <p>i REMARQUE : l'automatisme reprend son fonctionnement normal à la réception d'une commande sur la carte radio ou après une borne 30-5.</p> <p>! ATTENTION : L'installateur, dans le cas de l'installation d'un accessoire qui nécessite une alimentation permanente, peut mettre la sélection sur OFF et désactiver la fonction.</p>	
		<p>LB - Signalisation batteries faibles</p> <ul style="list-style-type: none"> • 00 - Affichage à l'écran (message d'alarme 30) • 01 - Affichage sur le feu clignotant (lorsque l'automatisme est arrêté, il clignote 2 fois toutes les heures) et à l'écran (message d'alarme 30) • 02 - Affichage sur le voyant de portail ouvert (lorsque l'automatisme est fermé, il clignote 2 fois toutes les heures) et à l'écran (message d'alarme 30) 	
		<p>LL - Seuil de tension pour signalisation de batteries faibles (V)</p> <ul style="list-style-type: none"> • 22 - Minimum • 28 - Maximum <p>i REMARQUE : le réglage s'effectue à des intervalles de sensibilité de 0,5 V, indiqués par l'allumage du point décimal droit.</p>	
		<p>BO - Modalité batterie</p> <ul style="list-style-type: none"> • 00 - Anti-panique (il effectue l'ouverture à la suite d'une coupure de courant du secteur; l'automatisme exécute une manœuvre d'ouverture et n'accepte pas d'autres commandes tant que l'électricité n'a pas été rétablie). • 01 - Fonctionnement continu, la dernière manœuvre effectuée avant l'extinction du tableau électronique sera une manœuvre d'ouverture. • 02 - Fonctionnement continu, la dernière manœuvre effectuée avant l'extinction du tableau électronique sera une manœuvre de fermeture. 	



R0

R0 - Opérations radiocommande

Le menu permet de gérer tous les paramètres des fonctions radio/sans fil du tableau électronique.

Paramètre	Description	Sélections disponibles
EP	EP - Réglage des messages radio cryptés En activant la réception des messages cryptés, le tableau électrique sera compatible avec des radiocommandes de type « ENCRYPTED ».	0N 0E
SR	SR - Mémorisation d'une radiocommande En appuyant sur (SR) commence à clignoter et il est possible d'associer les boutons souhaités. Après l'affichage de OK , (SR) clignote à nouveau et il est alors possible de mémoriser un autre bouton. Pour quitter, appuyer sur pendant 2 secondes et passer à l'élément suivant.	
	i REMARQUE : si l'écran affiche NO clignotant, la radiocommande pourrait être déjà mémorisée.	
RM	RM - Fonctionnement récepteur radio C'est la fonction associée à la commande radio lorsqu'un seul canal est mémorisé (peu importe lequel) <ul style="list-style-type: none"> • 1-5 - Pas-à-pas • 1-3 - Ouverture 	15 13
TX	TX - Affichage du compteur des radiocommandes mémorisées 	
MU	MU - Indication du nombre maximum de radiocommandes enregistrables sur mémoire intégrée Il est possible de mémoriser au maximum 100 ou 200 codes de radiocommande. <ul style="list-style-type: none"> • 10 - 100 radiocommandes enregistrables • 20 - 200 radiocommandes enregistrables ATTENTION : en sélectionnant MU → 20 [200 radiocommandes] les configurations U1 et U2 enregistrées à l'aide de la commande BF → SV seront perdues, tout comme la dernière configuration rechargeable par RL . De plus, il ne sera pas possible d'enregistrer de nouvelles configuration sur U1 et U2 . 	10 20
ER	ER - Annulation d'une seule radiocommande 	
EA	EA - Suppression totale de la mémoire Nécessite une double confirmation. Appuyer sur pendant 2 secondes, relâcher et appuyer pendant 2 secondes de plus.	



C1, C2, C3, C4 - Sélection de la fonction CH1, CH2, CH3, CH4 de la radiocommande mémorisée

- **NO** - Aucune configuration sélectionnée
- **1-3** - Commande d'ouverture
- **1-4** - Commande de fermeture
- **1-5** - Commande pas-à-pas
- **P3** - Commande d'ouverture partielle
- **LG** - Commande allumage/extinction éclairage intérieur automatique
- **1-9** - Commande d'ARRÊT

Si une seule touche CH (quelconque) de la radiocommande est mémorisée, la commande d'ouverture ou pas-à-pas est exécutée.

i **REMARQUE** : les options **P3** (ouverture) et **P5** (pas-à-pas) sont présentes en alternative et dépendent de la sélection **RM**.

Si de deux à quatre touches CH de la même radiocommande sont mémorisées, les fonctions associées en usine aux touches CH sont les suivantes :

- **CH1** = commande d'ouverture/pas-à-pas
- **CH2** = commande d'ouverture partielle
- **CH3** = commande d'allumage/extinction éclairage intérieur automatique
- **CH4** = commande d'ARRÊT



RE - Réglage d'ouverture de la mémoire par radiocommande

- **OF** - Désactivé
- **ON** - Activé. Quand elle est activée (**ON**), la programmation à distance s'active. Pour mémoriser de nouvelles radiocommandes sans toucher au tableau électronique, consulter les modes d'emploi des radiocommandes

i **REMARQUE** : veiller à ne pas mémoriser involontairement des radiocommandes non souhaitées.

MS - Réglage de rétrocompatibilité avec les télécommandes d'ancienne génération GOL4

- **OF** - Compatibilité avec les télécommandes d'ancienne génération GOL4 et les nouvelles ZEN.
- **ON** - Compatible avec les télécommandes de la série ZEN

i **REMARQUE** : il est recommandé d'utiliser **MS=ON** si seules les télécommandes de la série ZEN sont utilisées sur l'installation.



RK - Navigation dans les menus par le clavier de la radiocommande

ON - Activé

OF - Désactivé

Avec l'écran éteint, saisir rapidement la séquence de touches

③ ③ ② ④ ① de la radiocommande mémorisée que l'on compte utiliser.

Vérifier si toutes les touches CH sont mémorisées.

! **ATTENTION** : pendant la navigation par le clavier de la radiocommande, **TOUTES** les radiocommandes mémorisées ne sont pas actives.

Pour faciliter l'affichage et le réglage, en évitant d'appuyer constamment sur la télécommande, appuyer une fois sur la touche ou pour faire défiler lentement les paramètres.

Appuyer deux fois sur la touche ou faire défiler rapidement les paramètres.

Pour arrêter le défilement, appuyer sur .

Pour confirmer le choix du paramètre, appuyer à nouveau .

Pour tester toute nouvelle configuration, éteindre l'écran et lancer une commande d'ouverture à l'aide de la touche ③.

La navigation par clavier de la radiocommande se désactive automatiquement au bout de 4 minutes d'inactivité ou en réglant **RK** → **OF**.

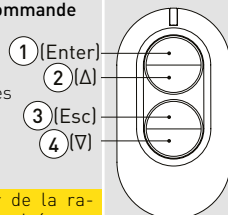















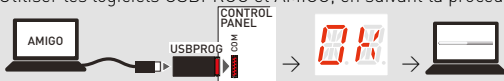

	<p>FQ - Sélection de la fréquence radio Les paramètres visibles dépendent de la carte de connectivité à distance (RCB) branchée (connecteur J9).</p> <ul style="list-style-type: none"> • NO - Aucune RCB branchée • 43 - RCB50E ou RCB100E branchée (Radio 433MHz) • 86 - RCB50E ou RCB100E branchée (Radio 868MHz) 	
	<p>BT - Mode Bluetooth®</p> <ul style="list-style-type: none"> • ON - Activé • OF - Désactivé 	
	<p>WF - Réglage de la fonctionnalité WiFi (utilisation future) Il sert à activer ou désactiver la fonctionnalité WiFi.</p> <ul style="list-style-type: none"> • ON - Wi-Fi activé • OF - WiFi désactivé <p>ATTENTION : l'activation du WiFi augmentera la consommation d'énergie ; dans ce cas, il faut savoir que le respect des limites de consommation en veille n'est pas garanti.</p>	
	<p>WR - Demande de redémarrage du dispositif WiFi branché (utilisation future)</p> <p> → 2''</p> <p>REMARQUE : l'élément est présent à condition qu'un dispositif WiFi soit connecté.</p>	
	<p>MA - Application de gestion de l'accès Permet d'afficher, d'accorder et de réinitialiser les autorisations d'accès à l'application mobile : DITEC GATE CONNECT PRO</p> <p>Pour afficher le type d'accès présent sur l'opérateur, appuyez brièvement sur ENTER :</p> <p> → </p> <p>Le type d'accès présent sur l'opérateur s'affiche :</p> <ul style="list-style-type: none"> 00 - Pas d'accès 01 - Accès temporaire (durée 1 heure) 02 - Accès avec code PIN 03 - Accès au nuage (pour une mise en œuvre future) <p>Si aucune autorisation n'est présente (MA = 00), lorsque l'accès temporaire est demandé à l'application, le message MA, clignote sur l'écran, confirmez la demande en maintenant le bouton ENTER enfoncé jusqu'à ce que OK apparaisse.</p> <p> → → 2''</p> <p>La valeur de MA deviendra 01. Si nécessaire, appuyez sur la touche ESC pour quitter le menu.</p> <p>Pour configurer l'accès par code PIN, suivez les instructions de l'application mobile :</p> <p>RÉINITIALISATION DES AUTORISATIONS (version utilisateur final) Appuyer sur ENTER pendant 2 secondes ; l'affichage clignote. Relâcher et appuyer à nouveau pendant 2 secondes. La valeur de MA devient 00.</p> <p> → 2'' → → 2'' → </p>	



Fonctions de diagnostic

Le menu permet de gérer tous les autres paramètres utilisés pour les services supplémentaires (compteurs de diagnostic, mise à jour micrologiciel, économie d'énergie, etc.).

Paramètre	Description	Sélections disponibles
	SP - Configuration du mot de passe 	
	<p>REMARQUE : cette sélection n'est disponible que si le mot de passe n'est pas défini</p> <p>La configuration du mot de passe empêche l'accès aux sélections et aux réglages par du personnel non autorisé. Il est possible d'annuler le mot de passe en sélectionnant la séquence JR1= ON, JR1= OFF, JR1= ON.</p>	
	IP - Saisie du mot de passe 	
	<p>REMARQUE : cette sélection n'est disponible que si le mot de passe défini</p> <p>Si le mot de passe n'est pas saisi, l'accès se fait en mode affichage, quelle que soit la sélection effectuée avec JR1. Si le mot de passe est saisi, l'accès se fait en mode maintenance.</p>	
	CU - Affichage de la version du micrologiciel du tableau électronique 	
	UP - Mise à jour du micrologiciel Il active le bootloader de la carte pour mettre à jour le micrologiciel. Utiliser les logiciels USBPROG et AMIGO, en suivant la procédure : 	
	AL - Compteur des alarmes Il permet d'afficher en séquence les compteurs des alarmes qui se sont déclenchées au moins une fois (code alarme + nombre d'événements). Avec  et  il est possible de parcourir tous les compteurs et d'afficher toutes les alarmes enregistrées.	
	AH - Historique des alarmes Il permet d'afficher en séquence les compteurs des alarmes qui se sont activées (jusqu'à un maximum de 20). Avec  et  il est possible de parcourir toute la chronologie des alarmes. Le numéro et le code de l'alarme s'affichent en alternance à l'écran. Le numéro le plus élevé correspond à l'alarme la plus récente, le plus bas (0) à l'alarme la plus ancienne.	
	AR - Réinitialisation des alarmes Il permet de réinitialiser toutes les alarmes mémorisées (compteurs et historique). 	
	<p>REMARQUE : quand l'installation est terminée, il est conseillé d'effacer les alarmes de manière à faciliter les contrôles futurs.</p>	
	CV - Affichage du compteur total de manoeuvres 	



CP - Affichage du compteur total de manoeuvres

→ → → → → 716 manoeuvres [exemple]

ZP - Mise à zéro du compteur total de manoeuvres

→ →
 ⌚ 2"

Pour un fonctionnement correct, il est conseillé de mettre le compteur partiel des manoeuvres à zéro :
 • après chaque intervention d'entretien ;
 • après chaque réglage d'intervalle alarme entretien.

CA - Réglage alarme entretien (réglage d'usine - alarme désactivée : 0.0 00. 00)

On pourra imposer le nombre de manoeuvres (relatif au compteur partiel des manoeuvres) pour la signalisation de l'alarme d'entretien.

ATTENTION : lorsque le nombre de manoeuvres réglé aura été atteint, l'écran affichera le message d'alarme .

OA - Sélection modalité d'affichage alarme entretien

• 00 - Affichage à l'écran (message d'alarme)
 • 01 - Affichage sur le feu clignotant (lorsque l'automatisme est arrêté, il clignote 4 fois toutes les heures) et à l'écran (message d'alarme).

CH - Affichage du compteur heures d'alimentation

→ → → → → 215 heures [exemple]

BH - Affichage du compteur des heures d'alimentation par batterie

→ → → → → 215 heures [exemple]

SV - Sauvegarde de la configuration de l'utilisateur sur un module mémoire du tableau électronique

→ → → → →
 (exemple) ⌚ 2"

ATTENTION : si l'écran affiche clignotant, le module mémoire peut être manquant

RC - Chargement de la configuration

→ → → → →
 (exemple) ⌚ 2"

Il est possible de charger les configurations utilisateur précédemment sauvegardées et sur le module mémoire du tableau électronique.

RL - Chargement de la dernière configuration réglée

→ →
 ⌚ 2"

Le tableau électronique sauvegarde automatiquement la dernière configuration réglée et la garde en mémoire dans le module mémoire ou dans la carte microSD. En cas de panne ou de remplacement du tableau électronique, il est possible de rétablir la dernière configuration de l'automatisme en introduisant le module mémoire ou la carte microSD et en chargeant la dernière configuration réglée.

	<p>EU - Annulation des configurations de l'utilisateur et de la dernière configuration saisie dans le module mémoire</p>
<p>IM - Affichage courant moteur</p>	<p>TB - Affichage permanent de la température à l'intérieur du tableau électronique [°C]</p> <ul style="list-style-type: none"> • ON - Activé • OF - Désactivé
<p>TT - Affichage des températures minimales et maximales enregistrées</p> <ul style="list-style-type: none"> • appuyer pendant 2 secondes pour réinitialiser les valeurs • valeur minimale avec point droit activé 	<p>TF - Test fin de course</p> <p>Lorsque les fins de course sont configurés et actifs, seuls FA/FC s'affichent. Si les fins de course sont activés mais non configurés :</p> <ul style="list-style-type: none"> • FA= N.O. (les deux points activés) • FC= NO (aucun point activé)
<p>BL - Affichage du niveau de tension de la batterie</p> <p>Ce paramètre affiche le niveau de tension de la batterie :</p> <ul style="list-style-type: none"> • Lo - Niveau de tension de la batterie très bas (< 18 V) • 22 - Niveau de tension de la batterie > 22 V et < 23 V • 23 - Niveau de tension de la batterie > 23 V et < 24 V • 24 - Niveau de tension de la batterie > 24 V et < 25 V • 25 - Niveau de tension de la batterie > 25 V et < 26 V • 26 - Niveau de tension de la batterie > 26 V et < 27 V • 27 - Niveau de tension de la batterie > 27 V et < 28 V • 28 - Niveau de tension de la batterie > 28 V 	<p>REMARQUE : le paramètre n'est visible dans le menu qu'en cas de coupure de l'alimentation principale alors que le kit batterie est branché. En mode batterie, en l'absence de courant, la vitesse d'automatisation est réduite à un maximum de 15 cm/s.</p>
<p>EL - Niveau d'efficacité de l'automatisme</p> <ul style="list-style-type: none"> • Lors de la première activation, l'automatisme exécute une manœuvre d'acquisition et détermine un niveau d'efficacité. Cette valeur peut être utilisée pour évaluer la qualité mécanique du portail et déterminer si l'automatisme choisi est adapté. En cas de valeurs inférieures à 90%, un entretien mécanique est recommandé pour rétablir l'efficacité ou le choix d'un automatisme avec des performances plus élevées (par exemple moteur avec une puissance supérieure). • En utilisation normale, ce paramètre surveille l'efficacité de l'automatisme, en mettant à jour en temps réel son état de dégradation : <ul style="list-style-type: none"> - 90-99% - Haut niveau d'efficacité, automatisme en excellent état. - 50 %-89 % - Niveau d'efficacité moyen, les performances commencent à se dégrader. - 10%-49% - Faible niveau d'efficacité, performances dégradées et entretien requis. 	<p>RD - Rétablissement des réglages d'usine</p>



17. Affichage des signalisations à l'écran













REMARQUE : il se peut qu'en raison du type d'automatisme et de tableau électronique, certains affichages ne soient pas disponibles

17.1 Affichage de l'état de l'automatisme

• 01 → 05 → 02

 → 











Écran	Description
	Automatisme fermé
	Automatisme fermé. Volet de déverrouillage ouvert
	Automatisme ouvert
	Automatisme ouvert. Volet de déverrouillage ouvert
	Automatisme fermé en position intermédiaire
	Automatisme fermé en position intermédiaire. Volet de déverrouillage ouvert
	Automatisme en fermeture
	Automatisme qui ralentit en fermeture
	Automatisme en ouverture
	Automatisme qui ralentit en ouverture



REMARQUE : le mode d'affichage d'état d'automatisme n'est visible qu'en Mode affichage écran réglé sur 02.

• 01 → 35 → 02

01 → 02

Écran	Description
	Automatisme fermé
	Automatisme fermé. Volet de déverrouillage ouvert
	Automatisme ouvert
	Automatisme ouvert. Volet de déverrouillage ouvert
	Automatisme fermé en position intermédiaire
	Automatisme fermé en position intermédiaire. Volet de déverrouillage ouvert
	Automatisme en fermeture
	Automatisme qui ralentit en fermeture
	Automatisme en ouverture
	Automatisme qui ralentit en ouverture

17.2 Affichage des sécurités et commandes

• 0M → 05 → 01 / 0M → 05 → 03

Écran	Description	Écran	Description
	1-2 - Commande d'activation fermeture automatique		68 - Sélection du dispositif branché simultanément aux bornes 1-6 et 1-8
	1-3 - Commande d'ouverture		1-6 - Sécurité avec arrêt en ouverture et en fermeture
	1-4 - Commande de fermeture		S1. - Détection de butée en fermeture
	1-5 - Commande pas-à-pas		1-8 - Sécurité avec inversion en fermeture
	P3 - Commande d'ouverture partielle		1-9 - Commande d'arrêt
	4P - Commande de fermeture à homme présent		3P - Commande d'ouverture à homme présent
	RX - Réception radiocommande (d'une touche quelconque d'un émetteur en mémoire)		S2. - Détection de butée en ouverture
	NX - Réception radio (d'une touche quelconque non enregistrée) REMARQUE : avec la sélection 0M → 05 → 01, il s'affiche également à la réception d'une commande d'un émetteur non enregistré.		00. - Limite de détection d'obstacles en ouverture atteinte
	EX - Réception radiocommande rolling-code hors séquence		0C. Limite de détection d'obstacles en fermeture atteinte
	EP - Réception radiocommande non conforme à la configuration du paramètre 00 → EP		RV - Réception radiocommande rolling-code hors séquence
	CX - Réception commande d'une carte AUX		MQ - Manœuvre d'acquisition butées mécaniques en cours
	JR1 - Variation d'état du cavalier JR1		HT - Chauffage des moteurs (fonction NIO) en cours
	VL - radiocommandes désactivées (paramètre mode vacances actif)		HS - Départ rapide NIO
	SW - Volet de déverrouillage ouvert Quand le volet de déverrouillage est fermé, le tableau électronique effectue une RÉINITIALISATION (alarme). Il est possible d'ignorer la réinitialisation en gardant les touches + enfoncées pendant 3 secondes jusqu'à ce que cesse de clignoter.		FC. - Fin de course de fermeture
			FA. - Fin de course d'ouverture



Si on accède de nouveau au menu, la réinitialisation se réactive.



Si on désactive la RÉINITIALISATION, veiller à ne pas déplacer le portail à la main.

17.3 Affichage des alarmes et anomalies

Typologie alarme	Écran	Description	Intervention
Alarme mécanique		M0 - Automatisation non configurée	Vérifier la configuration du paramètre RS
		M3 - Automatisme bloqué	Vérifier les pièces mécaniques
		M4 - Court-circuit sur le moteur	Vérifier le raccordement du moteur
		M8 - Course trop longue	Vérifier la crémaillère / chaîne de transmission
		M9 - Course trop courte	Vérifier manuellement si le portail se déplace librement
		MB - Absence du moteur lors d'une manœuvre	Vérifier le raccordement du moteur
		MD - Fonctionnement irrégulier du fin de course d'ouverture Si le fin de course est configuré mais introuvable, à partir du point de départ de la décélération, DB chaque butée est considérée comme un obstacle et signalée par MB .	Vérifier le raccordement du fin de course d'ouverture
		ME - Fonctionnement irrégulier du fin de course de fermeture Si le fin de course est configuré mais introuvable, à partir du point de départ de la décélération, EB chaque butée est considérée comme un obstacle et signalée par ME .	Vérifier le raccordement du fin de course de fermeture
		MI - Détection du cinquième obstacle consécutif	Vérifier la présence d'obstacles permanents le long de la course de l'automatisme
		ML - Interrupteurs de fin de course inversés	Vérifier le positionnement et le raccordement des fins de course. Vérifier également le raccordement du moteur
		OD - Obstacle en ouverture	Vérifier la présence d'obstacles le long de la course de l'automatisme
		OE - Obstacle en fermeture	Vérifier la présence d'obstacles le long de la course de l'automatisme
		OF - Automatisme bloqué en ouverture	Vérifier les organes mécaniques et la présence éventuelle d'obstacles le long de la course de l'automatisme.
		OG - Automatisme bloqué en fermeture	Vérifier les organes mécaniques et la présence éventuelle d'obstacles le long de la course de l'automatisme
Alarme Impositions		S6 - Réglage incorrect du test des sécurités	Vérifier la configuration des paramètres BS , BS , BS . Si BS → 54 , BS et BS ne peuvent pas être 54 ou 54 .

	I5 - Tension 0-1 absente (régulateur de tension en panne ou court-circuit accessoires)	Vérifier l'absence d'un court-circuit dans le raccordement 0-1. Si le problème persiste, remplacer le tableau électronique.
	I6 - Tension 0-1 excessive (panne du régulateur de tension)	Remplacer le tableau électronique
	I7 - Erreur paramètre interne hors limite	Effectuer une réinitialisation. Si le problème persiste, remplacer le tableau électronique.
	I8 - Erreur séquence de programme	Effectuer une réinitialisation. Si le problème persiste, remplacer le tableau électronique.
	IA - Erreur paramètre interne (EEPROM/FLASH)	Effectuer une réinitialisation. Si le problème persiste, remplacer le tableau électronique.
	IB - Erreur paramètre interne (RAM)	Effectuer une réinitialisation. Si le problème persiste, remplacer le tableau électronique.
	IC - Erreur timeout manœuvre >5 min ou >7 min en acquisition)	Vérifier manuellement si le portail se déplace librement. Si le problème persiste, remplacer le tableau électronique.
	IE - Panne du circuit de tension d'alimentation	Effectuer une réinitialisation. Si le problème persiste, remplacer le tableau électronique.
	IM - Alarme MOSFET moteur en court-circuit ou toujours allumé	Effectuer une réinitialisation. Si le problème persiste, remplacer le tableau électronique. Vérifier les réglages / le fonctionnement de fins de course éventuels
	IO - Circuit de puissance moteur interrompu (MOSFET moteur ouvert ou toujours éteint)	Effectuer une réinitialisation. Si le problème persiste, remplacer le tableau électronique.
	IR - Erreur sur le relais du moteur	Effectuer une réinitialisation. Si le problème persiste, remplacer le tableau électronique.
	IS - Erreur test circuit lecture courant moteur	Effectuer une réinitialisation. Si le problème persiste, remplacer le tableau électronique.
	IU - Erreur test circuit lecture tension moteur	Effectuer une réinitialisation. Si le problème persiste, remplacer le tableau électronique
	TH - Intervention protection haute température	Ne pas effectuer de manœuvres. Si le problème persiste, contacter le service après-vente
	VH - Verrouillage automatisme pour haute température	Ne pas effectuer de manœuvres. Si le problème persiste, contacter le service après-vente.
	XX - Réinitialisation micrologiciel commandée par la pression simultanée des touches	
	WD - Réinitialisation micrologiciel non commandée	

Alarme opérations radio		R0 - Introduction d'un module mémoire contenant un nombre de radiocommandes mémorisées supérieur à 100 ! ATTENTION : le réglage R0 → MU → 20 s'effectue automatiquement	Pour permettre la sauvegarde des configurations de l'installation sur le module mémoire, effacer certaines radiocommandes mémorisées et porter le total à un nombre inférieur à 100. Configurer R0 → MU → 10 .
		R3 - Module mémoire non détecté	Introduire un module mémoire
		R4 - Module mémoire non compatible avec le tableau électronique	Introduire un module mémoire compatible
		R5 - Absence de communication série avec le module mémoire	Remplacer le module mémoire
		R6 - Introduction d'un module mémoire spécifique pour l'essai	
		RV - Insertion de cartes radio embrochables	
Alarme d'alimentation électrique		P0 - Absence de tension de réseau	Vérifier que le tableau électronique est bien alimenté. Vérifier le fusible de ligne. Vérifier l'alimentation du réseau
		P1 - Tension microinterrupteur insuffisante	Vérifier que le tableau électronique est bien alimenté
Alarme batterie		B0 - Batterie faible	Vérifier la tension de la batterie. Remplacer la batterie
Alarme accessoires		A0 - Échec de test du capteur de sécurité sur le contact 6	Vérifier le bon fonctionnement du dispositif SOFA1-A2 Si la carte supplémentaire SOF n'est pas branchée, vérifier que le test de sécurité est désactivé
		A1 - Échec de test capteur de sécurité sur les contacts 6 et 8 simultanés	Vérifier le câblage et le bon fonctionnement du capteur de sécurité
		A3 - Échec de test du capteur de sécurité sur le contact 8	Vérifier le bon fonctionnement du dispositif SOFA1-A2 Si la carte supplémentaire SOF n'est pas branchée, vérifier que le test de sécurité est désactivé
		A7 - Erreur de branchement du contact 9 à la borne 41	Vérifier le branchement correct entre les bornes 1 et 9
		A9 - Surcharge sur sortie +LP-	Vérifier le bon fonctionnement du dispositif raccordé à la sortie +LP-



ATTENTION : l'affichage d'alarmes et d'anomalies survient avec n'importe quelle sélection d'affichage. La signalisation des messages d'alarme a la priorité sur tous les autres affichages.

18. Recherche de pannes

Problème	Cause probable	Message Alarme	Intervention
Le tableau électronique ne s'allume pas	Coupure d'alimentation		Vérifier le câble d'alimentation et les câblages correspondants
L'automatisme ne s'ouvre ou ne se ferme pas	Absence d'alimentation		Vérifier le câble d'alimentation
	Accessoires en cours circuit	I5	Débrancher tous les accessoires des bornes 0-1 (il doit y avoir une tension de 24 V _{cc}) et les rebrancher un à la fois. Contacter le service après-vente.
	Fusible de ligne grillé		Remplacer le fusible
	Les contacts de sécurité sont ouverts	I6 I8 68	Vérifier que les contacts de sécurité sont bien fermés (N.F.)
	Les contacts de sécurité sont mal raccordés ou le bourrelet de sécurité autocontrôlé ne fonctionne pas correctement	A0 I6 A1 I8 A3 68	Vérifier les raccordements aux bornes 6-8 du tableau électronique et les raccordements au bourrelet de sécurité autocontrôlé
	Les cellules photoélectriques sont activées	I6 I8	Contrôler la propreté et le bon fonctionnement des cellules photoélectriques
	La fermeture automatique ne fonctionne pas		Lancer une commande quelconque. Si le problème persiste, contacter le service après-vente
	Panne du moteur	M3 M4	Vérifier le raccordement du moteur, si le problème persiste contacter le service après-vente
	Panne mécanique	M3 M8	Vérifier la crémaillère et la chaîne de transmission et/ou les organes mécaniques
	Microinterrupteur de déverrouillage ouvert	SW	Vérifier la fermeture du portail et le contact du microinterrupteur
	Défaut du tableau électronique	I7 IE I8 IM IA IO IB IR	Contacteur le service après-vente
	Les fins de course sont tous deux activés	FR FC	Vérifier le raccordement des fins de course

Problème	Cause probable	Message Alarme	Intervention
Les sécurités externes n'interviennent pas	Mauvais raccordements entre les cellules photoélectriques et le tableau électronique		Vérifier l'affichage de F5/F8 . Raccorder les contacts de sécurité N.F. en série entre eux et retirer les shunts qui se trouveraient sur le bornier du tableau électronique Vérifier le réglage de I0→I6 et I0→I8 .
L'automatisme s'ouvre et se referme sur une courte distance, puis s'arrête	Présence de frottements	M1 M9 I0	Vérifier manuellement si l'automatisme se déplace librement, vérifier le réglage de R1/R2 . Contacter le service après-vente
La radiocommande a peu de portée et elle ne marche pas avec l'automatisme en mouvement	L'émission radio est empêchée par les structures métalliques et les murs en béton armé		Installer l'antenne à l'extérieur Remplacer les batteries des émetteurs
La commande radio ne marche pas	Module mémoire absent ou module mémoire erroné	R0 R3 R5	Éteindre l'automatisme et insérer le module mémoire correct Contrôler la bonne mémorisation des émetteurs sur la radiocommande incorporée. En cas de panne du récepteur radio incorporé au tableau électronique, il est possible d'obtenir les codes des radiocommandes en enlevant le module mémoire.
Le feu clignotant ne fonctionne pas	Fils du feu clignotant débranchés ou en court-circuit	R9	Vérifier les branchements. Si le problème persiste, contacter le service après-vente.

La dénomination Bluetooth® et ses logos sont des marques déposées de Bluetooth SIG, Inc. et leur utilisation par ASSA ABLOY se fait sous licence.

Tous les droits relatifs à ce matériel sont la propriété exclusive d'ASSA ABLOY Entrance Systems AB. Les contenus de cette publication ont été rédigés avec le plus grand soin, cependant ASSA ABLOY Entrance Systems AB décline toute responsabilité en cas de dommages causés par d'éventuelles erreurs ou omissions présentes dans ce document. Nous nous réservons le droit d'apporter d'éventuelles modifications sans préavis. Toute copie, reproduction, retouche ou modification est expressément interdite sans l'autorisation écrite préalable d'ASSA ABLOY Entrance Systems AB.

 Le symbole de la poubelle barrée indique que le produit ne peut pas être éliminé avec les ordures ménagères ordinaires. Il doit être recyclé conformément à la réglementation environnementale locale en matière de déchets. En triant les produits portant ce pictogramme, vous contribuez à réduire le volume des déchets incinérés ou enfouis, et à diminuer tout impact négatif sur la santé humaine et l'environnement.

