



• Rév. 00

Dernière version de ce manuel

Ditec

IP2473FR • 2025/06/24





Ditec BOX3BH - BOX3H

Automatisme pour portes basculantes à contrepoids

(Traduction des instructions d'origine)

CONSIGNES GÉNÉRALES DE SÉCURITÉ

 **ATTENTION !** Consignes de sécurité importantes • Suivre attentivement ces consignes • Le non-respect des informations contenues dans ce manuel peut entraîner des blessures corporelles graves ou endommager l'appareil • Conserver ces consignes pour toute consultation ultérieure.

 **ATTENTION !** Débrancher l'alimentation avant toute opération de nettoyage ou d'entretien • Ce manuel et les manuels des accessoires éventuels peuvent être téléchargés sur le site www.ditecautomations.com

CONSIGNES DE SÉCURITÉ POUR L'INSTALLATEUR

 Lire attentivement les instructions avant d'installer le produit. Une installation incorrecte peut être source de danger • L'installation, les connexions électriques et les réglages doivent être effectués par un personnel qualifié dans le respect de la bonne technique et conformément aux normes en vigueur

 • Avant de commencer l'installation, vérifier le bon état du produit • Les matériaux d'emballage (plastique, polystyrène, etc.) ne doivent pas être abandonnés dans l'environnement et ne doivent pas être laissés à la portée des enfants en tant que sources potentielles de danger • Ne pas installer le produit dans un environnement et une atmosphère explosives : la présence de gaz ou de fumées inflammables représente un grave danger pour la sécurité • S'assurer que l'intervalle de température de fonctionnement indiqué dans les données techniques est compatible avec le lieu d'utilisation • Avant d'installer la motorisation, vérifier que la structure existante, ainsi que les éléments de support et de guidage, ont les exigences nécessaires en matière de robustesse et de stabilité, contrôler la stabilité et la fluidité de la partie guidée et s'assurer qu'il ne subsiste aucun risque de déraillement ou de chute. Effectuer toutes les modifications structurelles nécessaires à l'installation des dispositifs de sécurité, à la protection et à la séparation de toutes les zones avec risque d'écrasement, de cisaillement, d'entraînement et de danger en général. Le fabricant de la motorisation n'est pas responsable du non-respect des règles de la bonne technique en ce qui concerne la construction des portes et des portails à motoriser, ainsi que des déformations qui pourraient se produire lors de l'utilisation • Les dispositifs de sécurité (cellules photoélectriques, bourrelets sensibles, arrêts d'urgence, etc.) doivent être installés en tenant compte des normes et des directives en vigueur, des critères de la bonne technique, de l'environnement d'installation, de la logique de fonctionnement du système et des forces développées par la porte ou le portail motorisés • Les dispositifs de sécurité doivent protéger les éventuelles zones avec risque d'écrasement, de cisaillement, d'entraînement et de danger en général, de la porte ou du portail motorisés. Appliquer les signalisations prévues par les normes en vigueur pour indiquer les zones dangereuses • Chaque installation doit indiquer de

 manière visible les données d'identification de la porte ou du portail motorisés • Avant de raccorder l'alimentation électrique, s'assurer que les données de la plaque signalétique correspondent à celles du réseau de distribution électrique. Prévoir un sectionneur omnipolaire sur le réseau d'alimentation avec une distance d'ouverture des contacts égale ou supérieure à 3 mm. Vérifier qu'un disjoncteur différentiel et une protection contre la surintensité adéquats sont installés en amont de l'installation électrique, conformément à la bonne technique et aux normes en vigueur • Si nécessaire, raccorder la porte ou les

 portails motorisés à une installation de mise à la terre efficace réalisée conformément aux indications des normes de sécurité en vigueur • Pendant les interventions d'entretien et de réparation, couper l'alimentation avant d'ouvrir le couvercle pour accéder aux pièces électriques • Le retrait du carter de protection de l'automatisme doit être effectué exclusivement par du personnel qualifié • La manipulation

 des pièces électroniques doit être effectuée à l'aide de bracelets conducteurs antistatiques reliés à la terre • Le fabricant de la motorisation décline toute responsabilité si des composants incompatibles sont installés pour des raisons de sécurité et de bon fonctionnement • Il faudra utiliser exclusivement des pièces de rechange originales pour la réparation ou le remplacement éventuel des produits • Avant de remettre l'installation à l'utilisateur final, s'assurer que l'automatisme est correctement réglé pour satisfaire les exigences fonctionnelles et de sécurité et que tous les dispositifs de commande, de sécurité et de déverrouillage manuel fonctionnent correctement • L'installateur doit fournir toutes les informations relatives au fonctionnement automatique, manuel et d'urgence de la porte ou du portail motorisés, et remettre à l'utilisateur de l'installation les instructions d'utilisation et de sécurité.

CONSIGNES DE SÉCURITÉ POUR L'UTILISATEUR

Les présentes consignes font partie intégrante du produit et doivent être remises à l'utilisateur. Les lire attentivement car elles fournissent des indications importantes sur la sécurité à l'installation, à l'utilisation et à l'entretien • Il faut conserver ces instructions et les remettre aux autres personnes qui utiliseront l'installation • Ce produit devra être destiné exclusivement à l'utilisation pour laquelle il a été expressément conçu. Toute autre utilisation doit être considérée comme impropre et donc dangereuse. Le fabricant ne peut pas être considéré responsable d'éventuels dommages causés par un usage impropre, irrationnel ou erroné • Éviter d'intervenir à proximité des charnières ou des organes mécaniques en mouvement. Ne jamais se mettre dans le rayon d'action de la porte ou du portail motorisé(e) pendant qu'il/elle est en mouvement. Ne pas s'opposer au mouvement de la porte ou du portail motorisés car ils peuvent causer des situations de danger • Effectuer les opérations de verrouillage et déverrouillage des vantaux lorsque le moteur est à l'arrêt. Ne pas entrer dans le rayon d'action de la porte ou du portail motorisés • En cas de fonctionnement en mode à action maintenue, les dispositifs de commande correspondants doivent être placés de manière à avoir une vue directe et complète de la porte ou du portail durant les manœuvres, loin des parties en mouvement, à une hauteur minimum de 1,5 m et ne doivent pas être accessibles au public • La porte ou le portail motorisés peuvent être utilisés par des enfants âgés d'au moins 8 ans et par des personnes dont les capacités physiques, sensorielles ou mentales sont réduites, ou qui manquent d'expérience ou de connaissances, à condition qu'ils soient surveillés ou qu'ils aient reçu des instructions concernant l'utilisation en toute sécurité de l'équipement et la compréhension des dangers liés • Les enfants doivent être surveillés pour s'assurer qu'ils ne jouent pas avec le dispositif et pour les empêcher de jouer ou de se tenir dans le rayon d'action de la porte ou du portail motorisés. Tenir hors de portée des enfants les radiocommandes et/ou tout autre dispositif de commande, pour éviter que la porte ou le portail motorisés ne soit actionnés involontairement • Le nettoyage et l'entretien destinés à être effectués par l'utilisateur ne doivent pas être effectués par des enfants sans surveillance • En cas de panne ou de mauvais fonctionnement du produit, couper l'interrupteur d'alimentation et s'abstenir de toute tentative de réparation ou d'intervention directe. Toute réparation ou intervention technique doit être exécutée par un personnel qualifié. Le non respect des indications ci-dessus peut créer des situations de danger • Afin de garantir l'efficacité et le bon fonctionnement de l'installation, suivre scrupuleusement les indications du constructeur en faisant effectuer périodiquement, par un personnel qualifié, l'entretien périodique de la porte ou du portail motorisés. Notamment il est conseillé de faire vérifier périodiquement le bon fonctionnement de tous les dispositifs de sécurité • Les interventions d'installation, entretien et réparation doivent être documentées et gardées à disposition de l'utilisateur.

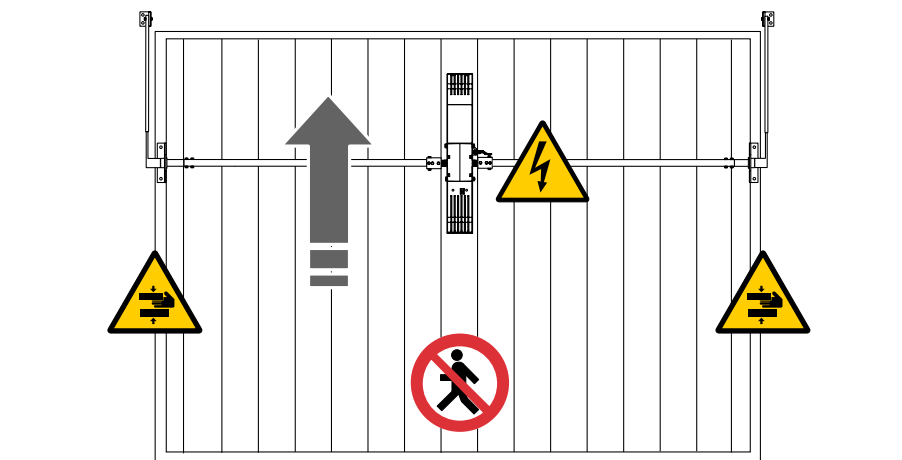

PROCÉDURE DE DÉVERROUILLAGE MANUEL

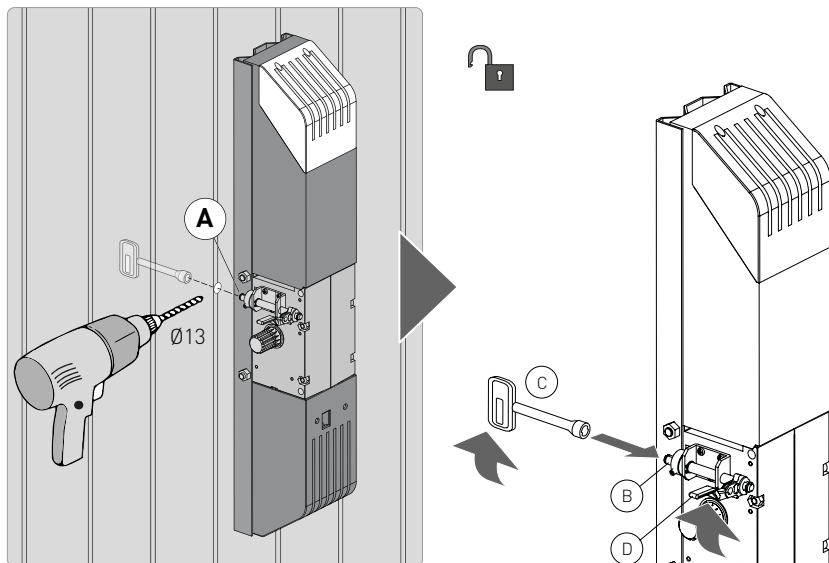

Effectuer les opérations de verrouillage et de déverrouillage du vantail avec le moteur à l'arrêt. Ne jamais entrer dans le rayon d'action du vantail.



Il est également possible de déverrouiller le motoréducteur à l'aide d'accessoires éventuels. Pour en savoir plus, consulter les manuels d'installation correspondants.

Directive Machine

Aux termes de la Directive Machines (2006/42/CE), l'installateur qui motorise une porte ou un portail a les mêmes obligations que le constructeur d'une machine et il doit, comme tel :

- préparer le dossier technique qui devra contenir les documents indiqués à l'annexe V de la directive machines (le dossier technique doit être conservé et tenu à la disposition des autorités nationales compétentes pendant au moins dix ans à compter de la date de fabrication de la porte motorisée) ;
- rédiger la déclaration CE de conformité selon l'Annexe II-A de la Directive Machines et la remettre au client ;
- apposer le marquage CE sur la porte ou le portail motorisé (e) conformément au point 1.7.3 de l'Annexe I de la Directive Machines.
- Assurer la conformité de la porte ou du portail motorisé aux normes de sécurité, en installant les dispositifs de sécurité nécessaires.

Déclaration d'incorporation des quasi-machines

(Directive 2006/42/CE, Annexe II-B)

Le fabricant :

ASSA ABLOY Entrance Systems AB
Lodjursgatan 10
SE-261 44 Landskrona
Suède

Déclare sous sa responsabilité exclusive que le type d'appareil dénommé :

Ditec BOX3BH - BOX3H Automatismes pour portes basculantes à contrepoids

Est conforme aux directives suivantes et leurs amendements :

2006/42/CE	Directive machines (MD) concernant les exigences essentielles de santé et de sécurité suivantes : 1.1.2, 1.1.3, 1.2.1, 1.2.2, 1.2.3, 1.2.4.2, 1.2.6, 1.3.9, 1.4.3, 1.7.2, 1.7.3, 1.7.4, 1.7.4.1, 1.7.4.2.
2014/30/EU	Directive compatibilité électromagnétique (EMCD)
2014/53/UE	Directive concernant la mise à disposition sur le marché d'équipements radioélectriques (RED)
2011/65/UE	Directive relative à la limitation de l'utilisation de certaines substances dangereuses (RoHS 2)
2015/863/UE	Directive relative à la limitation de l'utilisation de certaines substances dangereuses (modification RoHS 2)

Normes européennes harmonisées appliquées :

EN 61000-6-3:2007 + A1:2011 + AC:2012
EN 60335-1:2012 + AC :2014 + A11:2014 + A13:2017 + A1:2019 + A14:2019 + A2:2019 + A15:2021

Autres normes ou spécifications techniques appliquées :

CEI 60335-1:2010 + C1:2010 + C2:2011 + A2:2013 + C1:2014 + A2:2016 + C1:2016
EN 12453:2017

Le processus de fabrication garantit la conformité d'équipement au dossier technique.

Responsable du dossier technique :

Matteo Fino - Ditec S.p.A.
Largo U. Boccioni, 1
21040 Origgio (VA)
Italie

Signé au nom et pour le compte d'ASSA ABLOY Entrance Systems AB par :

Lieu	Date	Signature	Fonction
Origgio	2025/06/24	Matteo Fino	PDG Ditec



SOMMAIRE

CONSIGNES GÉNÉRALES DE SÉCURITÉ	2
Déclaration d'incorporation des quasi-machines	5
1. Caractéristiques techniques	7
1.1 Indications d'utilisation	8
1.2 Dimensions	8
1.3 Principaux composants	9
2. Installation	10
2.1 Installation type	10
2.2 Fixation de la plaque de base	12
2.3 Installation de l'automatisme	13
2.4 Raccordements électriques	14
2.5 Fermeture automatisme	15
2.6 Installation du motoréducteur	16
2.7 Installation motoréducteur gauche	19
2.8 Réglage des fins de course mécaniques	20
2.9 Instructions de déverrouillage manuel	21
3. Carte LCU55	22
3.1 Signalisations LED	23
3.2 Paramètres du cavalier	24
4. Commandes et sécurité	25
4.1 Entrées	25
4.2 Entrées de sécurité	25
4.3 Sorties et accessoires	26
5. Utilisation des menus	28
5.1 Allumage et extinction de l'écran	28
5.2 Touches de navigation	28
6. Paramètres LCU55	29
6.1 Menu Niveau principal	29
6.2 Plan du menu utilisation fréquente	29
6.3 Plan du menu complet	30
6.4 Menu « Utilisation fréquente » - description des paramètres	32
6.5 Menu complet - description des paramètres	35
7. Signalisations affichables à l'écran	50
7.1 Affichage des messages temporaires de sécurité	50
7.2 Affichage des alarmes et anomalies	51
8. Recherche de pannes	54
9. Plan d'entretien ordinaire	56



Ce symbole indique des notes et/ou des informations utiles pour le fonctionnement correct du produit.











Ce symbole indique les remarques relatives à la sécurité qui doit faire l'objet d'une attention particulière.



Ce symbole indique la valeur par défaut des paramètres.

1. Caractéristiques techniques

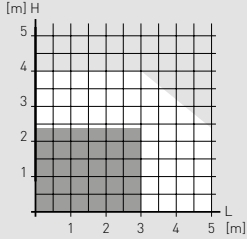
	BOX3BH	BOX3H
Alimentation	100-120 V~ / 200-240 V~ (sélectionnable avec sélecteur), 50-60 Hz	-
	En cas d'alimentation 120 V, commuter le sélecteur du dispositif d'alimentation.	
Fusible	T5A	-
Puissance	150 W	-
Tableau électronique	LCU55	-
Alimentation des accessoires	24 V $\overline{\text{m}}$ 0,5 A max	-
Veille	< 0,8 W	-
Sortie moteur	24 V $\overline{\text{m}}$ 8 A max	
Couple	300 Nm	
Temps d'ouverture/fermeture	de 12 à 50 s réglable - 22 s (Par défaut)	
Classe de service	FRÉQUENT (testé jusqu'à 150 000)	
Intermittence	S2= 40 min (T= 25°C) S3= 60 % (T= 25°C)	
Cycles / heure *	49 (T= 25°C)	
Cycles consécutifs **	50 (T= 25°C)	
Température [T]	 -20°C  +55°C	 -35°C  +55°C avec NiO activé
Degré de protection	IP40	IP44
Niveau sonore L_{pA}	≤70 dB (A)	
Codes radiocommandes enregistrables	code BIXMR2	100= (RO → MU → MU / 10) 200= (RO → MU → MU / 20)
Fréquence radio	433,92 MHz (RO → RR → RR) - par défaut 868,35 MHz (RO → RR → RR)	
	Module récepteur RCB100E inclus.	
Éclairage intérieur automatique	Intégrée : LED 230 Vca (350 lm)	-
Poids	11,40 kg	9 Kg
Indications d'utilisation H= hauteur vantail L= longueur du vantail  BOX3BH  BOX3BH + BOX3H		

* Cycles indicatifs en considérant un temps pour les manœuvres d'ouverture (22 sec.), de fermeture (22 sec.) et de pause (15 sec.). Temps de cycle complet de 74 s.

** Cycles indicatifs en considérant un temps pour les manœuvres d'ouverture (22 sec.), de fermeture (22 sec.) et le temps de pause (1 sec.). Temps de cycle complet de 46 s.

1.1 Indications d'utilisation

(pour des entrées de type monofamille ou multi-famille avec passage pour véhicules ou piétonnier fréquent).

- Les prestations d'utilisation se rapportent au poids recommandé (environ 2/3 du poids maximal autorisé).

Une utilisation au poids maximal autorisé pourrait réduire les prestations citées ci-dessus.

- La classe de service, les temps d'utilisation et le nombre de cycles consécutifs sont à titre indicatif. Ils sont relevés de manière statistique dans des conditions moyennes d'utilisation et ne peuvent pas représenter exactement chaque cas particulier.

- Chaque entrée automatique présente des éléments variables tels que : des facteurs de frottement, d'équilibrage et environnementaux

qui peuvent modifier fondamentalement aussi bien la durée que la qualité de fonctionnement de l'entrée automatique ou d'une partie de ses composants (parmi lesquels les automatismes). L'installateur doit adopter des coefficients de sécurité adaptés à chaque installation spécifique.



Toutes les cotes reportées sont exprimées en mm, sauf indication contraire.

1.2 Dimensions

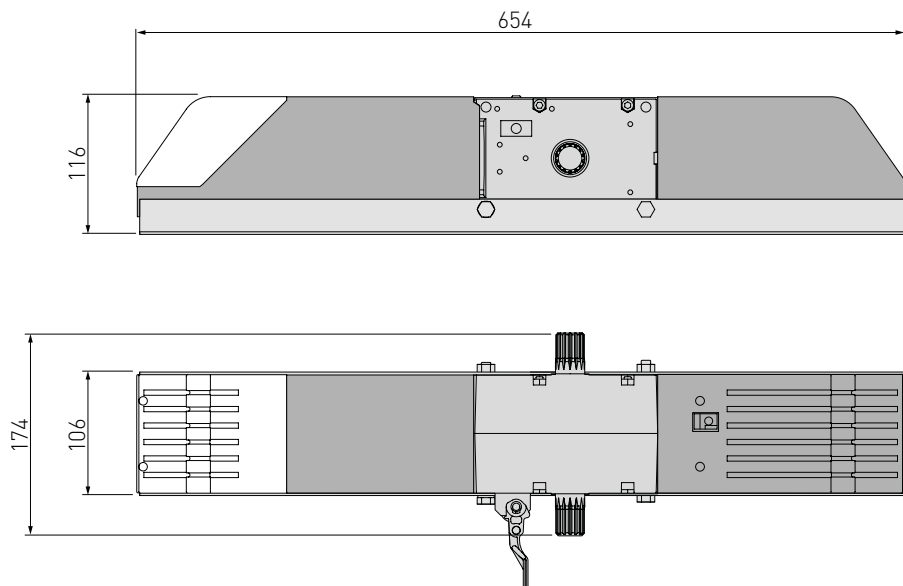

1.3 Principaux composants

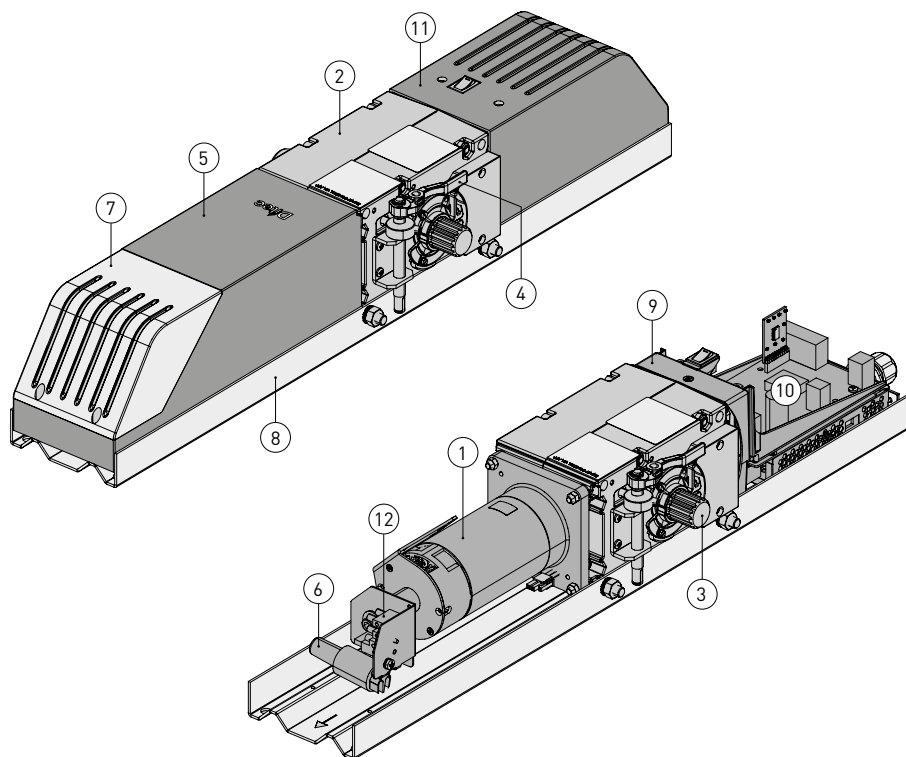

Réf.	Code	Description
1		Moteur
2		Réducteur
3		Arbre motoréducteur
4		Déverrouillage manuel
5		Carter du moteur
6		Éclairage intérieur automatique
7		Carter/diffuseur éclairage intérieur automatique
8	BOXSL	Plaque de base / Plaque de base L=2500
9		Support tableau électronique
10	LCU55	Tableau électronique embarqué DOITBXBL
11		Carter tableau électronique
12		Bornier

2. Installation

2.1 Installation type

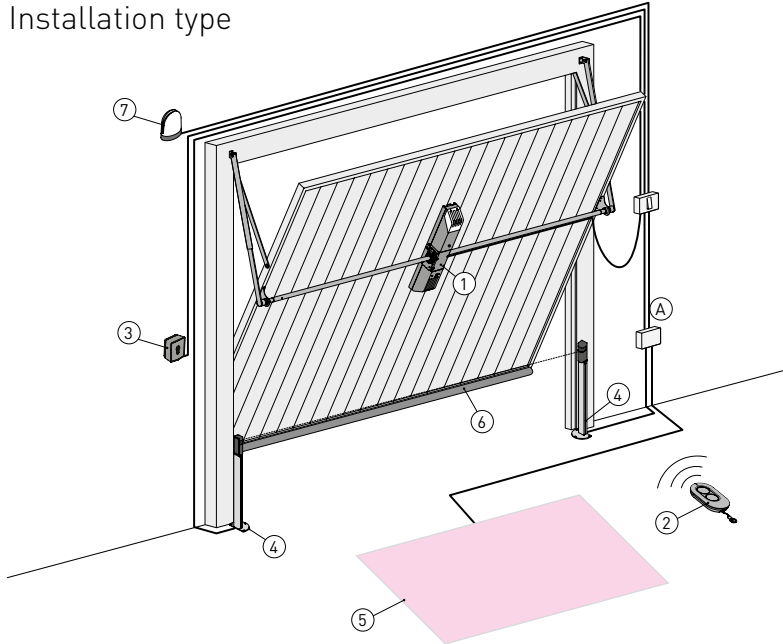

Réf.	Code	Description	Câble
A		Raccorder l'alimentation à un interrupteur omnipolaire de type homologué présentant une distance d'ouverture des contacts de 3 mm minimum (non fourni). Le raccordement au réseau doit suivre un parcours indépendant et séparé des branchements aux dispositifs de commande et de sécurité.	
1	BOX3BH	Motoréducteur	3G x 1,5 mm ²
2	ZEN	Radiocommande	/
	AXK4/ AXK4P	Sélecteur à clavier à combinaison numérique radio	/
3	AXK5M	Sélecteur à clé mural avec cylindre européen	4 x 0,5 mm ²
	AXK5N	Sélecteur à clé semi-encastré avec cylindre européen	
	AXK5NM	Sélecteur à clé mural sans cylindre	
	AXK5NI	Sélecteur à clé semi-encastré sans cylindre	
	AXR7	Unité de lecture RFID	5 x 0,5 mm ²
4	LIN2 LIN2B AXP2 LAB4	Cellules photoélectriques	4 x 0,5 mm ²
5	LAB9	Boucle magnétique	2 x 1,5 mm ²
6	SOFAP20 SOF2M20-SOF3M20 SOFA15-SOFA20-SOFA25	Bourrelets de sécurité	2 x 0,5 mm ² min
7	FLM FL24	Feu clignotant Antenne (intégrée au feu clignotant)	2 x 1 mm ² coaxiale RG-58 [50 Ω]



La garantie de fonctionnement et les performances s'obtiennent seulement avec des dispositifs DITEC.

- Extraire l'automatisme de l'emballage. Retirer les carters de fermeture du moteur [5], de l'éclairage intérieur automatique [7] et du tableau électronique [11].
- Séparer le motoréducteur de la plaque de base [8] en dévissant les vis [A].



Les parties en plastiques ne sont pas fixées. Manipuler avec soin.

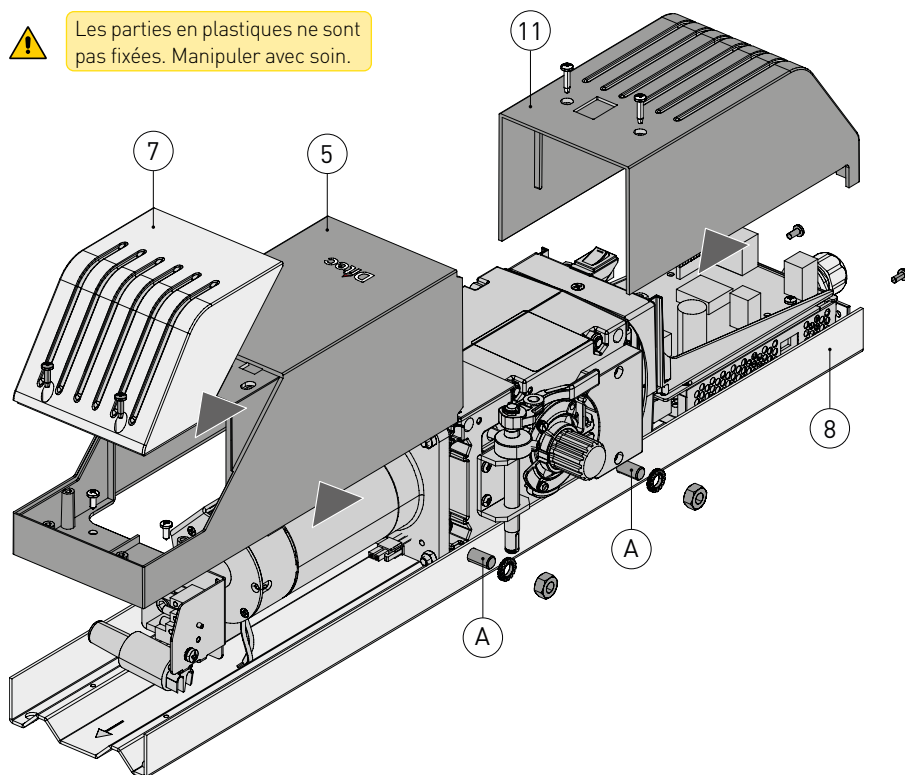

Si la plaque de fixation BOXSL est utilisée :

- Fixer la plaque BOXSL sur la porte basculante ;
- Insérer le motoréducteur avec la plaque de base [8] sur la plaque BOXSL et le fixer à l'aide des deux vis [A] fournies.

2.3 Installation de l'automatisme

- Insérer le motoréducteur dans la plaque de base [8], en faisant attention au câblage et le fixer à l'aide des deux vis [A] et des boulons correspondants fournis.

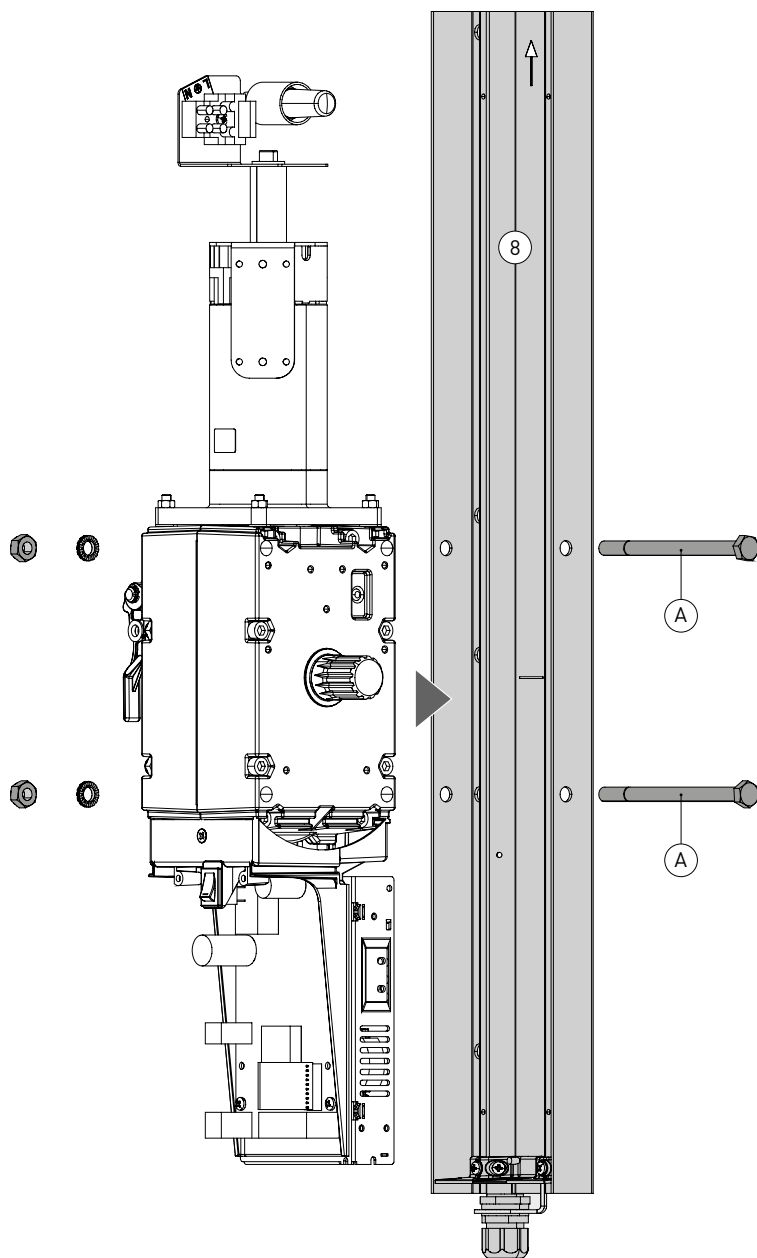

2.4 Raccordements électriques

Les raccordements et la mise en marche des motoréducteurs sont illustrés dans les manuels d'installation des tableaux électriques.

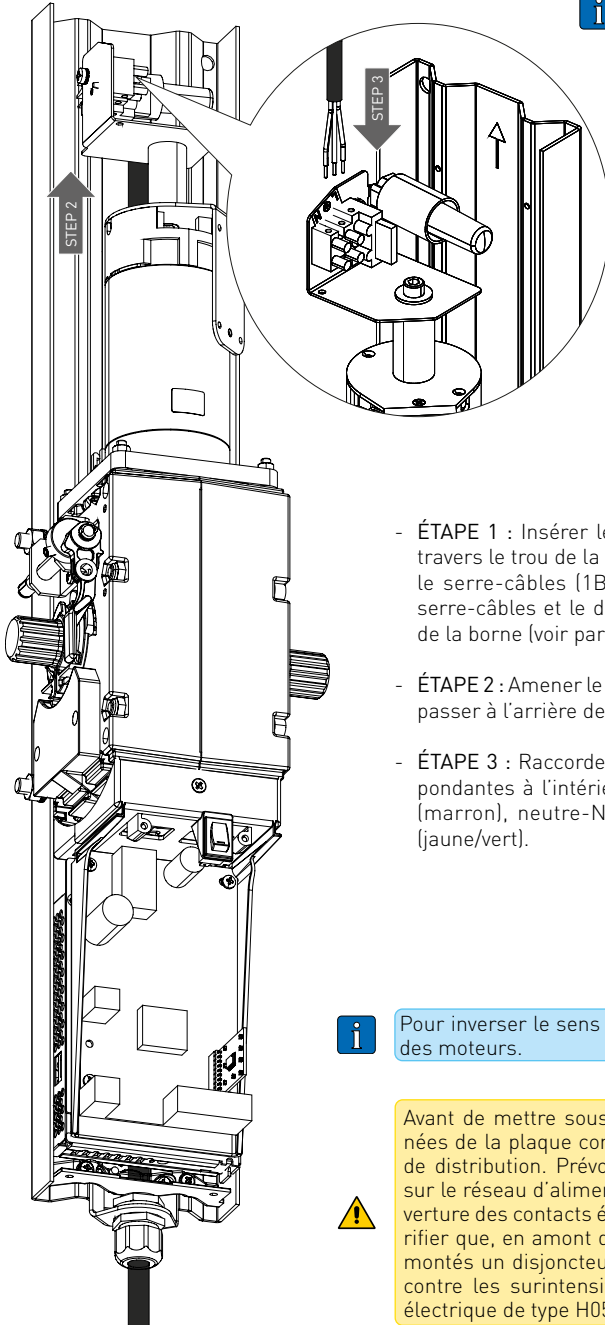

- ÉTAPE 1 : Insérer le câble d'alimentation (230 V) à travers le trou de la plaque de base (1A) ou à travers le serre-câbles (1B). Bloquer le câble à l'aide du serre-câbles et le dépouiller uniquement au niveau de la borne (voir paragraphe 2.2).
- ÉTAPE 2 : Amener le câble vers le bornier en le faisant passer à l'arrière de l'automatisme.
- ÉTAPE 3 : Raccorder les câbles aux bornes correspondantes à l'intérieur de l'automatisme : phase-L (marron), neutre-N (bleu) et le câble de terre \oplus (jaune/vert).



Pour inverser le sens de rotation, inverser la polarité des moteurs.



Avant de mettre sous tension, contrôler si les données de la plaque correspondent à celles du réseau de distribution. Prévoir un sectionneur omnipolaire sur le réseau d'alimentation avec une distance d'ouverture des contacts égale ou supérieure à 3 mm. Vérifier que, en amont de l'installation électrique, sont montés un disjoncteur différentiel et une protection contre les surintensités adaptés. Utiliser un câble électrique de type H05RN-F 3G1,5.

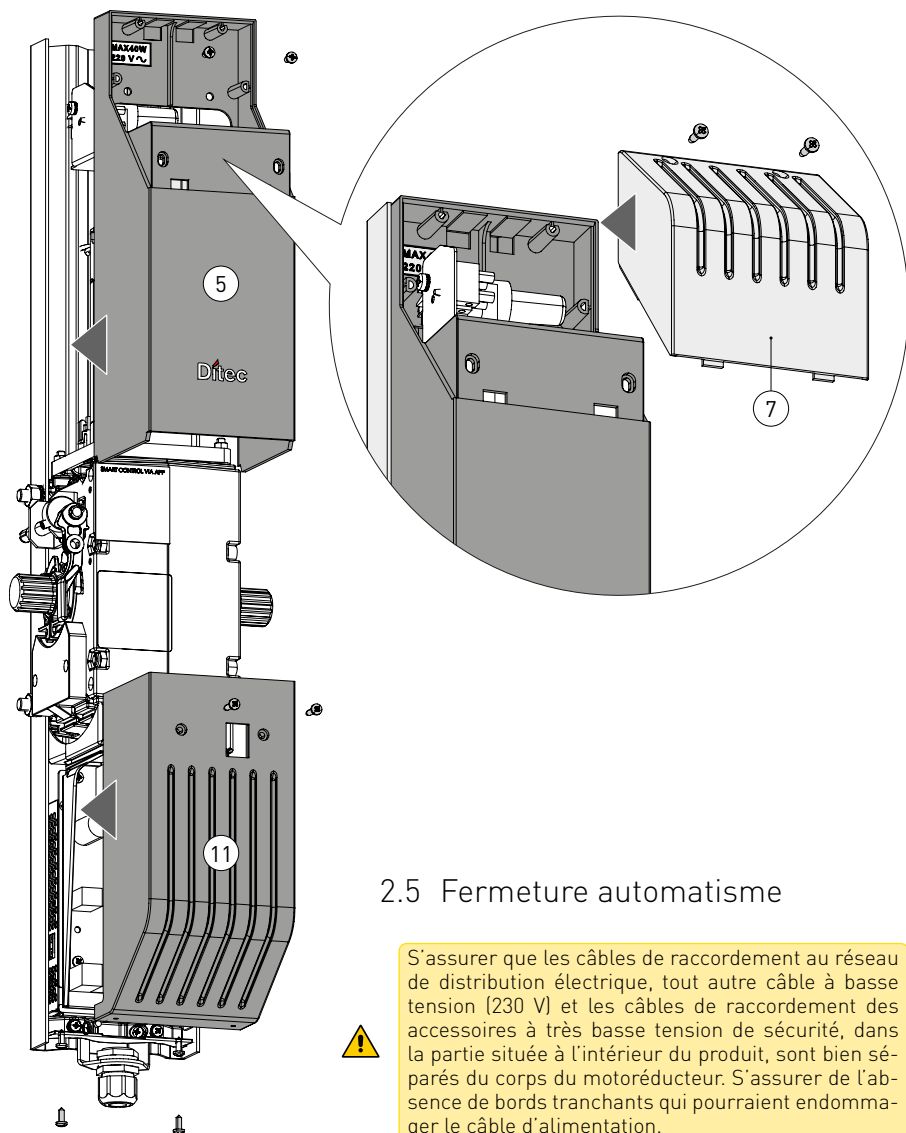

2.5 Fermeture automatisme

S'assurer que les câbles de raccordement au réseau de distribution électrique, tout autre câble à basse tension (230 V) et les câbles de raccordement des accessoires à très basse tension de sécurité, dans la partie située à l'intérieur du produit, sont bien séparés du corps du motoréducteur. S'assurer de l'absence de bords tranchants qui pourraient endommager le câble d'alimentation.

- Positionner le carter du moteur [5] et le fixer avec les 2 vis fournies.
- Visser l'ampoule à la douille.
- Positionner le carter / diffuseur de l'éclairage intérieur automatique [7] et le fixer avec les 2 vis fournies.
- Prévoir le perçage du carter du tableau électronique pour le passage des câbles. Fixer la patte de fixation du serre-câble.
- Positionner le couvercle du tableau électronique [11] et le fixer avec les 4 vis fournies.

2.6 Installation du motoréducteur

- Fixer le motoréducteur sur la plaque de base et les accessoires comme indiqué dans les exemples.

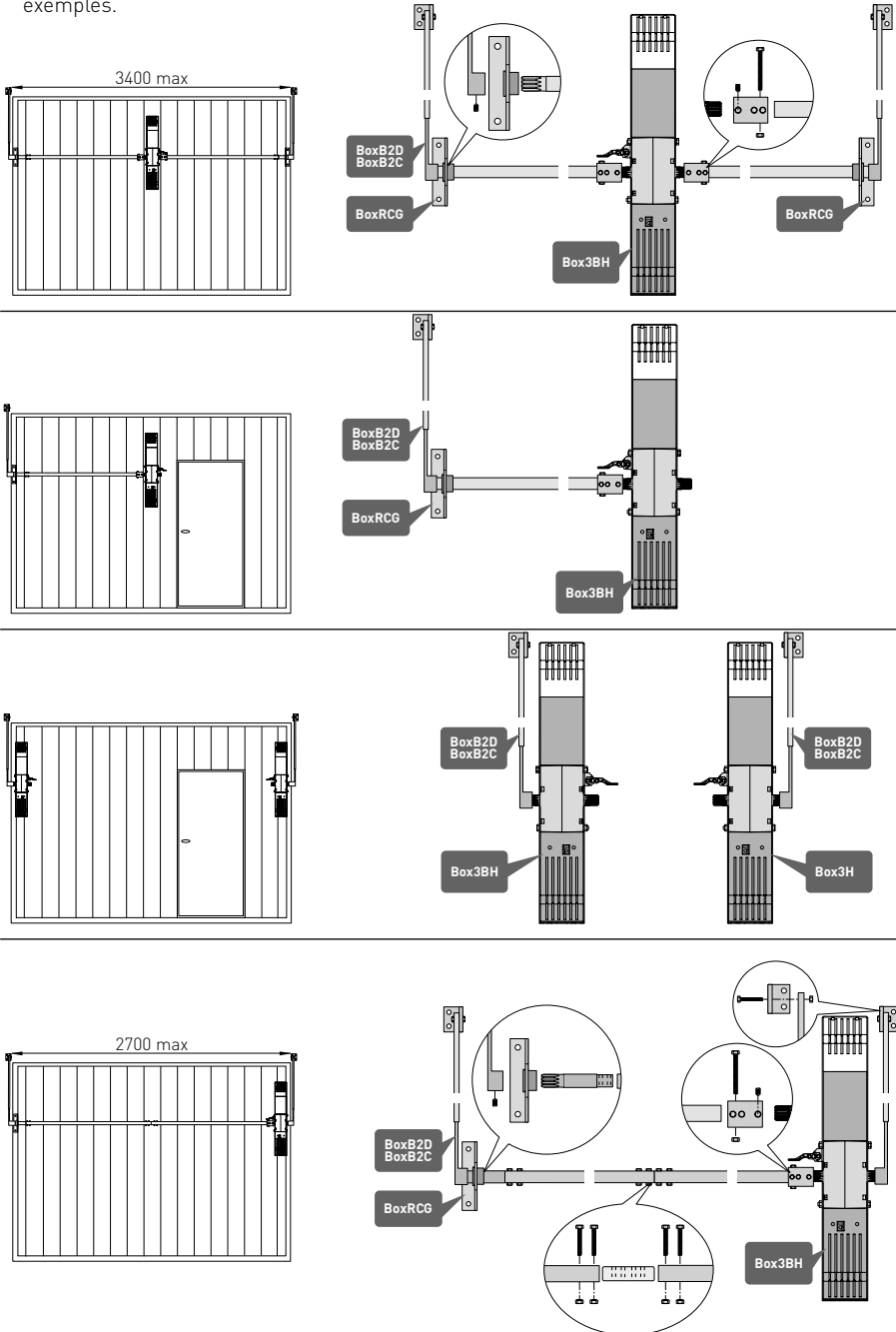

Basculant tablier standard

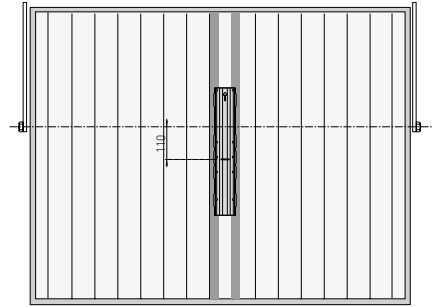
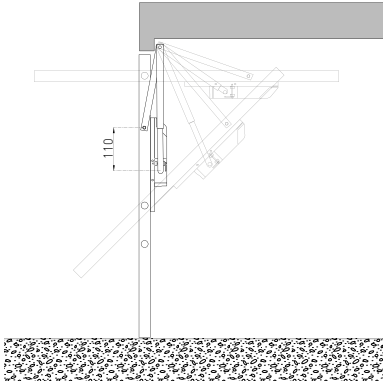

Basculant total retrait

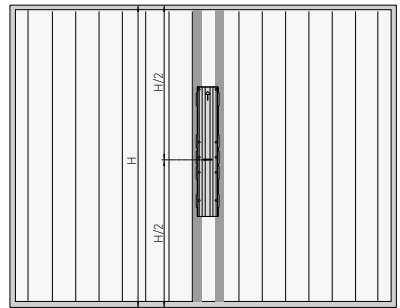
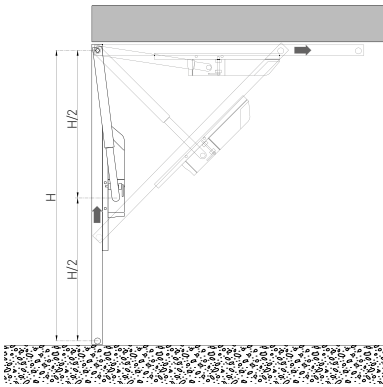

Basculant tablier articulé

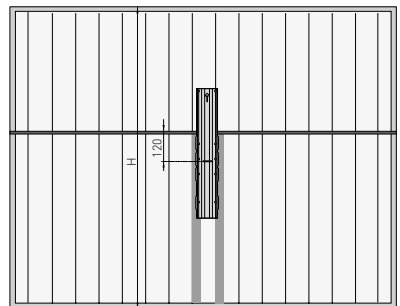
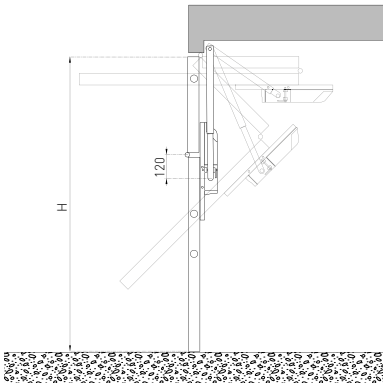

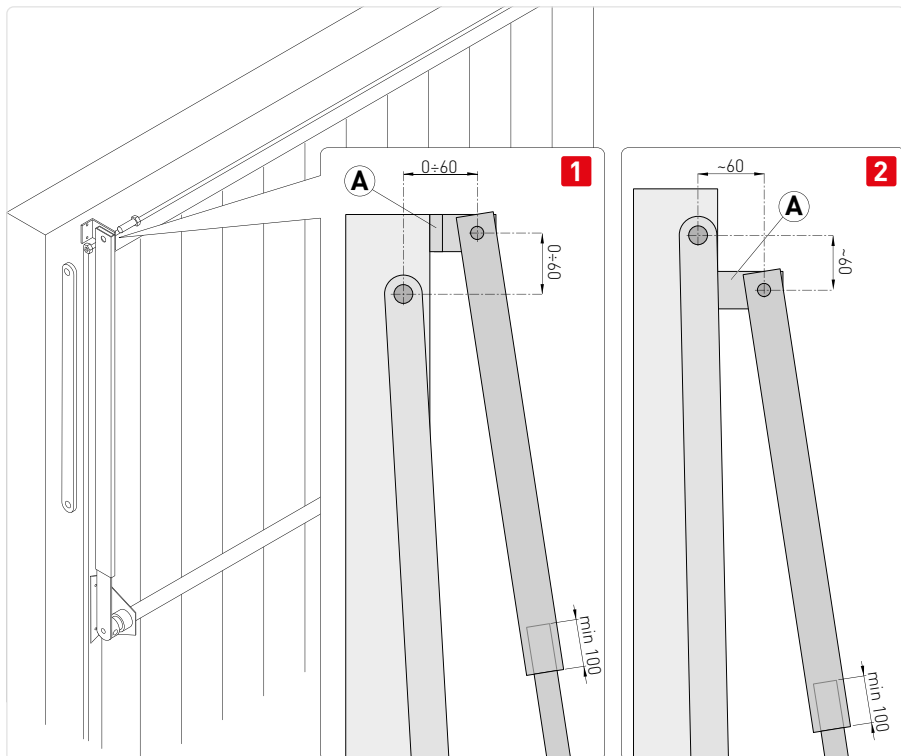

- [1] Fixer l'équerre [A] sur le châssis supérieur de la porte basculante dans l'axe du bras moteur.
 [2] Dans le cas où il ne serait pas possible de fixer l'équerre [A] sur le châssis supérieur de la porte, respecter les dimensions indiquées dans la figure.



Les dimensions des tiges, la position des renvois et la fixation au mur de l'équerre [A] doivent être calculées de sorte que les bras moteur n'interfèrent pas avec les bras de soutien de la porte basculante. Vérifier si en position de porte ouverte, les bras courbés ne dépassent pas jusqu'à toucher le plafond.

Après avoir installé le moteur sur la porte basculante, le débloquer et vérifier que la porte basculante puisse être aisément déplacée à la main.

Si la porte basculante est déséquilibrée, il faut absolument augmenter/diminuer le poids des contrepoids jusqu'à l'équilibre complet du panneau.



Dans le cas où les bras droits BOXB2D interféreraient avec les bras de soutien de la porte basculante, utiliser les bras courbés BOXB2C.



POUR LES INSTALLATIONS DU MOTORÉDUCTEUR EN POSITION CENTRALE OU LATÉRALE DROITE



2.7 Installation motoréducteur gauche

Pour les installations latérales gauche, il faut tourner le motoréducteur de 180 ° pour que l'arbre de déverrouillage soit tourné vers le centre de la porte basculante.

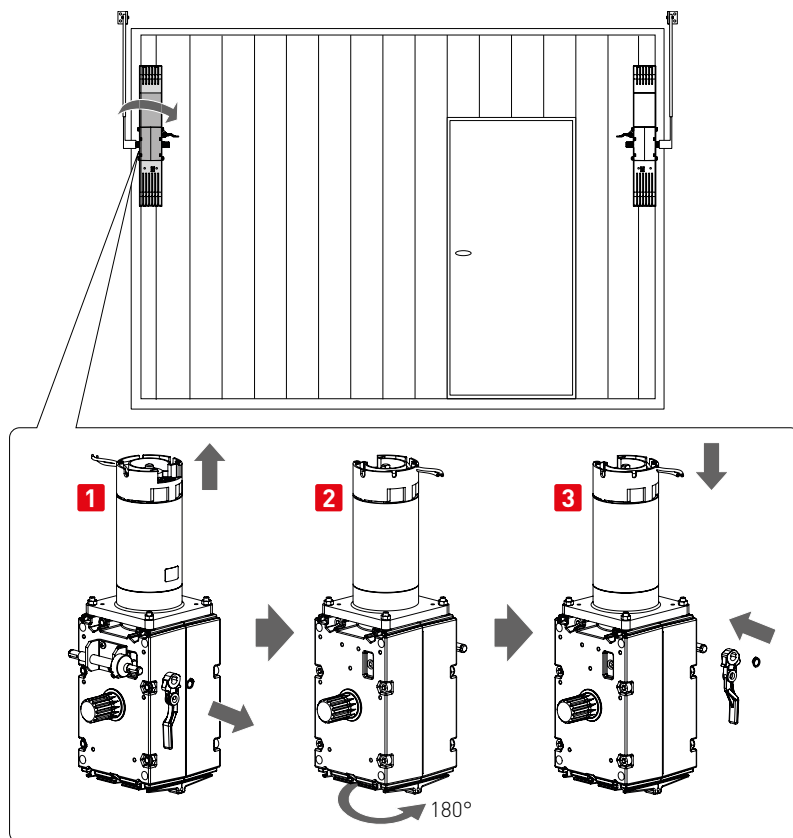

- [1] Démontez le circlip, enlevez le levier de déverrouillage et démontez la bride supérieure.
- [2] Faire tourner de 180 °.
- [3] Insérer le levier de déverrouillage, tourné de 180 °, fixer le circlip et remonter la bride supérieure.



Le motoréducteur BOX3H est fourni pour le montage latéral gauche en combinaison avec un motoréducteur BOX3EH.



POUR LES INSTALLATIONS EN POSITION LATÉRALE GAUCHE AVEC LE MOTORÉDUCTEUR TOURNÉ DE 180 ° POUR PERMETTRE LE DÉVERROUILLAGE



2.8 Réglage des fins de course mécaniques

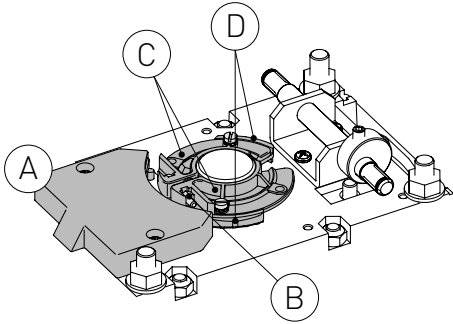

Réf.	Description
A	Micro-interrupteurs
B	Vis de serrage des brides
C	Brides
D	Cames

- Avec le portail ou la porte basculante en position fermée, régler la came de manière à ce que le micro de fermeture soit enfoncé et que le micro d'ouverture ne soit pas enfoncé. Serrer dans cette position la bride au moyen de la vis.

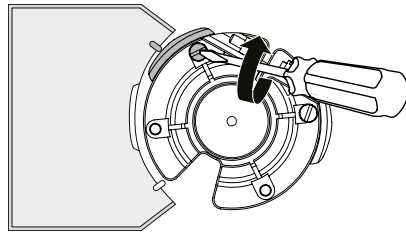
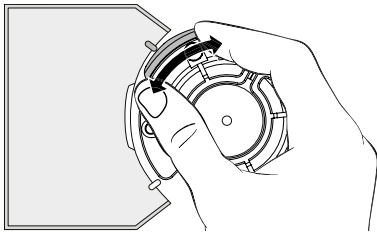

Vérifier qu'il y a une distance d'au moins 1 mm entre le motoréducteur et les cames de fin de course.

- Avec le portail ou la porte basculante en position ouverte, vérifier que le micro d'ouverture est enfoncé.
- Serrer, une fois le réglage terminé, la vis de la came.

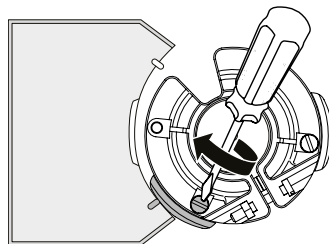
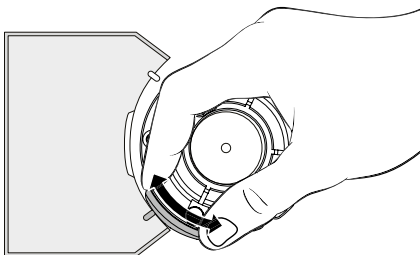

Déplacer la came sur un autre trou si le micro d'ouverture n'est pas enfoncé.

2.9 Instructions de déverrouillage manuel

En cas de panne, de coupure de courant, de maintenance ordinaire ou extraordinaire, la procédure de déverrouillage manuel de l'automatisme est indiquée ci-dessous :

1. Pour débloquer le motoréducteur de l'extérieur, percer $\varnothing 13$ la porte basculante au niveau de l'axe de déverrouillage A et débloquer à l'aide de la clé fournie.

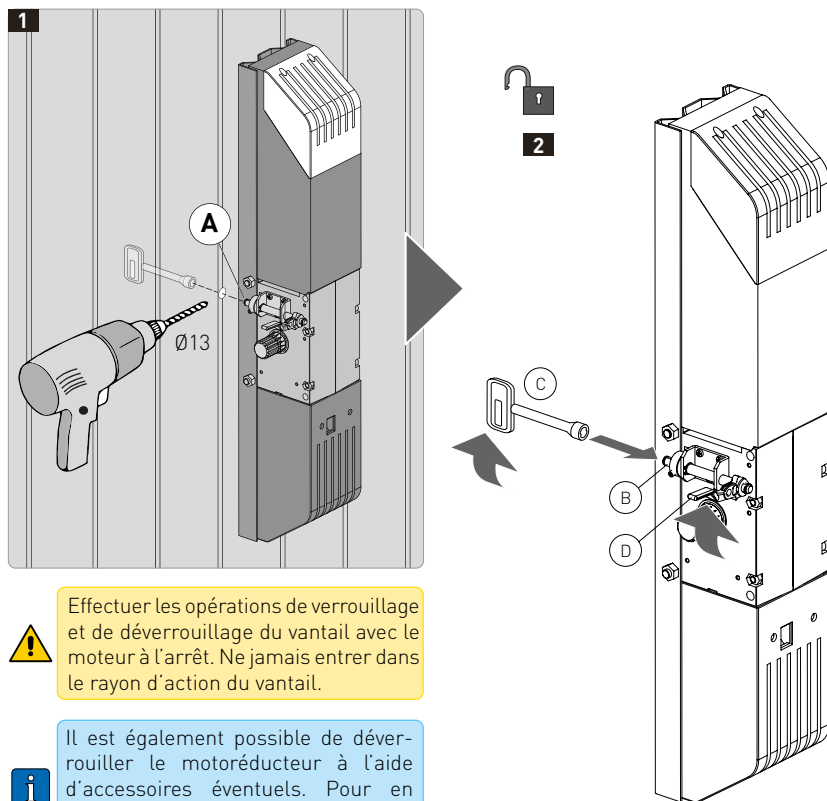

Effectuer les opérations de verrouillage et de déverrouillage du vantail avec le moteur à l'arrêt. Ne jamais entrer dans le rayon d'action du vantail.



Il est également possible de déverrouiller le motoréducteur à l'aide d'accessoires éventuels. Pour en savoir plus, consulter les manuels d'installation correspondants.

2. Insérer et tourner la clef fournie [C] dans le sens inverse des aiguilles d'une montre ou manœuvrer le levier [D] comme indiqué sur la figure. Déplacer manuellement la porte basculante. Pour rebloquer la porte basculante remettre le levier [D] en position d'origine.



Pour tout problème et/ou information, contacter l'Assistance Technique.

3. Carte LCU55

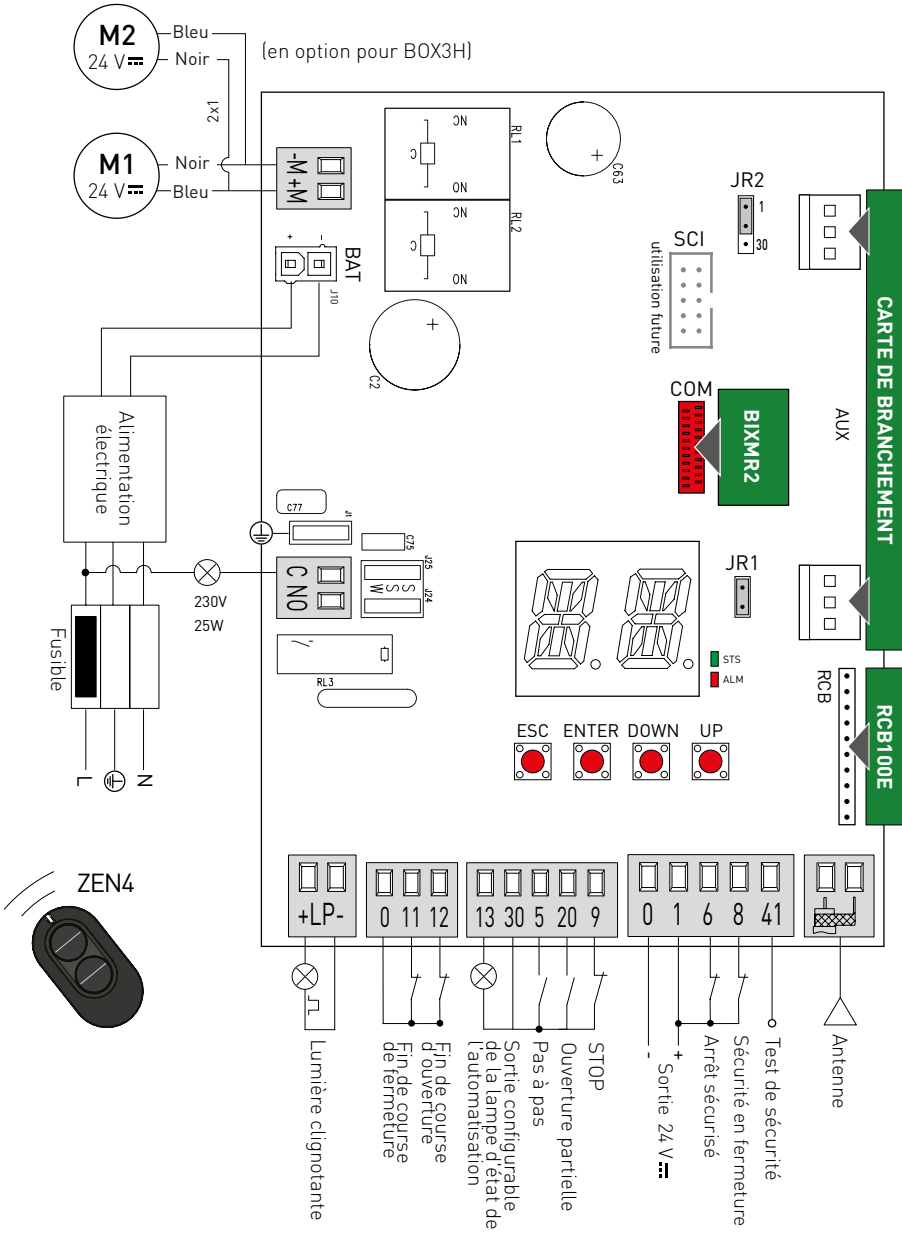

! Toujours respecter la polarité L-N dans le raccordement au réseau électrique et fermer toutes les bornes non utilisées.

3.1 Signalisations LED

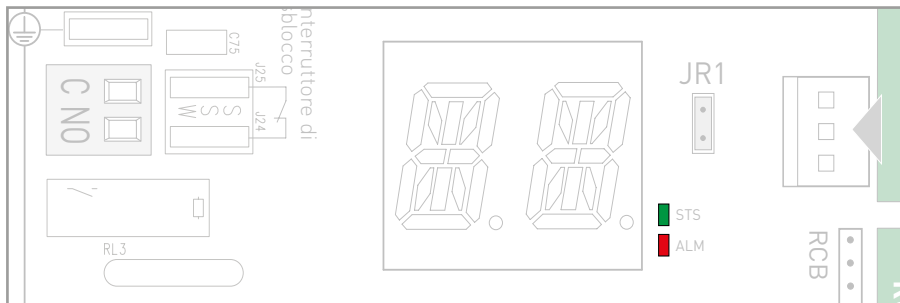



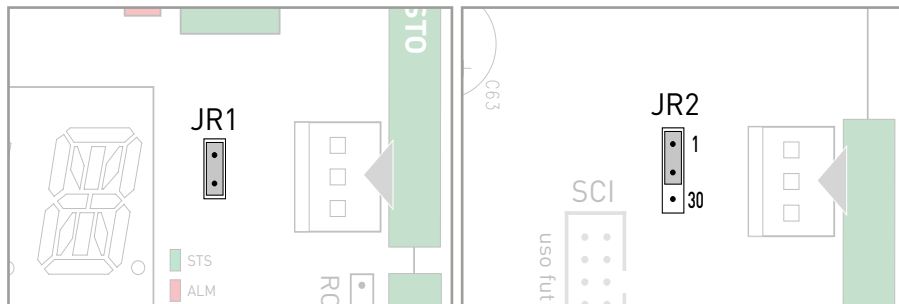

LED rouge ■	LED Verte ■	Description
Éteint	Éteint	Carte éteinte ou défectueuse.
1 Clignotement toutes les secondes	Éteint	Carte LCU allumée et performante. Carte RCB (radio/BLE/WiFi) absente ou défectueuse
Éteint	1 Clignotement toutes les secondes	Carte LCU allumée et performante. Carte RCB50E (radio) présente et performante
Éteint	2 Clignotements toutes les secondes	Carte LCU allumée et performante. Carte RCB100E (radio/BLE) présente et performante
Éteint	3 Clignotements toutes les secondes	Carte LCU allumée et performante. Carte RCB200E (WiFi) sur SCI présente et performante
Éteint	4 Clignotements toutes les secondes	Carte LCU allumée et performante. Cartes RCB50E (radio) + RCB200E(WiFi) présentes et performantes
Éteint	5 Clignotements toutes les secondes	Carte LCU allumée et performante. Fiche RCB100E (radio/BLE) + RCB200E (WIFI) présents et fonctionnels

3.2 Paramètres du cavalier



Cavalier	Description	OFF 	ON 
JR1	Sélection mode écran.	Mode affichage. Seul l'affichage des valeurs et des paramètres présents est possible.	Mode entretien. Il est possible d'afficher et de modifier les valeurs et les paramètres présents. L'entrée en mode entretien est signalée par l'allumage permanent à l'écran du point droit.

Cavalier	Description	1 30 	1 30 
JR2	Sélection alimentation carte auxiliaire.	AUX1 alimentée par 0-1. Avec  →  il se désactive pendant le mode économie d'énergie.	AUX1 alimentée par 0-30. Toujours alimentée.

4. Commandes et sécurité





La borne 30 (commune positive commandes) a les mêmes fonctions que la borne 1, par conséquent les commandes affichées à l'écran sont indiquées par **FS**, **FS**, **FS**, etc. Elle se différencie cependant de la borne 1 car elle reste active même lorsque le tableau électronique est en veille **ON** → **ON**.

4.1 Entrées

Fonction	Commande	Description
NO	PAS-À-PAS 	Avec la sélection IO → FS → FS , la fermeture du contact active une manœuvre d'ouverture ou de fermeture dans l'ordre : ouverture-stop-fermeture-ouverture. ! Si la fermeture automatique est activée, le mode du stop est sélectionné à l'aide de OM → SS . La séquence « ouverture-arrêt-fermeture-ouverture » peut être modifiée en « ouverture-arrêt-fermeture-arrêt-ouverture » en sélectionnant OM → PP .
		OUVERTURE Avec la sélection IO → FS → FS , la fermeture du contact active la manœuvre d'ouverture
NF	ARRÊT 	L'ouverture du contact de sécurité provoque l'arrêt de l'opération en cours. Si IO → RS → RS , la fermeture automatique est désactivée lorsque le contact 30-9 se referme. Si IO → RS → RS , la fermeture automatique est activée lorsque le contact 30-9 se referme. i Le feu clignotant clignote une fois.
NO	OUVERTURE PARTIELLE 	La fermeture du contact active une manœuvre d'ouverture partielle. Lorsque l'automatisme est à l'arrêt, la commande d'ouverture partielle effectue la manœuvre opposée à celle de l'arrêt.
NF	FERMETURE AUTOMATIQUE 	Avec la sélection IO → PS → PS , la fermeture permanente du contact active la fermeture automatique si OM → RS → RS .

4.2 Entrées de sécurité

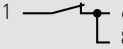



Fonction	Commande	Description
	TEST DE SÉCURITÉ 	Insérer le dispositif GOPAVRS sur le logement destiné aux cartes embrochables AUX. Pour activer le test de sécurité, configurer correctement les paramètres IO → SS IO → SS e. Si le test échoue, un message d'alarme s'affiche à l'écran.
NO	FERMETURE 	Avec la sélection IO → PS → PS , la fermeture du contact active la manœuvre de fermeture.
NF	ARRÊT DE SÉCURITÉ 	Avec la sélection IO → PS → PS , l'ouverture du contact de sécurité arrête et empêche tout mouvement. i Pour régler différentes fonctions du contact de sécurité, voir les réglages du paramètre IO → SM .

NF	Fonction	Commande	Description
NF	SÉCURITÉ EN FERMETURE	1  8	L'ouverture du contact de sécurité provoque l'inversion du mouvement (réouverture) lors de la phase de fermeture. Avec la sélection 10 → 50 → 0N , avec l'automatisme à l'arrêt (portail fermé ou partiellement ouvert), toute manœuvre est interdite. Avec la sélection 10 → 50 → 0R , avec l'automatisme à l'arrêt (portail fermé ou partiellement ouvert), il est possible d'activer la manœuvre d'ouverture.
NF	SÉCURITÉ EN FERMETURE ET EN OUVERTURE	1  6 8	L'ouverture du contact de sécurité provoque l'arrêt et empêche tout mouvement.  Pendant la manœuvre de fermeture, l'ouverture du contact de sécurité arrête et invertit le mouvement. Pendant la manœuvre d'ouverture, l'ouverture du contact de sécurité arrête le mouvement.





Effectuer un pontet pour tous les contacts NF, s'ils ne sont pas utilisés, ou les désactiver via le menu correspondant. Les bornes ayant le même numéro sont identiques.

4.3 Sorties et accessoires



Fonction	Sortie	Accessoires	Description
Tension d'alimentation des accessoires		24 V $\overline{\text{=}}$ 0,5 A Max	Sortie pour tension d'alimentation des accessoires externes. Tous les accessoires raccordés à cette sortie seront débranchés avec ES=ON (au bout de 10 min.)
Tension d'alimentation des accessoires		24 V $\overline{\text{=}}$ 0,3 A Max	Sortie pour tension d'alimentation des accessoires externes. Tous les accessoires raccordés à cette sortie resteront alimentés avec ES=ON
Siège pour accessoires embrochables	AUX	BIXR2 BIXPR2 BIXLR42 LAB9 LAN7S G0PAVRS	L'action de la carte de commande peut être sélectionnée à l'aide de la sélection 10 → R1 . En cas d'utilisation de cartes radio embrochables, enlever le module RX. R1 s'affiche à l'écran.
Sortie configurable		24 V $\overline{\text{=}}$ 2 W (0,1 A max)	Sortie 30-13 configurée en usine comme voyant de portail ouvert proportionnel R1 → 00 . Pour modifier le mode de fonctionnement de la sortie 13, se référer à la sélection 10 → 13 .
Sortie configurable		24 V $\overline{\text{=}}$ 25 W (1 A)	Sortie LP configurée en usine comme feu clignotant ON-OFF LP → 00 . Il est possible de sélectionner les réglages de pré-clignotement dans le menu 0M → W0 et/ou 0M → W1 . Pour modifier le mode de fonctionnement de la sortie LP, se référer à la sélection 10 → LP .
Antenne radio			En cas d'utilisation de l'antenne de série, il est recommandé de suivre ces mesures : 433 MHz (175 mm) - 868 MHz (90 mm). Utiliser un câble coaxial de type RG-58 (50 Ω) pour la connexion d'une antenne extérieure (réf. GOL148REA)



La somme totale des courants fournis par les sorties 24 V $\overline{\text{=}}$ 1, 30 et aux ne doit pas dépasser 0,5 A.

Module récepteur radio	 RCB	<p>Module récepteur radio RCB100E (de série) configurable depuis le tableau de commande :</p> <ul style="list-style-type: none"> - 433.92 MHz (RD → FD → 40) - par défaut - 868.35 MHz (RD → FD → 80) <p>Module récepteur radio RCB50E compatible (option)</p>
Module mémoire radiocommandes	<p>COM</p>  BIXMR2	<p>Permet de sauvegarder les configurations de fonctionnement à l'aide de la fonction BI → SI. Les configurations sauvegardées peuvent être rappelées à l'aide de la fonction BI → RI.</p> <p>Le module mémoire permet de mémoriser les radiocommandes. En cas de remplacement du tableau électronique, le module mémoire utilisé pourra être inséré sur le nouveau tableau électronique.</p>

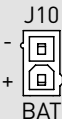
 L'insertion et l'extraction du module mémoire doivent être réalisées en faisant attention au sens de positionnement et en l'absence de tension.

Alimentation CC	 (UTILISATION FUTURE)	<p>Alimentation : 36V CC. En l'absence de réseau, en mode de fonctionnement sur batterie, l'alimentation est réduite à 24 V CC. Les batteries gardent leur charge avec la tension de ligne présente. Si la tension de ligne est coupée, le tableau est alimenté par les batteries jusqu'au rétablissement de la ligne ou jusqu'à ce que la tension des batteries ne descende sous la ligne de sécurité. Dans ce dernier cas le tableau électronique s'éteint. Pour contrôler le niveau de tension des batteries, se référer au menu BI → BI (visible uniquement en l'absence de réseau et avec la présence de batteries connectées).</p> <p> La température de fonctionnement des batteries rechargeables est comprise entre +0°C et 40°C.</p>
------------------------	---	---

5. Utilisation des menus





La pression des touches peut être rapide (pression inférieure à 2 secondes) ou prolongée (pression supérieure à 2 secondes). En absence d'indication, la pression doit être rapide. Pour confirmer la définition d'un paramètre il faut exercer une pression prolongée ou une double pression prolongée.

5.1 Allumage et extinction de l'écran

La procédure d'allumage de l'écran est la suivante :

NIVEAU PRINCIPAL





Le point central  s'affiche par défaut sur l'écran.
Appuyer sur la touche 
Allumage de vérification du fonctionnement de l'écran
Le **NIVEAU PRINCIPAL** du menu s'affiche

La procédure d'extinction de l'écran est la suivante :

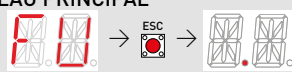
NIVEAU PRINCIPAL





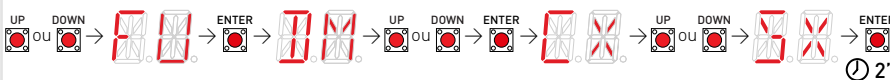

 L'écran s'éteint automatiquement (en affichant le point au centre ) après 60 secondes d'inactivité.

5.2 Touches de navigation



NIVEAU PRINCIPAL **NIVEAU PARAMÈTRES** **VALEUR**



NIVEAU PRINCIPAL

Appuyer sur  ou  pour faire défiler le menu
Appuyer sur  pour entrer dans le **NIVEAU PARAMÈTRES**
Appuyer sur  pour quitter un sous-menu

NIVEAU PARAMÈTRES

Appuyer sur  ou  pour faire défiler les paramètres à l'intérieur du sous-menu.
Pour régler un paramètre, sélectionner la **VALEUR** souhaitée et l'enregistrer en appuyant sur  pendant 2 secondes ou avec une double confirmation prolongée.

6. Paramètres LCU55

6.1 Menu Niveau principal

Écran	Description
	Utilisation fréquente Le menu permet de gérer les paramètres les plus fréquemment utilisés pour personnaliser les fonctionnalités de l'automatisme.
	Modes de fonctionnement Le menu permet de configurer tous les paramètres utilisés pour les modes de fonctionnement de l'automatisme (type d'automatisme installé, paramètres par défaut, fermeture automatique, etc.)
	Réglage de la course Le menu permet de régler tous les paramètres de mouvement (vitesse d'ouverture/fermeture, positions de ralentissement, sensibilité de la poussée sur les obstacles, etc.)
	Configuration des entrées/sorties Le menu permet de régler les fonctionnalités d'entrée/sortie de l'automatisme (sélection des dispositifs connectés aux bornes, cellules photoélectriques, réglage feu clignotant/serrure électrique, etc.)
	Opérations radio et connectivité Le menu permet de gérer tous les paramètres des fonctions radio/sans fil de l'unité de commande
	Fonctions de diagnostic Le menu permet de gérer tous les autres paramètres utilisés pour les services supplémentaires (compteurs de diagnostic, mise à jour micrologiciel, économie d'énergie, etc.).





















Menu complet







6.2 Plan du menu utilisation fréquente

















NIVEAU PRINCIPAL	
↓	
	FU - Utilisation fréquente
	NIVEAU PARAMÈTRES
	AS - Sélection de l'automatisme
	NM - Sélection nombre de moteurs
	DM - Sens d'ouverture
	EP - Réglage protocole crypté de transmission radiocommandes (AES 128bit et mode PROTÉGÉ)
	SR - Mémorisation des radiocommandes
	RM - Mode de fonctionnement du récepteur radio
	T5 - Mode de fonctionnement borne 5
	AC - Activation de la fermeture automatique
	TC - Définition du temps de fermeture automatique [s]
	RP - Réglage de la mesure d'ouverture partielle [%]
	TP - Temps de fermeture automatique après ouverture partielle [s]
	R1 - Réglage de la poussée sur les obstacles et courant en ouverture
	R2 - Réglage de la poussée sur les obstacles et courant en fermeture
	r2 - Réglage de la poussée sur la butée en fermeture [%]
	VA - Vitesse d'ouverture [cm/s]
	VC - Vitesse de fermeture [cm/s]
	PP - Configuration de la séquence pas-à-pas
	R9 - Configuration de l'entrée 30-9
	D6 - Sélection du dispositif branché aux bornes 1-6 et avec test de sécurité
	SM - Mode de fonctionnement de la borne 1-6
	D8 - Sélection du dispositif branché aux bornes 1-8 et avec test de sécurité
	S0 - Mode de fonctionnement de la borne 1-8 à l'arrêt
	FA - Sélection du mode du fin de course d'ouverture
	FC - Sélection du mode du fin de course de fermeture













IP2473FR

6.3 Plan du menu complet

↓	NIVEAU PRINCIPAL
	OM - Mode de fonctionnement
↓	NIVEAU PARAMÈTRES
	AS - Sélection de l'automatisme
	NM - Sélection nombre de moteurs
	DM - Sens d'ouverture
	AC - Activation de la fermeture automatique
	TC - Définition du temps de fermeture automatique [s]
	RP - Réglage de l'ouverture partielle [%]
	TP - Temps de fermeture automatique après ouverture partielle [s]
	PP - Configuration de la séquence pas-à-pas
	S9 - Mode de l'ARRÊT dans la séquence pas à pas par commande 1-5
	SS - État de l'automatisme à l'allumage
	TS - Renouvellement du temps de fermeture automatique après relâchement de la sécurité [%]
	WO - Réglage du temps de préclignotement en ouverture [s]
	WC - Réglage temps préclignotement en fermeture [s]
	NI - Activation du système antigel NIO
	TN - Température d'intervention NIO et rampes automatiques
	TH - Activation protection haute température
	VL - Activation/désactivation du mode vacances
	DS - Mode d'affichage écran
	PS - Préréglages

	RA - Réglage de la course
↓	NIVEAU PARAMÈTRES
	VA - Vitesse d'ouverture [cm/s]
	VC - Vitesse de fermeture [cm/s]
	R1 - Réglage de la poussée sur les obstacles et courant en ouverture
	R2 - Réglage de la poussée sur les obstacles et en fermeture
	r2 - Réglage de la poussée sur la butée en fermeture [%]
	OB - Espace de ralentissement en ouverture [cm]
	CB - Espace de ralentissement en fermeture [cm]

	PO - Réglage de vitesse d'approche en ouverture [cm/s]
	PC - Réglage de vitesse d'approche en fermeture [cm/s]
	OO - Limite de détection d'obstacles en ouverture
	OC - Limite de détection d'obstacles en fermeture
	VR - Réglage de la vitesse d'acquisition
	VM - Vitesse initiale de mouvement
	TA - Réglage du temps d'accélération en ouverture
	TQ - Réglage du temps d'accélération en fermeture
	TD - Réglage du temps de ralentissement en ouverture
	TU - Réglage du temps de ralentissement en fermeture
	DO - Réglage du désengagement sur la butée en ouverture [mm]
	DC - Réglage du désengagement sur la butée en fermeture [mm]
	DE - Réglage du désengagement en intervention bourrelet [cm]
	ST - Réglage du temps de démarrage
	DT - Réglage du temps de reconnaissance d'un obstacle
	MP - Départ à puissance maximale
	OT - Sélection du type d'obstacle

	IO - Configuration entrées/sorties
↓	NIVEAU PARAMÈTRES
	FA - Sélection mode fin de course ouverture
	FC - Sélection mode fin de course fermeture
	R9 - Configuration de l'entrée 30-9
	T5 - Mode de fonctionnement borne 5
	64 - Fonctionnement de la commande d'arrêt de sécurité / fermeture
	AM - Fonctionnement de la carte AUX
	20 - Commande d'ouverture partielle de la borne 30-20
	PT - Ouverture partielle fixe
	D6 - Sélection du dispositif branché aux bornes 1-6
	SM - Mode de fonctionnement de la borne 1-6
	D8 - Sélection du dispositif branché aux bornes 1-8
	S0 - Mode de fonctionnement de la borne 1-8 lorsqu'elle est ouverte































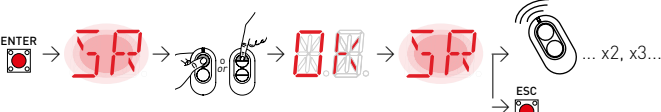







	68 - Sélection du dispositif branché aux bornes 1-6 et 1-8
	LP - Fonction de sortie +LP-
	13 - Fonction sortie 13
	G3 - Fonction sortie relais G3
	LU - Temps d'allumage éclairage intérieur automatique [s]
	LG - Temps d'allumage éclairage intérieur automatique à commande indépendante
	BR - Niveau de luminosité de l'éclairage DEL intégré
	LR - Temps de désactivation de la serrure électrique
	PV - Alimentation par panneaux solaires (utilisation future)
	FR - Mode économie d'énergie
	LB - Signalisation batteries faibles
	LL - Seuil de tension pour signalisation batteries faibles
	BO - Mode batterie



































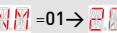
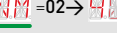

	BT - Mode Bluetooth®
	WF - Réglage de la fonctionnalité WiFi
	WR - Demande de redémarrage du dispositif Wi-Fi connecté (en particulier Apple HomeKit)
	MA - Application mobile de gestion des accès

	DF - Fonctions de diagnostic
	NIVEAU PARAMÈTRES
	SP - Définition mot de passe
	IP - Saisie mot de passe
	CU - Version micrologiciel tableau électronique
	UP - Mise à jour du micrologiciel
	AL - Compteur des alarmes
	AH - Historique des alarmes
	AR - Réinitialisation des alarmes
	CV - Nombre total de manœuvres
	CP - Nombre partiel de manœuvres
	ZP - Mise à zéro du compteur partiel manœuvres
	CA - Réglage alarme entretien (réglage d'usine - alarme désactivée : 0.0 00. 00)
	OA - Affichage mode alarme entretien
	CH - Heures d'alimentation
	BH - Heures d'alimentation par batterie
	SV - Sauvegarde de la configuration
	RC - Chargement de la configuration
	RL - Chargement de la dernière configuration réglée
	EU - Suppression des configurations de l'utilisateur
	IM - Affichage courant moteur
	TB - Affichage de la température à l'intérieur de l'automatisme.
	TT - Affichage des températures maximales et minimales enregistrées
	TF - Test fin de course. Affiche / (N.O./NO s'ils ne sont pas configurés)
	BL - Affichage du niveau de tension de la batterie
	EL - Niveau d'efficacité de l'automatisme
	RD - Restauration des réglages d'usine

	RO - Opérations radio et connectivité
	NIVEAU PARAMÈTRES
	EP - Réglage des messages cryptés
	SR - Mémorisation des radiocommandes
	RM - Fonctionnement du récepteur radio
	TX - Affichage de la quantité des radiocommandes mémorisées
	MU - Nombre maximal de radiocommandes enregistrables sur mémoire intégrée
	ER - Annulation d'une radiocommande
	EA - Suppression totale de la mémoire
	C1, C2, C3, C4 - Sélection de la fonction :
	CH1, CH2, CH3, CH4 de la radiocommande mémorisée
	RE - Réglage de l'ouverture mémoire par commande à distance
	MS - Rétrocompatibilité avec les télécommandes d'ancienne génération GOL4
	RK - Navigation des menus par clavier de commande
	FQ - Sélection fréquence radio

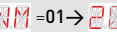
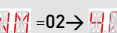
6.4 Menu « Utilisation fréquente » - description des paramètres

Paramètre	Description	Sélections disponibles
	<p>FU - Utilisation fréquente</p> <p>Le menu permet de gérer les paramètres les plus utilisés pour personnaliser les fonctionnalités de l'automatisme.</p>	
	<p>AS - Sélection de l'automatisme Permet de sélectionner le type d'automatisme (préréglé en usine)</p> <ul style="list-style-type: none"> • NO - Aucun • S4 - SPID40 • S6 - SPID60 • BX - BOX <p> La carte redémarre après la sélection d'une nouvelle valeur.</p> <p> En cas de carte de recharge sur l'écran, l'alarme  clignote. Dans ce cas, aucune opération n'est possible. Le paramètre  doit être configuré en premier. Cette opération doit être effectuée par le personnel qualifié.</p>	   
	<p>NM - Sélection nombre de moteurs</p> <ul style="list-style-type: none"> • 01 - Automatisme à 1 moteur. • 02 - Automatisme à 2 moteurs. 	 
	<p>DM - Sens de rotation du moteur</p> <p>• CX - Sélectionner cette option pour les installations de motoréducteurs en position centrale ou latérale droite</p> <p>• Gauche - Sélectionner cette option pour les installations en position latérale gauche avec motoréducteur tourné de 180° pour permettre le déverrouillage</p>	 
	<p>EP - Réglage des messages cryptés de transmission des radiocommandes (mode AES 128bit et mode protégée)</p> <p>Si la possibilité de recevoir des messages codés est activée, le tableau électronique sera compatible avec les télécommandes de type « ENCRYPTED ou Protected ».</p> <ul style="list-style-type: none"> • 0N - Activé • 0F - Désactivé 	 
	<p>SR - Mémorisation d'une radiocommande</p> <p></p> <p>En appuyant sur , SR commence à clignoter et il est possible d'associer les boutons souhaités. Après l'affichage de 00, SR clignote à nouveau et il est alors possible de mémoriser un autre bouton. Pour quitter, appuyer sur  ou  pendant 2 secondes et passer à l'élément suivant.</p> <p> Si l'écran affiche SR clignotant, la radiocommande pourrait être déjà mémorisée.</p>	
	<p>RM - Fonctionnement récepteur radio</p> <p>C'est la fonction associée à la commande radio lorsqu'un seul canal est mémorisé (peu importe lequel)</p> <ul style="list-style-type: none"> • 1-5 - Pas-à-pas • 1-3 - Ouverture 	 
	<p>T5 - Mode de fonctionnement borne 5</p> <ul style="list-style-type: none"> • 1-5 - Pas-à-pas • 1-3 - Ouverture 	 
	<p>AC - Activation de la fermeture automatique</p> <ul style="list-style-type: none"> • 0F - Désactivé • 0N - Activé • 1-2 - Dépend de l'état de la borne 20 (le paramètre  doit être réglé sur ) 	   

		<p>TC - Définition du temps de fermeture automatique [s] Le réglage s'effectue à des intervalles de sensibilité différents :</p> <ul style="list-style-type: none"> • de 0" à 59" à intervalles de 1 seconde • de 1'0 à 1'5 à intervalles de 10 secondes <p>À chaque intervalle, l'écran affichera les valeurs suivantes :</p> <ul style="list-style-type: none"> -  → 1 minute et 10 secondes - ... -  → 1 minute et 50 secondes <ul style="list-style-type: none"> • de 2' à 4' à intervalles de 1 minute 	   
		<p>RP - Réglage de la mesure d'ouverture partielle [%] Règle le pourcentage de manœuvre par rapport à l'ouverture totale de l'automatisme.</p> <ul style="list-style-type: none"> • de 10 à 99 % à intervalles de 1 % 	 
		<p>TP - Définition du temps de fermeture automatique après ouverture partielle [s] Le réglage s'effectue à des intervalles de sensibilité différents :</p> <ul style="list-style-type: none"> • de 0" à 59" à intervalles de 1 seconde • de 1'0 à 1'5 à intervalles de 10 secondes <p>Pour chaque intervalle, l'écran affiche :</p> <ul style="list-style-type: none"> -  → 1 minute et 10 secondes - ... -  → 1 minute et 50 secondes <ul style="list-style-type: none"> • de 2' à 4' à intervalles de 1 minute 	   
		<p>R1 - Réglage de la poussée sur les obstacles et du courant du moteur en ouverture [%] Le tableau électronique est équipé d'un dispositif de sécurité qui, en présence d'un obstacle :</p> <ul style="list-style-type: none"> - arrête le mouvement et, s'il est en dehors de l'espace limite de détection d'obstacle, effectue une manœuvre de désengagement. <p> L'espace limite de détection d'obstacles en ouverture est déterminé par le type de fin de course installé ; à défaut de fin de course il est déterminé par la sélection  → .</p> <ul style="list-style-type: none"> • 00 - Poussée minimale (delta de courant min. pour détection d'obstacle) • 99 - Poussée maximale (delta de courant max. pour la détection d'obstacle) <p>Le seuil est calculé dynamiquement comme un delta sur le courant moteur mesuré pendant la course d'ouverture.</p>	  
		<p>R2 - Réglage de la poussée sur les obstacles et du courant du moteur en fermeture [%] Le tableau électronique est équipé d'un dispositif de sécurité qui agit comme suit en présence d'un obstacle :</p> <ul style="list-style-type: none"> - en fermeture, s'il est hors de l'espace limite de détection d'obstacles, il inverse le mouvement ; - en fermeture, s'il est dans l'espace limite de détection d'obstacles, il arrête le mouvement. <p> L'espace limite de détection d'obstacles en fermeture est déterminé par le type de fin de course installé ; à défaut de fin de course il est déterminé par la sélection  → .</p> <ul style="list-style-type: none"> • 00 - Poussée minimale (delta de courant min. pour détection d'obstacle) • 99 - Poussée maximale (delta de courant max. pour la détection d'obstacle) <p>Le seuil est calculé dynamiquement comme un delta sur le courant moteur mesuré pendant la course de fermeture.</p>	  
		<p>r2 - Réglage de la poussée sur la butée en fermeture [%] Il est possible de régler la poussée sur la butée en fermeture :</p> <ul style="list-style-type: none"> • 00 - Poussée minimale • 99 - Poussée maximale <p> Après une manœuvre de fermeture, vérifier le déverrouillage. S'il est trop dur, réduire la valeur de poussée sur la butée</p>	

		VA - Vitesse d'ouverture [V] • de 5 à 26	
		VC - Vitesse de fermeture [V] • de 5 à 26	
		PP - Configuration de la séquence pas-à-pas • 00 - Ouverture-Stop-Fermeture-Ouverture • 01 - Ouverture-Stop-Fermeture-Stop-Ouverture	
		R9 - Mode de fonctionnement de la borne 9 • NO - Désactivé • 9P - L'ouverture de l'entrée active un arrêt permanent • 9T - L'ouverture de l'entrée active un arrêt temporaire. Le temps de fermeture automatique, s'il est activé, s'enclenche à la fermeture du contact • HR - Lorsque l'entrée est ouverte, l'automatisme fonctionne en mode action maintenue	
		D6 - Sélection du dispositif branché aux bornes 1-6 • NO - Aucun • PH - Cellules photoélectriques • P41 - Cellules photoélectriques avec test de sécurité • SE - Bourrelet de sécurité (en cas d'ouverture du contact 1-6, après l'arrêt, le dispositif effectue un désengagement de 10 cm). • S41 - Bourrelet de sécurité avec test de sécurité (en cas d'ouverture du contact 1-6, après l'arrêt, le dispositif effectue un désengagement d'une durée qui dépend de la sélection RR → 00)	
		SM - Mode de fonctionnement de la borne 1-6 • 00 - Pendant la manœuvre, l'ouverture du contact de sécurité arrête le mouvement (avec désengagement si 00 → SE/ S41). • 01 - Pendant la manœuvre, l'ouverture du contact de sécurité arrête le mouvement (avec désengagement si 00 → SE/ S41). Une fois le contact refermé, la manœuvre interrompue reprend. • 02 - Pendant la manœuvre, l'ouverture du contact de sécurité arrête le mouvement (avec désengagement si 00 → SE/ S41). Une fois le contact refermé, la manœuvre d'ouverture est effectuée. • 03 - Pendant la manœuvre de fermeture, l'ouverture du contact de sécurité inverse le mouvement. Pendant la manœuvre d'ouverture, la sécurité est ignorée. • 04 - Pendant la manœuvre d'ouverture, l'ouverture du contact de sécurité arrête le mouvement (avec désengagement si 00 → SE/ S41). Lorsque le contact se referme, l'opération d'ouverture est reprise. Une fois le contact refermé, la manœuvre d'ouverture interrompue reprend. Pendant la manœuvre de fermeture, la sécurité est ignorée. • 05 - Pendant la manœuvre de fermeture, l'ouverture du contact de sécurité arrête et inverse le mouvement. Pendant la manœuvre d'ouverture, l'ouverture du contact de sécurité arrête le mouvement (avec désengagement si 00 → SE/ S41). • 06 - Pendant une manœuvre, l'ouverture du contact de sécurité arrête le mouvement. Lorsque le contact se referme, la fermeture automatique est désactivée.	
		D8 - Sélection du dispositif branché aux bornes 1-8 • NO - Aucun • PH - Cellules photoélectriques • P41 - Cellules photoélectriques avec test de sécurité • SE - Bourrelet de sécurité (en cas d'ouverture du contact 1-8, après l'arrêt, le dispositif effectue un désengagement de 10 cm) • S41 - Bourrelet de sécurité avec test de sécurité (en cas d'ouverture du contact 1-8, après l'arrêt, le dispositif effectue un désengagement d'une durée qui dépend de la sélection RR → 00)	

	SO - Mode de fonctionnement de la borne 1-8 lorsqu'elle est ouverte <ul style="list-style-type: none"> • ON - Activée • OF - Désactivée 	
	Si elle est activée () avec l'automatisme à l'arrêt (portail fermé ou partiellement ouvert), toute manœuvre est interdite. Si elle est désactivée () avec automatisme à l'arrêt (portail fermé ou partiellement ouvert), il est possible d'activer la manœuvre d'ouverture.	
	FA - Sélection du mode du fin de course d'ouverture <ul style="list-style-type: none"> • NO - Aucun • SX - Fin de course d'arrêt (après l'activation, le vantail arrête le mouvement) • PX - Fin de course de proximité (après l'activation, le vantail continue jusqu'à la butée et tout obstacle est considéré comme une butée) 	
	FC - Sélection du mode du fin de course de fermeture <ul style="list-style-type: none"> • NO - Aucun • SX - Fin de course d'arrêt (après l'activation, le vantail arrête le mouvement) • PX - Fin de course de proximité (après l'activation, le vantail continue jusqu'à la butée et tout obstacle est considéré comme une butée) 	

6.5 Menu complet - description des paramètres

	OM - Mode de fonctionnement	
	Le menu permet de gérer tous les paramètres utilisés pour les modes de fonctionnement de l'automatisme (type d'automatisme installé, paramètres par défaut, fermeture automatique, etc.)	
	AS - Sélection de l'automatisme <ul style="list-style-type: none"> • Permet de sélectionner le type d'automatisme (préréglé en usine) • NO - Aucun • S4 - SPID40 • S6 - SPID60 • BX - BOX 	
	La carte redémarre après la sélection d'une nouvelle valeur.	
	En cas de carte de rechange sur l'écran, l'alarme clignote. Dans ce cas, aucune opération n'est possible. Le paramètre doit être configuré en premier. Cette opération doit être effectuée par le personnel qualifié.	
	NM - Sélection nombre de moteurs <ul style="list-style-type: none"> • 01 - Automatisme à 1 moteur. • 02 - Automatisme à 2 moteurs. 	
	DM - Sens de rotation du moteur <ul style="list-style-type: none"> • CX - Sélectionner cette option pour les installations de motoréducteurs en position centrale ou latérale droite • Gauche - Sélectionner cette option pour les installations en position latérale gauche avec motoréducteur tourné de 180 °pour permettre le déverrouillage 	
	AC - Activation de la fermeture automatique <ul style="list-style-type: none"> • OF - Désactivé • ON - Activé • 1-2 - Dépend de l'état de la borne 20 (le param. doit être réglé sur 	
	TC - Définition du temps de fermeture automatique [s] <p>Le réglage s'effectue à des intervalles de sensibilité différents :</p> <ul style="list-style-type: none"> • de 0" à 59" à intervalles de 1 seconde • de 1'0 à 1'5 à intervalles de 10 secondes <p>À chaque intervalle, l'écran affichera les valeurs suivantes :</p> <ul style="list-style-type: none"> - → 1 minute et 10 secondes - ... - → 1 minute et 50 secondes • de 2' à 4' à intervalles de 1 minute 	



	<p>RP - Réglage de la mesure d'ouverture partielle [%] Règle le pourcentage de manœuvre par rapport à l'ouverture totale de l'automatisme. • de 10 à 99 % à intervalles de 1 %</p>	
	<p>TP - Définition du temps de fermeture automatique après ouverture partielle [s] Le réglage s'effectue à des intervalles de sensibilité différents : • de 0" à 59" à intervalles de 1 seconde • de 1'0" à 1'5" à intervalles de 10 secondes Pour chaque intervalle, l'écran affiche : - → 1 minute et 10 secondes - ... - → 1 minute et 50 secondes • de 2' à 4' à intervalles de 1 minute</p>	
	<p>PP - Configuration de la séquence pas-à-pas • 00 - Ouverture-Stop-Fermeture-Ouverture • 01 - Ouverture-Stop-Fermeture-Stop-Ouverture</p>	
	<p>S9 - Mode de l'ARRÊT dans la séquence pas-à-pas par commande 1-5. ON - Permanent. OF - Temporaire.</p>	
	<p>SS - Sélection état de l'automatisme à l'allumage OP - Ouvert. CL - Fermé. Indique comment le tableau électronique considère l'automatisme au moment de l'allumage et après une commande POWER RESET.</p>	
	<p>TS - Réglage du renouvellement du temps de fermeture automatique après le relâchement de la sécurité [%] • de 0 à 99 % à intervalles de 1 %. Le comptage commence avec la porte complètement ouverte (et la manœuvre de fermeture a lieu même lorsque la fermeture automatique est désactivée. La fermeture automatique n'est pas désactivée à la troisième inversion de sens consécutive. Par exemple : • = 1' • = 50 % • Renouvellement du temps de fermeture automatique= 30"</p>	
	<p>WO - Réglage du temps de préclignotement en ouverture. [s] Réglage du temps d'anticipation de l'allumage du feu clignotant par rapport au départ de la manœuvre d'ouverture par une commande volontaire. • de 0" à 5" à intervalles de 1 seconde</p>	
	<p>WC - Réglage du temps de préclignotement en fermeture [s] Réglage du temps d'anticipation de l'allumage du feu clignotant par rapport au départ de la manœuvre de fermeture par une commande volontaire. • de 0" à 5" à intervalles de 1 seconde</p>	
	<p>NI - Activation système électronique antigél NIO • ON - Activé • OF - Désactivé Quand il est activé () , il assure l'efficacité du moteur même à basses températures ambiantes. Pour un bon fonctionnement, le tableau électronique doit se trouver à la même température ambiante que celle des moteurs. La température d'intervention peut être réglée en sélectionnant , → .</p>	
	<p>TN - Réglage de la température d'intervention du système électronique antigél NiO et rampes automatiques [°C] La valeur ne se réfère pas à la température ambiante mais à la température à l'intérieur du tableau.</p>	



RA - Réglage de la course

Le menu permet de régler tous les paramètres de mouvement (vitesse d'ouverture/fermeture, positions de ralentissement, sensibilité à la poussée sur les obstacles, etc.)

Paramètre	Description	Sélections disponibles
	VA - Vitesse d'ouverture [V] • de 5 à 26	
	VC - Vitesse de fermeture [V] • de 5 à 26	
	R1 - Réglage de la poussée sur les obstacles et du courant du moteur en ouverture [%] Le tableau électronique est équipé d'un dispositif de sécurité qui, en présence d'un obstacle : - arrête le mouvement et, s'il est en dehors de l'espace limite de détection d'obstacle, effectue une manœuvre de désengagement. i L'espace limite de détection d'obstacles en ouverture est déterminé par le type de fin de course installé ; à défaut de fin de course il est déterminé par la sélection RA → 00 . • 00 - Poussée minimale (delta de courant min. pour détection d'obstacle) • 99 - Poussée maximale (delta de courant max. pour la détection d'obstacle) Le seuil est calculé dynamiquement comme un delta sur le courant moteur mesuré pendant la course d'ouverture.	 NM =01 → NM =02 →
	R2 - Réglage de la poussée sur les obstacles et du courant du moteur en fermeture [%] Le tableau électronique est équipé d'un dispositif de sécurité qui agit comme suit en présence d'un obstacle : - en fermeture, s'il est hors de l'espace limite de détection, il invertit le mouvement ; - en fermeture, s'il est dans l'espace limite de détection, il arrête le mouvement. i L'espace limite de détection d'obstacles en fermeture est déterminé par le type de fin de course installé ; à défaut de fin de course il est déterminé par la sélection RA → 00 . • 00 - Poussée minimale (delta de courant min. pour détection d'obstacle) • 99 - Poussée maximale (delta de courant max. pour la détection d'obstacle) Le seuil est calculé dynamiquement comme un delta sur le courant moteur mesuré pendant la course de fermeture.	 NM =01 → NM =02 →
	r2 - Réglage de la poussée sur la butée en fermeture [%] Il est possible de régler la poussée sur la butée en fermeture : • 00 - Poussée minimale • 99 - Poussée maximale i Après une manœuvre de fermeture, vérifier le déverrouillage. S'il est trop dur, réduire la valeur de poussée sur la butée.	
	OB - Définition de l'espace de ralentissement en ouverture [degrés] Indique la distance de ralentissement avant d'atteindre la position d'ouverture. • de 5 à 45 degrés à intervalles de 1 degré	
	CB - Définition de l'espace de ralentissement en fermeture [degrés] Indique la distance de ralentissement avant d'atteindre la position de fermeture. • de 5 à 99 cm à intervalles de 1 degré	
	PO - Réglage de la vitesse d'approche en ouverture [V] • de 3 à 10 i Augmenter progressivement la vitesse d'approche si une série de vibrations rapides (tintements) se produit dans les portails lourds installés légèrement en pente.	



	<p>PC - Réglage de la vitesse d'approche en fermeture [V] • de 3 à 10</p> <p>i Augmenter progressivement la vitesse d'approche si une série de vibrations rapides (tintements) se produit dans les portails lourds installés légèrement en pente.</p>	
	<p>OO - Limite de détection d'obstacles en ouverture [degrés] Indique l'espace après la détection du fin de course d'ouverture où le désengagement est désactivé. • de 5 à 45 degrés à intervalles de 1 degré</p> <p>i Non actif si → → ou si → → .</p>	
	<p>OC - Limite de détection d'obstacles en fermeture [degrés] Indique l'espace après la détection du fin de course de fermeture où le désengagement est désactivé. • de 5 à 45 degrés à intervalles de 1 degré</p> <p>i Non actif si → → ou si → → .</p>	
	<p>VR - Définition de la vitesse d'acquisition [V] • de 5 à 10</p>	
	<p>VM - Vitesse de départ [V] • de 0 à 5</p>	
	<p>TA - Réglage du temps d'accélération en ouverture [s] Règle l'inclinaison de la rampe d'accélération pendant l'ouverture. • de 1,5 à 5,0 s à intervalles de 0,1 s</p>	
	<p>TQ - Réglage du temps d'accélération en fermeture [s] Règle l'inclinaison de la rampe d'accélération pendant la fermeture. • de 1,5 à 5,0 s à intervalles de 0,1 s</p>	
	<p>TD - Réglage du temps de décélération en ouverture [%] Règle l'inclinaison de la rampe de décélération pendant l'ouverture. • de 10 à 99 % à intervalles de 1 %</p>	
	<p>TU - Réglage du temps de décélération en fermeture [%] Règle l'inclinaison de la rampe de décélération pendant la fermeture. • de 10 à 99 % à intervalles de 1 %</p>	
	<p>ST - Réglage du temps de démarrage [s] • de 0,5 à 3,0 s à intervalles de 0,1 s</p>	
	<p>DT - Réglage du temps de reconnaissance d'obstacle [s/100] • de 10 à 60 s/100 à intervalles de 1 s/100</p> <p>i Le réglage de ce paramètre s'effectue en centièmes de seconde.</p>	
	<p>MP - Départ à puissance maximale</p> <p>• ON - Pendant le démarrage, la poussée sur les obstacles augmente au maximum</p> <p>• OF - Pendant le démarrage, la poussée sur les obstacles est réglée par - .</p>	
	<p>OT - Sélection type d'obstacle</p> <p>• 00 - Surintensité ou porte à l'arrêt</p> <p>• 01 - Surintensité uniquement</p> <p>• 02 - Uniquement porte à l'arrêt</p>	



	DO - Espace du désengagement sur la butée en ouverture Règle l'espace du désengagement sur la butée mécanique d'ouverture. • 00 - Désactivé • 99 - Valeur maximale	
	DC - Espace du désengagement sur la butée en fermeture Règle l'espace du désengagement sur la butée mécanique de fermeture. • 00 - Désactivé • 99 - Valeur maximale	
	DE - Espace de désengagement en cas d'obstacle en ouverture Règle l'espace de désengagement en cas de détection d'obstacle en ouverture • 00 - Désactivé • 99 - Valeur maximale	



IO - Configuration entrées/sorties



Le menu permet de configurer les fonctionnalités d'entrée/sortie de l'automatisme.

Paramètre	Description	Sélections disponibles
	FA - Sélection du mode du fin de course d'ouverture • NO - Aucun • SX - Fin de course d'arrêt (après l'activation, le vantail arrête le mouvement) • PX - Fin de course de proximité (après l'activation, le vantail continue jusqu'à la butée et tout obstacle est considéré comme une butée)	
	FC - Sélection du mode du fin de course de fermeture • NO - Aucun • SX - Fin de course d'arrêt (après l'activation, le vantail arrête le mouvement) • PX - Fin de course de proximité (après l'activation, le vantail continue jusqu'à la butée et tout obstacle est considéré comme une butée)	
	R9 - Mode de fonctionnement de la borne 9 • NO - Désactivé • 9P - L'ouverture de l'entrée active un arrêt permanent • 9T - L'ouverture de l'entrée active un arrêt temporaire. Le temps de fermeture automatique, s'il est activé, s'enclenche à la fermeture du contact • HR - Lorsque l'entrée est ouverte, l'automatisme fonctionne en mode action maintenue	
	T5 - Mode de fonctionnement borne 5 Ce paramètre est associé à la fonctionnalité de la borne 30-5 • 1-5 - Pas-à-pas • 1-3 - Ouverture	
	64 - Fonctionnement de la commande d'arrêt/fermeture de sécurité • 1-4 - Fermeture. Contact NO • 1-6 - Arrêt de sécurité. Contact NF	
	AM - Fonctionnement carte de commande embrochable AUX • 1-5 - Pas-à-pas • 1-3 - Ouverture	
	20 - Commande d'ouverture partielle (borne 30-20) • P3 - Commande d'ouverture partielle • 1-2 - Activation fermeture automatique • 1-4 - Fermeture. Contact NO	
	PT - Ouverture partielle fixe • ON - Activé • OF - Désactivé S'il est activé (, une commande d'ouverture partielle lancée sur la cote d'ouverture partielle est ignorée. Si le contact 30-20 est fermé (par exemple à l'aide du temporisateur ou du sélecteur manuel), le portail s'ouvrira partiellement. Si, ensuite, il est totalement ouvert (commande d'ouverture) puis refermé (même par fermeture automatique), il s'arrêtera sur la cote d'ouverture partielle.	



	<p>D6 - Sélection du dispositif branché aux bornes 1-6</p> <ul style="list-style-type: none"> • N0 - Aucun • PH - Cellules photoélectriques • P41 - Cellules photoélectriques avec test de sécurité • SE - Bourrelet de sécurité (en cas d'ouverture du contact 1-6, après l'arrêt, le dispositif effectue un désengagement de 10 cm). • S41 - Bourrelet de sécurité avec test de sécurité (en cas d'ouverture du contact 1-6, après l'arrêt, le dispositif effectue un désengagement d'une durée qui dépend de la sélection RR → 00) 	
	<p>SM - Mode de fonctionnement de la borne 1-6</p> <ul style="list-style-type: none"> • 00 - Pendant la manœuvre, l'ouverture du contact de sécurité arrête le mouvement (avec désengagement si 00 → SE/ S41). • 01 - Pendant la manœuvre, l'ouverture du contact de sécurité arrête le mouvement (avec désengagement si 00 → SE/ S41). Une fois le contact refermé, la manœuvre interrompue reprend. • 02 - Pendant la manœuvre, l'ouverture du contact de sécurité arrête le mouvement (avec désengagement si 00 → SE/ S41). Une fois le contact refermé, la manœuvre d'ouverture est effectuée. • 03 - Pendant la manœuvre de fermeture, l'ouverture du contact de sécurité inverse le mouvement. Pendant la manœuvre d'ouverture, la sécurité est ignorée. • 04 - Pendant la manœuvre d'ouverture, l'ouverture du contact de sécurité arrête le mouvement (avec désengagement si 00 → SE/ S41). Lorsque le contact se referme, l'opération d'ouverture est reprise. Une fois le contact refermé, la manœuvre d'ouverture interrompue reprend. Pendant la manœuvre de fermeture, la sécurité est ignorée. • 05 - Pendant la manœuvre de fermeture, l'ouverture du contact de sécurité arrête et invertit le mouvement. Pendant la manœuvre d'ouverture, l'ouverture du contact de sécurité arrête le mouvement (avec désengagement si 00 → SE/ S41). • 06 - Pendant une manœuvre, l'ouverture du contact de sécurité arrête le mouvement. Lorsque le contact se referme, la fermeture automatique est désactivée. 	
	<p>D8 - Sélection du dispositif branché aux bornes 1-8</p> <ul style="list-style-type: none"> • N0 - Aucun • PH - Cellules photoélectriques • P41 - Cellules photoélectriques avec test de sécurité • SE - Bourrelet de sécurité (en cas d'ouverture du contact 1-8, après l'arrêt, le dispositif effectue un désengagement de 10 cm) • S41 - Bourrelet de sécurité avec test de sécurité (en cas d'ouverture du contact 1-8, après l'arrêt, le dispositif effectue un désengagement d'une durée qui dépend de la sélection RR → 00) 	
	<p>S0 - Mode de fonctionnement de la borne 1-8 lorsqu'elle est ouverte</p> <ul style="list-style-type: none"> • ON - Activé • OF - Désactivé <p>Si elle est activée (ON) avec l'automatisme à l'arrêt (portail fermé ou partiellement ouvert), toute manœuvre est interdite. Si elle est désactivée (OF) avec automatisme à l'arrêt (portail fermé ou partiellement ouvert), il est possible d'activer la manœuvre d'ouverture.</p>	
	<p>68 - Sélection du dispositif branché simultanément aux bornes 1-6 et 1-8</p> <ul style="list-style-type: none"> • N0 - Aucun • SE - Bourrelet de sécurité • S41 - Bourrelet de sécurité avec tests de sécurité <p>S'il est différent de N0, l'ouverture simultanée des entrées 1-6 et 1-8 provoque :</p> <ul style="list-style-type: none"> • l'arrêt et l'inversion du mouvement pendant la manœuvre de fermeture. • l'arrêt et le désengagement d'une durée dépendant de la sélection RR → DE pendant la manœuvre d'ouverture. 	

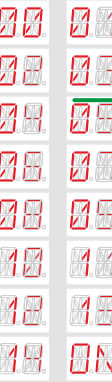

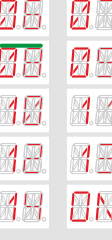
	<p>LP - Fonction de sortie +LP-</p> <ul style="list-style-type: none"> • 00 - éclairage intérieur automatique • 01 - serrure électrique (activée pendant un temps défini par le paramètre LR) • 02 - serrure électrique + coup de déverrouillage (temps défini par le paramètre LR) • 03 - ON/OFF feu clignotant sans oscillateur (actif avec moteur en action) • 04 - ON/OFF feu clignotant LED sans oscillateur (avec moteur en action) • 05 - ON pour feu clignotant LED avec oscillateur interne • 06 - Voyant proportionnel pour portail ouvert (avec signal de fonctionnement de la batterie) • 07 - Voyant fixe pour portail ouvert (automatisme non fermé) • 08 - Automatisme fermé (activé avec portail complètement fermé) • 09 - Automatisme ouvert (activé avec portail complètement ouvert) • 10 - Automatisme en mouvement (également utilisé pour les électro-aimants alimentés pendant toute la manœuvre) • 11 - Ouverture automatisme • 12 - Fermeture automatisme • 13 - Alarme entretien • 14 - Signal batteries faibles • ON - Sortie toujours active 	
	<p>G3 - Fonction sortie relais C-NO</p> <ul style="list-style-type: none"> • 00 - éclairage intérieur automatique • 04 - ON/OFF feu clignotant LED sans oscillateur (avec moteur en action) • 05 - ON pour feu clignotant LED avec oscillateur interne • 06 - Voyant proportionnel pour portail ouvert (avec signal de fonctionnement de la batterie) • 07 - Voyant fixe pour portail ouvert (automatisme non fermé) • 08 - Automatisme fermé (activé avec portail complètement fermé) • 09 - Automatisme ouvert (activé avec portail complètement ouvert) • 10 - Automatisme en mouvement (également utilisé pour les électro-aimants alimentés pendant toute la manœuvre) • 11 - Ouverture automatisme • 12 - Fermeture automatisme • 13 - Alarme entretien • 14 - Signal batteries faibles • ON - Sortie toujours active 	
	<p>13 - Fonction sortie 13</p> <ul style="list-style-type: none"> • 06 - Voyant proportionnel pour portail ouvert (avec signal de fonctionnement de la batterie) • 07 - Voyant fixe pour portail ouvert (automatisme non fermé) • 08 - Automatisme fermé (activé avec portail complètement fermé) • 09 - Automatisme ouvert (activé avec portail complètement ouvert) • 10 - Automatisme en mouvement (également utilisé pour les électro-aimants alimentés pendant toute la manœuvre) • 11 - Ouverture automatisme • 12 - Fermeture automatisme • 13 - Alarme entretien • 14 - Signal batteries faibles • ON - Sortie toujours active 	
	<p>LU - Réglage temps d'allumage éclairage intérieur automatique [s] Pour activer le paramètre, configurer le paramètre IO → LP → OO comme éclairage intérieur automatique. Le réglage s'effectue à des intervalles de sensibilité différents.</p> <ul style="list-style-type: none"> • NO - Désactivé • de 01" à 59" à intervalles de 1 seconde • de 1'0 à 2' à intervalles de 10 secondes <p>À chaque intervalle, l'écran affichera les valeurs suivantes :</p> <ul style="list-style-type: none"> -  → 1 minute et 10 secondes -  → 1 minute et 50 secondes • de 2' à 4' à intervalles de 1 minute • ON - Allumage permanent, extinction par commande radio <p> L'éclairage intérieur automatique s'allume au début de chaque manœuvre.</p>	

RO - Opérations radio et connectivité

Le menu permet de gérer tous les paramètres des fonctions radio/sans fil du tableau électronique.

Paramètre	Description	Sélections disponibles
	<p>EP - Réglage des messages cryptés de transmission des radiocommandes (mode AES 128bit et mode protégée)</p> <p>En activant la réception des messages cryptés, le tableau électronique sera compatible avec des radiocommandes de type « ENCRYPTED ».</p> <p>SR - Mémorisation d'une radiocommande</p>	
	<p>En appuyant sur , SR commence à clignoter et il est possible d'associer les boutons souhaités. Après l'affichage de OK, SR clignote à nouveau et il est alors possible de mémoriser un autre bouton. Pour quitter, appuyer sur ou pendant 2 secondes et passer à l'élément suivant.</p> <p> Si l'écran affiche SR clignotant, la radiocommande pourrait être déjà mémorisée.</p>	
	<p>RM - Fonctionnement récepteur radio</p> <p>C'est la fonction associée à la commande radio lorsqu'un seul canal est mémorisé (peu importe lequel)</p> <ul style="list-style-type: none"> • 1-5 - Pas-à-pas • 1-3 - Ouverture 	
	<p>TX - Affichage du compteur des radiocommandes mémorisées</p>	
	<p>MU - Indication du nombre maximal de radiocommandes enregistrables sur la mémoire intégrée</p> <p>Il est possible de mémoriser au maximum 100 ou 200 codes de radiocommande.</p> <p>⌚ 2" ⌚ 2"</p> <ul style="list-style-type: none"> • 20 - 200 radiocommandes pouvant être enregistrées • 10 - 100 radiocommandes pouvant être enregistrées <p> En sélectionnant → (200 radiocommandes), les configurations et enregistrées à l'aide de la commande → seront perdues. Ceci s'applique également à la dernière configuration rechargée avec . De plus, il n'est pas possible d'enregistrer de nouvelles configurations sur et .</p>	
	<p>ER - Annulation d'une seule radiocommande</p> <p>⌚ 2"</p>	
	<p>EA - Suppression totale de la mémoire</p> <p>⌚ 2" ⌚ 2"</p> <p>Nécessite une double confirmation. Appuyer sur pendant 2 secondes, relâcher et appuyer pendant 2 secondes de plus.</p>	



	<p>C1, C2, C3, C4 - Sélection de la fonction CH1, CH2, CH3, CH4 de la radiocommande mémorisée</p> <ul style="list-style-type: none"> • NO - Aucune configuration sélectionnée • 1-3 - Commande d'ouverture • 1-4 - Commande de fermeture • 1-5 - Commande pas-à-pas • P3 - Commande d'ouverture partielle • LG - Commande allumage/extinction éclairage intérieur automatique • 1-9 - Commande d'ARRÊT <p>Si une seule touche CH (quelconque) de la radiocommande est mémorisée, la commande d'ouverture ou pas-à-pas est exécutée.</p> <p>i Les options (ouverture) et (pas-à-pas) sont présentes en alternative et dépendent de la sélection RM.</p> <p>Si de deux à quatre touches CH de la même radiocommande sont mémorisées, les fonctions associées en usine aux touches CH sont les suivantes :</p> <ul style="list-style-type: none"> • CH1 = commande d'ouverture/pas-à-pas • CH2 = commande d'ouverture partielle • CH3 = commande d'allumage/extinction éclairage intérieur automatique • CH4 = commande d'ARRÊT 	
	<p>RE - Réglage d'ouverture de la mémoire par radiocommande</p> <ul style="list-style-type: none"> • OF - Désactivé • ON - Activé. Quand elle est activée (ON), la programmation à distance s'active. Pour mémoriser les nouvelles radiocommandes sans intervenir sur le tableau électronique, faire référence aux modes d'emploi des radiocommandes. <p>i Faire attention de ne pas mémoriser involontairement des radiocommandes non souhaitées.</p>	
	<p>MS - Réglage de rétrocompatibilité avec les télécommandes d'ancienne génération GOL4</p> <ul style="list-style-type: none"> • OF - Compatibilité avec les télécommandes GOL4 et les nouvelles ZEN. • ON - Compatible avec les télécommandes de la série ZEN. <p>i Il est recommandé d'utiliser MS = ON si seules les télécommandes de la série ZEN sont utilisées sur l'installation.</p>	
	<p>RK - Navigation dans les menus par le clavier de la radiocommande</p> <ul style="list-style-type: none"> • ON - Activé • OF - Désactivé <p>Avec l'écran éteint, saisir rapidement dans l'ordre les touches ③③②④① de la radiocommande mémorisée qui doit être utilisée.</p> <p>Vérifier si toutes les touches CH sont mémorisées.</p> <p>⚠ Pendant la navigation par clavier de la radiocommande, TOUTES les radiocommandes mémorisées sont actives.</p> <p>Pour faciliter l'affichage et le réglage, en évitant d'appuyer constamment sur la télécommande, appuyer une fois sur la touche ou pour faire défiler lentement les paramètres. Appuyer deux fois sur la touche ou faire défiler rapidement les paramètres. Pour arrêter le défilement, appuyer sur . Pour confirmer le choix du paramètre, appuyer à nouveau sur . Pour tester la nouvelle configuration éventuelle, éteindre l'écran et lancer une commande d'ouverture à l'aide de la touche ③. La navigation par clavier de la radiocommande se désactive automatiquement au bout de 4 minutes d'inactivité ou en configurant RK → OF.</p>	
	<p>FQ - Sélection fréquence radio</p> <p>Les paramètres visibles dépendent de la carte de connectivité à distance (RCB) branchée (connecteur J9).</p> <ul style="list-style-type: none"> • NO - Aucune RCB branchée • 43 - Radio 433MHz (RCB50E ou RCB100E branchés) • 86 - Radio 868MHz (RCB50E ou RCB100E branchés) 	



	<p>VL - Verrouillage/déverrouillage mode vacances Les commandes radio transmises par les dispositifs à radiofréquence (radiocommandes et clavier radio numérique) sont désactivées.</p> <ul style="list-style-type: none"> • ON - Activation du mode vacances. Verrouille toutes les radiocommandes (dispositifs à radiofréquence) • OF - Désactivation du mode vacances. Déverrouille toutes les radiocommandes (dispositifs à radiofréquence) <p> Si activé, l'écran affiche à chaque réception de commande radio.</p>	
	<p>BT - Mode Bluetooth®</p> <ul style="list-style-type: none"> • ON - Activé • OF - Désactivé 	
	<p>WF - Réglage de la fonctionnalité Wi-Fi (utilisation future) Il sert à activer ou désactiver la fonctionnalité Wi-Fi.</p> <ul style="list-style-type: none"> • ON - Wi-Fi activé • OF - Wi-Fi désactivé <p> L'activation du Wi-Fi augmentera la consommation d'énergie ; dans ce cas, il faut garder à l'esprit que le respect des limites de consommation en veille n'est pas garanti.</p>	
	<p>WR - Demande de redémarrage du dispositif Wi-Fi branché (utilisation future)</p> <p>ENTER → → </p> <p>2"</p> <p> Le paramètre est présent à condition qu'un dispositif Wi-Fi soit connecté.</p>	
	<p>MA - Application mobile de gestion des accès Permet d'afficher, d'accorder et de réinitialiser les autorisations d'accès pour l'application mobile : DITEC GATE CONNECT PRO</p> <p>Pour afficher le type d'accès présent sur l'opérateur, appuyer brièvement sur </p> <p> → </p> <p>Le type d'accès présent sur l'opérateur sera affiché :</p> <ul style="list-style-type: none"> 00 - Aucun accès 01 - Accès temporaire (durée 1 heure) 02 - Accès avec PIN 03 - Accès depuis le cloud (pour une mise en œuvre future) <p>Si il n'y a pas d'autorisation (MA= 00), lorsque l'application demande un accès temporaire à l'écran, le message MA clignote.</p> <p>Confirmer la demande, jusqu'à ce qu'apparaisse , en maintenant la touche enfoncée.</p> <p> → → </p> <p>2"</p> <p>La valeur de MA deviendra 01. Appuyer éventuellement sur la touche pour quitter le menu.</p> <p>Pour configurer l'accès par CODE PIN, suivre les instructions sur l'application mobile :</p> <p>DITEC GATE CONNECT</p> <p>RÉINITIALISATION DES AUTORISATIONS (version pour utilisateur final) Appuyer sur ENTER pendant 2 secondes ; l'écran clignote. Relâcher et appuyer à nouveau pendant 2 secondes de plus. La valeur de MA deviendra 00.</p> <p> → → → → </p> <p>2" 2"</p>	



Fonctions de diagnostic

Le menu permet de gérer tous les autres paramètres utilisés pour les services supplémentaires (compteurs de diagnostic, mise à jour micrologiciel, économie d'énergie, etc.).

Paramètre	Description	Sélections disponibles
SP	<p>SP - Configuration du mot de passe</p> <p>i Cette sélection n'est disponible que si le mot de passe n'est pas défini.</p> <p>La configuration du mot de passe empêche l'accès aux sélections et aux réglages par un personnel non autorisé. Il est possible d'annuler le mot de passe en sélectionnant la séquence J1 = ON, J1 = OFF, JR1 = ON.</p>	
IP	<p>IP - Saisie du mot de passe</p> <p>i Cette sélection n'est disponible que si le mot de passe n'est pas défini.</p> <p>Quand le mot de passe n'est pas saisi, l'on accède en mode affichage indépendamment de la sélection effectuée avec JR1. Quand le mot de passe est saisi l'on accède en mode entretien.</p>	
CU	<p>CU - Affichage de la version du micrologiciel du tableau électronique</p> <p>→ Version 1.1 (exemple)</p>	
UP	<p>UP - Mise à jour du micrologiciel</p> <p>Il active le bootloader de la carte pour mettre à jour le micrologiciel. Contacter le service après-vente pour de plus amples informations</p>	
AL	<p>AL - Compteur des alarmes</p> <p>Il permet d'afficher en séquence les compteurs des alarmes qui se sont déclenchées au moins une fois (code alarme + nombre d'événements).</p> <p>Avec et , il est possible de parcourir tous les compteurs et d'afficher toutes les alarmes enregistrées.</p>	
AH	<p>AH - Historique des alarmes</p> <p>Avec et , il est possible de parcourir toute la chronologie des alarmes. Permet d'afficher dans l'ordre les alarmes qui se sont activées (jusqu'à un maximum de 20). Le numéro et le code de l'alarme s'affichent en alternance sur l'écran. Le numéro le plus élevé correspond à l'alarme la plus récente, le plus bas (0) à l'alarme la plus ancienne.</p>	
AR	<p>AR - Réinitialisation des alarmes</p> <p>Il permet de réinitialiser toutes les alarmes mémorisées (compteurs et historique).</p> <p>i À la fin de l'installation, il est conseillé d'effacer les alarmes de manière à faciliter les contrôles futurs.</p>	



CV - Affichage du compteur total manœuvres



CP - Affichage du compteur partiel manœuvres



ZP - Mise à zéro du compteur partiel manœuvres



Pour un fonctionnement correct, il est conseillé de mettre le compteur partiel des manœuvres à zéro :

- après chaque intervention d'entretien ;
- après chaque réglage d'intervalle alarme entretien.

CA - Réglage alarme entretien [réglage d'usine - alarme désactivée : 0.0 00. 00]

On pourra imposer le nombre de manœuvres (relatif au compteur partiel des manœuvres) pour la signalisation de l'alarme d'entretien.

Lorsque le nombre de manœuvres réglé aura été atteint, l'écran visualisera le message d'alarme .

OA - Sélection mode d'affichage alarme entretien

- 00 - Affichage à l'écran (message d'alarme)
- 01 - Affichage sur le feu clignotant (lorsque l'automatisme est arrêté, il clignote 4 fois toutes les heures) et à l'écran (message d'alarme)

CH - Affichage du compteur heures d'alimentation



BH - Affichage du compteur de l'heure d'alimentation par batterie



SV - Sauvegarde de la configuration de l'utilisateur sur un module mémoire du tableau électronique



Si l'écran affiche un clignotement , le module de mémoire pourrait ne pas être installé

RC - Chargement de la configuration



Il est possible de charger les configurations utilisateur précédemment sauvegardées et sur le module mémoire du tableau électronique.



RL - Chargement de la dernière configuration réglée



2"

Le tableau électronique sauvegarde automatiquement la dernière configuration réglée et la garde en mémoire dans le module mémoire. En cas de panne ou de remplacement du tableau électronique il est possible de rétablir la dernière configuration de l'automatisme en introduisant le module mémoire en chargeant la dernière configuration réglée.

EU - Annulation des configurations de l'utilisateur et de la dernière configuration saisie dans le module mémoire



IM - Affichage courant moteur

TB - Affichage permanent de la température à l'intérieur du tableau électronique [°C]



- ON - Activé
- OF - Désactivé



TT - Affichage des températures minimales et maximales enregistrées



- appuyer pendant 2 secondes pour réinitialiser les valeurs
- valeur minimale avec point droit activé

TF - Test fin de course



Lorsque les fins de course sont configurés et actifs, seuls les FA/FC s'affichent. Si les fins de course sont activés mais non configurés :

- FA= N.O. (les deux points activés)
- FC= NO (aucun point activé)



BL - Affichage du niveau de tension de la batterie



Ce paramètre affiche le niveau de tension de la batterie :

- Lo - Automat. arrêté. Le niveau de tension des batteries est bas (< 22 V)
- 22 - Niveau de tension de la batterie ≥ 22 V et < 23 V
- 23 - Niveau de tension de la batterie ≥ 23 V et < 24 V
- 24 - Niveau de tension de la batterie ≥ 24 V et < 25 V
- 25 - Niveau de tension de la batterie ≥ 25 V et < 26 V
- 26 - Niveau de tension de la batterie ≥ 26 V et < 27 V
- 27 - Niveau de tension de la batterie ≥ 27 V et < 28 V
- 28 - Niveau de tension de la batterie ≥ 28 V



Le paramètre n'est visible dans le menu qu'en cas de coupure de l'alimentation principale alors que le kit batterie est branché. En mode batterie, en l'absence de réseau, la vitesse de l'automatisme est réduite à un maximum de 15 cm/s.

EL - Niveau d'efficacité de l'automatisme



Cette valeur peut être utilisée pour évaluer la qualité mécanique du portail et déterminer si l'automatisme choisi est adapté. En cas de valeurs inférieures à 90%, un entretien mécanique est recommandé pour rétablir l'efficacité ou le choix d'un automatisme avec des performances plus élevées (par exemple moteur avec une puissance supérieure).

- En utilisation normale, ce paramètre indique l'efficacité de l'automatisme, en mettant à jour en temps réel son état de dégradation :
 - 90 %-99 % - Haut niveau d'efficacité, automatisme en excellent état.
 - 50 %-89 % - Niveau d'efficacité moyen, les performances commencent à se dégrader.
 - 10 %-49 % - Faible niveau d'efficacité, performances dégradées et entretien requis.

RD - Rétablissement des réglages d'usine























7. Signalisations affichables à l'écran

7.1 Affichage des messages temporaires de sécurité

OM → 00 → 00 / OM → 00 → 00			
Écran	Description	Écran	Description
	1-2 - Commande d'activation fermeture automatique		68 - Sélection du dispositif branché simultanément aux bornes 1-6 et 1-8
	1-3 - Commande d'ouverture		1-6 - Sécurité avec arrêt en ouverture et en fermeture
	1-4 - Commande de fermeture		S1. - Détection de butée en fermeture
	1-5 - Commande pas-à-pas		1-8 - Sécurité avec inversion en fermeture
	P3 - Commande d'ouverture partielle		1-9 - Commande d'ARRÊT.
	4P - Commande de fermeture à homme présent		3P - Commande d'ouverture à homme présent
	RX - Réception radio (d'une touche quelconque en mémoire d'un émetteur présent en mémoire)		S2. - Détection de butée en ouverture
	RV - Réception radiocommande rolling-code hors séquence		00. - Limite de détection d'obstacles en ouverture atteinte
	NX - Réception radio (d'une touche quelconque non enregistrée)		0C. Limite de détection d'obstacles en fermeture atteinte
<p> Avec sélection : OM → 00 → 00 s'affiche également à la réception d'une commande d'un émetteur non mémorisé.</p>			
	EX - Réception radio rolling-code hors séquence		MQ - Manœuvre d'acquisition butées mécaniques en cours
	EP - Réception radio non conforme à la configuration des paramètres →		HT - Chauffage des moteurs (fonction NIO) en cours
	CX - Réception commande d'une carte AUX		HS - Départ rapide NIO
	JR1 - Variation d'état du cavalier JR1		FC. - Fin de course de fermeture
	VL - Active/désactive le mode vacances Les commandes radio transmises par des dispositifs à radiofréquence (radiocommandes et clavier radio numérique) sont désactivées.		FA. - Fin de course d'ouverture
	SW - Volet de déverrouillage ouvert Quand le volet de déverrouillage est fermé, le tableau électronique effectue une RÉINITIALISATION (alarme). Il est possible d'ignorer la réinitialisation en gardant les touches + (3 secondes) enfoncées ; cesse de clignoter .		
<p> Si on désactive la RÉINITIALISATION, s'assurer de ne pas déplacer manuellement le portail. Si on accède de nouveau au menu, la réinitialisation se réactive.</p>			

7.2 Affichage des alarmes et anomalies

Type d'alarme	Écran	Description	Intervention
Alarme mécanique		M0 - Automatisation non configuré	Vérifier la configuration du paramètre
		M3 - Automatisation bloqué	Vérifier les organes mécaniques
		M4 - Court-circuit sur le moteur	Vérifier le raccordement du moteur
		M8 - Course trop longue	Vérifier la crémaillère / chaîne de transmission
		M9 - Course trop courte	Vérifier manuellement si le portail se déplace librement
		MB - Absence du moteur lors d'une manœuvre	Vérifier le raccordement du moteur
		MD - Fonctionnement non régulier du fin de course d'ouverture Si le fin de course est configuré mais introuvable, à partir du point de départ de la décélération, chaque butée est considérée comme un obstacle et signalée par .	Vérifier le raccordement du fin de course d'ouverture
		ME - Fonctionnement non régulier du fin de course de fermeture Si le fin de course est configuré mais introuvable, à partir du point de départ de la décélération, chaque butée est considérée comme un obstacle et signalée par .	Vérifier le raccordement du fin de course de fermeture
		MI - Détection du cinquième obstacle consécutif	Vérifier la présence d'obstacles permanents le long de la course de l'automatisme
		ML - Fins de course invertis	Vérifier le positionnement et le raccordement des fins de course. Vérifier également le raccordement du moteur
		OD - Obstacle en ouverture	Vérifier la présence d'obstacles le long de la course de l'automatisme
		OE - Obstacle en fermeture	Vérifier la présence d'obstacles le long de la course de l'automatisme
		OF - Automatisation bloqué en ouverture	Vérifier les organes mécaniques et la présence éventuelle d'obstacles le long de la course de l'automatisme.
		OG - Automatisation bloqué en fermeture	Vérifier les organes mécaniques et la présence éventuelle d'obstacles le long de la course de l'automatisme
Alarme Impositions		S6 - Réglage incorrect du test des sécurités	Vérifier la configuration des paramètres , , . Si → , et ne peuvent pas être ou .

Alarme interne du tableau électronique		I5 - Tension 0-1 absente (régulateur de tension en panne ou court-circuit accessoires)	Vérifier l'absence d'un court-circuit dans le raccordement 0-1. Si le problème persiste, remplacer le tableau électronique.
		I6 - Tension 0-1 excessive (panne du régulateur de tension)	Remplacer le tableau électronique
		I7 - Erreur paramètre interne hors limite	Effectuer une réinitialisation. Si le problème persiste, remplacer le tableau électronique.
		I8 - Erreur séquence de programme	Effectuer une réinitialisation. Si le problème persiste, remplacer le tableau électronique.
		IA - Erreur paramètre interne (EEPROM/FLASH)	Effectuer une réinitialisation. Si le problème persiste, remplacer le tableau électronique.
		IB - Erreur paramètre interne (RAM)	Effectuer une réinitialisation. Si le problème persiste, remplacer le tableau électronique.
		IC - Erreur timeout manœuvre >5 min ou >7 min en acquisition)	Vérifier manuellement si le portail se déplace librement. Si le problème persiste, remplacer le tableau électronique.
		IE - Panne du circuit de tension d'alimentation	Effectuer une réinitialisation. Si le problème persiste, remplacer le tableau électronique.
		IM - Alarme MOSFET moteur en court-circuit ou toujours allumé	Effectuer une réinitialisation. Si le problème persiste, remplacer le tableau électronique. Vérifier les réglages / le fonctionnement de fins de course éventuels
		IO - Circuit de puissance moteur interrompu (MOSFET moteur ouvert ou toujours éteint)	Effectuer une réinitialisation. Si le problème persiste, remplacer le tableau électronique.
		IR - Erreur sur le relais du moteur	Effectuer une réinitialisation. Si le problème persiste, remplacer le tableau électronique.
		IS - Erreur test circuit lecture courant moteur	Effectuer une réinitialisation. Si le problème persiste, remplacer le tableau électronique.
		IU - Erreur test circuit lecture tension moteur	Effectuer une réinitialisation. Si le problème persiste, remplacer le tableau électronique
	Alarme d'alimentation		TH - Intervention protection haute température
		VH - Verrouillage automatisme pour haute température	Ne pas effectuer de manœuvres. Si le problème persiste, contacter le service après-vente.
		XX - Réinitialisation micrologiciel commandée par la pression simultanée des touches 	
		WD - Réinitialisation micrologiciel non commandée	
		P0 - Absence de tension de réseau	Vérifier que le tableau électronique est bien alimenté. Vérifier le fusible de ligne. Vérifier l'alimentation du réseau.
		P1 - Tension microinterrupteur insuffisante	Vérifier que le tableau électronique est bien alimenté.

Alarme opérations radio		R0 - Introduction d'un module mémoire contenant un nombre de radiocommandes mémorisées supérieur à 100 Le réglage s'effectue automatiquement → →	Pour permettre la sauvegarde des configurations de l'installation sur le module mémoire, effacer certaines radiocommandes mémorisées et porter le total à un nombre inférieur à 100. Configurer → → .
		R3 - Module mémoire non détecté	Introduire un module mémoire
		R4 - Module mémoire non compatible avec le tableau électronique	Introduire un module mémoire compatible
		R5 - Absence de communication série avec le module mémoire	Remplacer le module mémoire
		R6 - Introduction d'un module mémoire spécifique pour l'essai	
		RV - Insertion de cartes radio embrochables	
Alarme Batterie		B0 - Batterie faible	Vérifier la tension de la batterie. Remplacer la batterie
Alarme Accessoires		A0 - Échec de test du capteur de sécurité sur le contact 6	Vérifier le fonctionnement correct du dispositif GOPAV Si la fiche supplémentaire GOPAV n'est pas branchée, vérifier que le test de sécurité est désactivé
		A1 - Échec de test capteur de sécurité sur les contacts 6 et 8 simultanés	Vérifier le câblage et le bon fonctionnement du capteur de sécurité
		A3 - Échec de test du capteur de sécurité sur le contact 8	Vérifier le fonctionnement correct du dispositif GOPAV Si la fiche supplémentaire GOPAV n'est pas branchée, vérifier que le test de sécurité est désactivé
		A7 - Erreur de branchement du contact 9 à la borne 41	Vérifier le branchement correct entre les bornes 1 et 9
		A9 - Surcharge sur sortie +LP-	Vérifier le bon fonctionnement du dispositif raccordé à la sortie +LP-



L'affichage d'alarmes et d'anomalies survient avec n'importe quelle sélection d'affichage effectuée. La signalisation des messages d'alarme a la priorité sur tous les autres affichages.

8. Recherche de pannes

Problème	Cause probable	Signalisation Alarme	Intervention
Le tableau électrique ne s'allume pas	Coupure d'alimentation		Vérifier le câble d'alimentation et les câblages correspondants
L'automatisme ne s'ouvre ou ne se referme pas	Absence d'alimentation		Vérifier le câble d'alimentation
	Accessoires en cours circuit		Débrancher tous les accessoires des bornes 0-1 (la tension de 24 V doit être présente) et les rebrancher un à la fois. Contacter le service après-vente.
	Fusible de ligne grillé		Remplacer le fusible
	Les contacts de sécurité sont ouverts		Vérifier que les contacts de sécurité sont bien fermés (N.F.)
	Les contacts de sécurité sont mal raccordés ou le bourrelet de sécurité autocontrôlé ne fonctionne pas correctement		Vérifier les raccordements aux bornes 6-8 du tableau électronique et les raccordements au bourrelet de sécurité autocontrôlé
	Les cellules photoélectriques sont activées		Contrôler la propreté et le bon fonctionnement des cellules photoélectriques
	La fermeture automatique ne fonctionne pas		Lancer une commande quelconque. Si le problème persiste, contacter le service après-vente
	Panne du moteur		Vérifier le raccordement du moteur, si le problème persiste contacter le service après-vente
	Panne mécanique		Vérifier la crémaillère et la chaîne de transmission et/ou les organes mécaniques
	Microinterrupteur de déverrouillage ouvert		Vérifier la fermeture du portail et le contact du microinterrupteur
	Défaut du tableau électronique		Contacter le service après-vente
Les fins de course sont tous deux activés		Vérifier le raccordement des fins de course	

Problème	Cause probable	Signalisation Alarme	Intervention
Les sécurités externes n'interviennent pas	Mauvais raccordements entre les cellules photoélectriques et le tableau électronique		Vérifier l'affichage de EE/EE . Raccorder les contacts de sécurité N.F. en série entre eux et retirer les cavaliers qui se trouveraient sur le bornier du tableau électronique Vérifier le réglage de EE → BB et EE → BB .
L'automatisme s'ouvre et se referme sur une courte distance, puis s'arrête	Présence de frottements	ME IE MS IS	Vérifier manuellement si l'automatisme se déplace librement, vérifier le réglage de BB/BB . Contacter le service après-vente
La radiocommande a peu de portée et elle ne marche pas avec l'automatisme en mouvement	L'émission radio est empêchée par les structures métalliques et les murs en béton armé		Installer l'antenne à l'extérieur Remplacer les batteries des émetteurs
La commande radio ne marche pas	Module mémoire absent ou module mémoire erroné	RE RE RS RS	Éteindre l'automatisme et insérer le module mémoire correct Contrôler la bonne mémorisation des émetteurs sur la radiocommande incorporée. En cas de panne du récepteur radio incorporé au tableau électronique, il est possible d'obtenir les codes des radiocommandes en enlevant le module mémoire.
Le feu clignotant ne fonctionne pas	Fils du feu clignotant débranchés ou en court-circuit	AB	Vérifier les branchements. Si le problème persiste, contacter le service après-vente.

9. Plan d'entretien ordinaire

Effectuer les opérations et les vérifications suivantes tous les 6 mois, en fonction de l'intensité d'utilisation de l'automatisme.

Couper la tension 230 V- :

- Nettoyer et lubrifier avec du gras neutre les parties en mouvement.
- Contrôler l'étanchéité des points de fixation.
- Contrôler le bon état des raccordements électriques.

Redonner la tension 230 V- :

- Vérifier les réglages de force.
- Vérifier le fonctionnement de toutes les fonctions de commande et de sécurité (cellules photoélectriques).
- Vérifier le fonctionnement du système de déverrouillage.
- S'il est présent, vérifier le fonctionnement des batteries (en continuité) , en mettant hors tension et en effectuant plusieurs manœuvres en succession. À la fin remettre l'alimentation 230 V-.



Pour les pièces de rechange, se reporter au catalogue spécifique.

Ditec Brand est la propriété d'ASSA ABLOY. Tous les droits relatifs à ce matériel sont la propriété exclusive d'ASSA ABLOY Entrance Systems AB. Les contenus de cette publication ont été rédigés avec le plus grand soin, cependant ASSA ABLOY Entrance Systems AB décline toute responsabilité en cas de dommages causés par d'éventuelles erreurs ou omissions présentes dans ce document. Nous nous réservons le droit d'apporter d'éventuelles modifications sans préavis. Toute copie, reproduction, retouche ou modification est expressément interdite sans l'autorisation écrite préalable d'ASSA ABLOY Entrance Systems AB.

 Le symbole de la poubelle barrée indique que le produit ne peut pas être éliminé avec les ordures ménagères ordinaires. Il doit être recyclé conformément à la réglementation environnementale locale en matière de déchets. En triant les produits portant ce pictogramme, vous contribuez à réduire le volume des déchets incinérés ou enfouis, et à diminuer tout impact négatif sur la santé humaine et l'environnement.

