



Manuale versione aggiornata
Last version of this manual
Dernière version du manuel
Letzte Version des Handbuchs
La última versión del manual
Última versão do manual

Ditec

IP2518 • 2025/10/10

Ditec EPBMS

EPB - Manuale di installazione ganasce

EPB - Jaws installation manual

EPB - Manuel d'installation des mâchoires

EPB - Installationsanleitung für backen

EPB - Manual de instalación de mordazas

EPB - Manual de instalação das mordentes

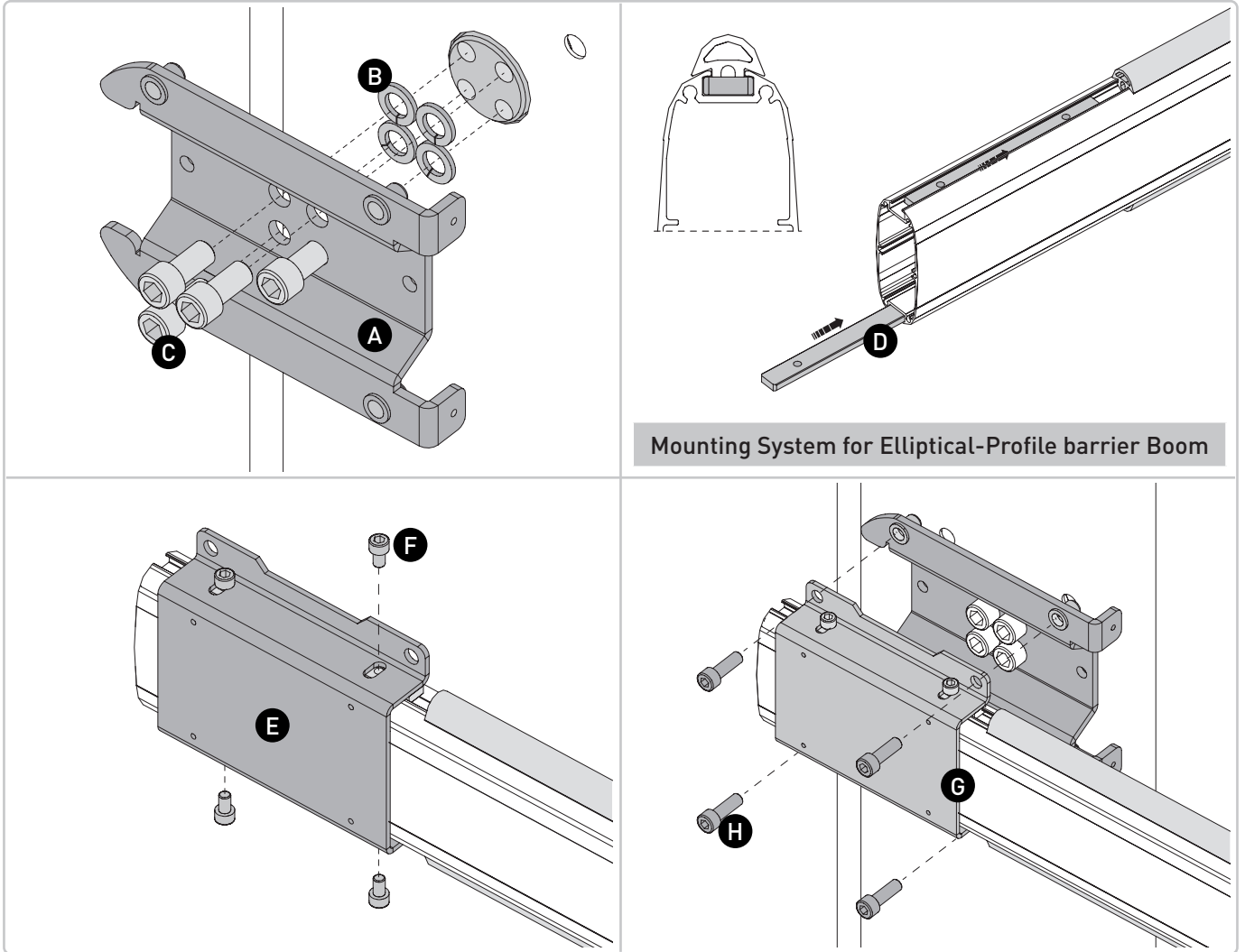

Mounting System for Elliptical-Profile barrier Boom

- IT** Posizionare la ganascia posteriore **A** allineandola ai fori filettati dell'albero di trasmissione e, inserendo le rondelle M12_R120 **B**, fissarla utilizzando le 4 viti **C** M12x25
• Inserire nell'asta le linguette di fissaggio **D**, facendole scorrere nelle relative sedi • Fissare la ganascia anteriore **E** all'asta serrando le 4 viti M6x10 **F** alle linguette di fissaggio • Portare l'assieme **G** in posizione e fissare la ganascia anteriore a quella posteriore tramite le 4 viti **H** M8x25.
- EN** Position the rear jaw **A** by aligning it with the threaded holes of the drive shaft and, by inserting the M12_R120 **B** washers, secure it using the 4 M12x25 screws **C**
• Insert the locking tabs **D** into the arm, sliding them into their respective seats • Fix the front jaw **E** to the arm by tightening the 4 M6x10 **F** screws to the locking tabs • Bring the assembly **G** into position and secure the front jaw to the rear jaw using the 4 M8x25 screws **H**.
- FR** Positionner la mâchoire arrière **A** en l'alignant avec les trous filetés de l'arbre de transmission et, en insérant les rondelles M12_R120 **B**, la fixer à l'aide des 4 vis M12x25 **C**
• Insérer les languettes de fixation **D** dans la tige, en les faisant glisser dans leurs logements respectifs • Fixer la mâchoire avant **E** à la tige en serrant les 4 vis M6x10 **F** sur les languettes de fixation • Mettre l'ensemble **G** en position et fixer la mâchoire avant à la mâchoire arrière à l'aide des 4 vis M8x25 **H**.
- DE** Die hintere Backe **A** positionieren, indem sie mit den Gewindebohrungen der Antriebswelle ausgerichtet wird, und durch Einsetzen der M12_R120-Unterlegscheiben **B** mit den 4 M12x25-Schrauben **C** befestigen • Die Befestigungslaschen **D** in die Stange einsetzen und in die entsprechenden Führungen schieben • Die vordere Backe **E** an der Stange befestigen, indem die 4 M6x10-Schrauben **F** an den Befestigungslaschen angezogen werden • Die Baugruppe **G** in Position bringen und die vordere Backe mit der hinteren Backe mittels der 4 M8x25-Schrauben verbinden **H**.
- ES** Colocar la mordaza trasera **A** alineándola con los orificios roscados del eje de transmisión y, insertando las arandelas M12_R120 **B**, fijarla utilizando los 4 tornillos M12x25 **C**
• Insertar las lengüetas de fijación **D** en la varilla, deslizándolas en sus alojamientos correspondientes • Fijar la mordaza delantera **E** a la varilla apretando los 4 tornillos M6x10 **F** en las lengüetas de fijación • Llevar el conjunto **G** a su posición y fijar la mordaza delantera a la trasera mediante los 4 tornillos M8x25 **H**.
- PT** Posicionar a mandíbula traseira **A** alinhando-a com os furos roscados do eixo de transmissão e, inserindo as arruelas M12_R120 **B**, fixá-la utilizando os 4 parafusos M12x25 **C**
• Inserir as linguetas de fixação **D** na haste, deslizando-as nas suas respectivas cavidades • Fixar a mandíbula dianteira **E** à haste apertando os 4 parafusos M6x10 **F** nas linguetas de fixação • Levar o conjunto **G** à posição e fixar a mandíbula dianteira à traseira através dos 4 parafusos M8x25 **H**.

IT Inserire la cover esterna **1** accoppiando le alette di centramento agli spigoli **1** della ganascia posteriore • Agganciare la cover di chiusura **L** inserendo con cura le linguette nelle apposite asole **2** fino a completo incastro e serrare le relative 2 viti **4,2x9,5 M**.

EN Insert the outer cover **1** by matching the centering fins **1** with the edges of the rear jaw • Attach the closing cover **L** by carefully inserting the tabs into the appropriate slots **2** until fully engaged, and tighten the 2 corresponding **4,2x9,5 M** screws.

FR Insérer le capot extérieur **1** en accouplant les ailettes de centrage **1** aux arêtes de la mâchoire arrière • Fixer le capot de fermeture **L** en insérant soigneusement les languettes dans les fentes appropriées **2** jusqu'à l'emboîtement complet, puis serrer les 2 vis correspondantes **4,2x9,5 M**.

DE Die äußere Abdeckung einsetzen **1**, indem die Zentrierlaschen **1** mit den Kanten der hinteren Backe gekoppelt werden • Die Verschlussabdeckung anbringen **L**, indem die Laschen vorsichtig in die entsprechenden Schlitzte eingeführt werden **2**, bis sie vollständig einrasten, und die 2 entsprechenden Schrauben **4,2x9,5 M** festziehen.

ES Insertar la tapa externa **1** acoplando las aletas de centrado **1** con los bordes de la mordaza trasera • Enganchar la tapa de cierre **L** insertando cuidadosamente las lengüetas en las ranuras correspondientes **2** hasta el encaje completo, y apretar los 2 tornillos correspondientes **4,2x9,5 M**.

PT Inserir a cobertura externa **1** acoplando as aletas de centragem **1** aos cantos da mandíbula traseira • Engatar a tampa de fecho **L** inserindo cuidadosamente as linguetas nas ranhuras apropriadas **2** até o encaixe completo e apertar os 2 parafusos correspondentes **4,2x9,5 M**.

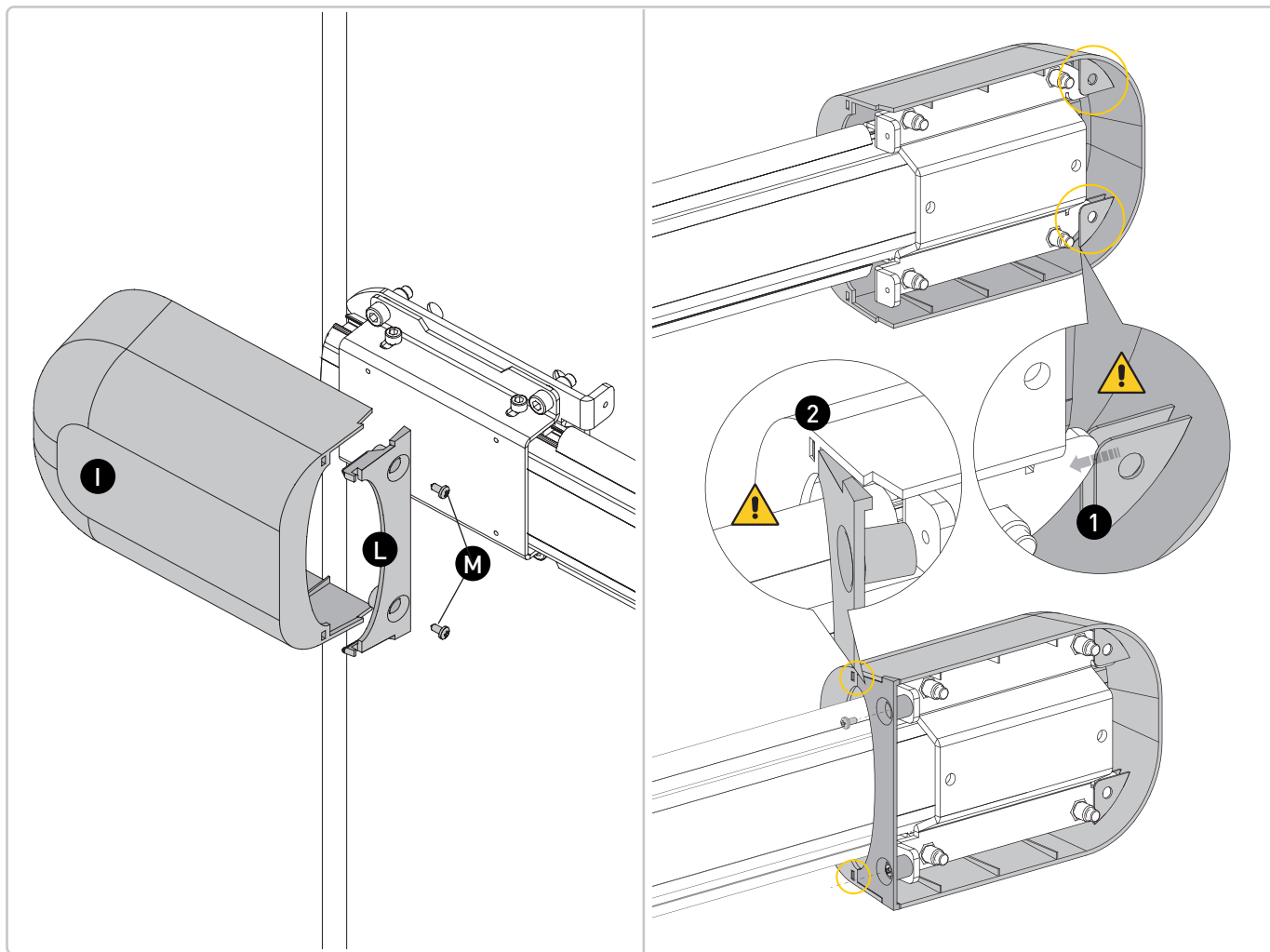

IT • Tutti i diritti relativi a questo materiale sono di proprietà esclusiva di ASSA ABLOY Entrance Systems AB. Sebbene i contenuti di questa pubblicazione siano stati redatti con la massima cura, ASSA ABLOY Entrance Systems AB non può assumersi alcuna responsabilità per danni causati da eventuali errori o omissioni in questa pubblicazione. Ci riserviamo il diritto di apportare eventuali modifiche senza preavviso. Copie, scansioni, ritocchi o modifiche sono espressamente vietate senza un preventivo consenso scritto di ASSA ABLOY Entrance Systems AB.

EN • All the rights concerning this material are the exclusive property of ASSA ABLOY Entrance Systems AB. Although the contents of this publication have been drawn up with the greatest care, ASSA ABLOY Entrance Systems AB cannot be held responsible in any way for any damage caused by mistakes or omissions in this publication. We reserve the right to make changes without prior notice. Copying, scanning and changing in any way are expressly forbidden unless authorised in writing by ASSA ABLOY Entrance Systems AB.

FR • Tous les droits relatifs à ce matériel sont la propriété exclusive d'ASSA ABLOY Entrance Systems AB. Bien que les contenus de cette publication aient été rédigés avec le plus grand soin, ASSA ABLOY Entrance Systems AB ne saurait être tenue responsable en cas de dommages dérivant d'erreurs ou d'omissions éventuelles. Nous nous réservons le droit d'apporter des modifications éventuelles sans préavis. Toute copie, reproduction, retouche ou modification est expressément interdite sans l'accord écrit préalable d'ASSA ABLOY Entrance Systems AB.

DE • Alle Rechte an diesem Material sind ausschließliches Eigentum von ASSA ABLOY Entrance Systems AB. Obwohl der Inhalt dieser Publikation mit größter Sorgfalt erstellt wurde, kann ASSA ABLOY Entrance Systems AB keinerlei Haftung für Schäden übernehmen, die durch mögliche Fehler oder Auslassungen in dieser Publikation verursacht wurden. Wir behalten uns das Recht vor, bei Bedarf Änderungen ohne jegliche Vorankündigung vorzunehmen. Kopien, Scannen, Überarbeitungen oder Änderungen sind ohne vorherige schriftliche Zustimmung von ASSA ABLOY Entrance Systems AB nicht erlaubt.

ES • Todos los derechos relativos a este material son propiedad exclusiva de ASSA ABLOY Entrance Systems AB. Aunque los contenidos de esta publicación se hayan redactado con la máxima atención, ASSA ABLOY Entrance Systems AB no puede asumir ninguna responsabilidad por daños causados por eventuales errores u omisiones en esta publicación. Nos reservamos el derecho de aportar eventuales modificaciones sin previo aviso. Las copias, los escaneos, los retoques o las modificaciones están expresamente prohibidos sin el consentimiento previo por escrito de ASSA ABLOY Entrance Systems AB.

PT • Todos os direitos relativos a este material são de propriedade exclusiva da ASSA ABLOY Entrance Systems AB. Embora os conteúdos dessa publicação foram compilados com o maior cuidado, ASSA ABLOY Entrance Systems AB não pode assumir qualquer responsabilidade por danos causados por eventuais erros ou omissões nessa publicação. Reservamo-nos o direito de fazer alterações sem aviso prévio. Cópias, digitalizações, alterações ou modificações são expressamente proibidas sem o consentimento prévio por escrito da ASSA ABLOY Entrance Systems AB.

