



Manuale versione aggiornata
Last version of this manual
Dernière version du manuel
Letzte Version des Handbuchs
La última versión del manual
Última versão do manual

Ditec

IP2514 • 2026/02/26

Ditec LEDSR - LEDSRG

Manuale di installazione - kit LED asta
Installation Manual - Arm LED Kit
Manuel d'installation - Kit LED pour mât

Installationshandbuch - LED-Kit für Mast
Manual de instalación - Kit LED para mástil
Manual de instalação - Kit LED para mastro

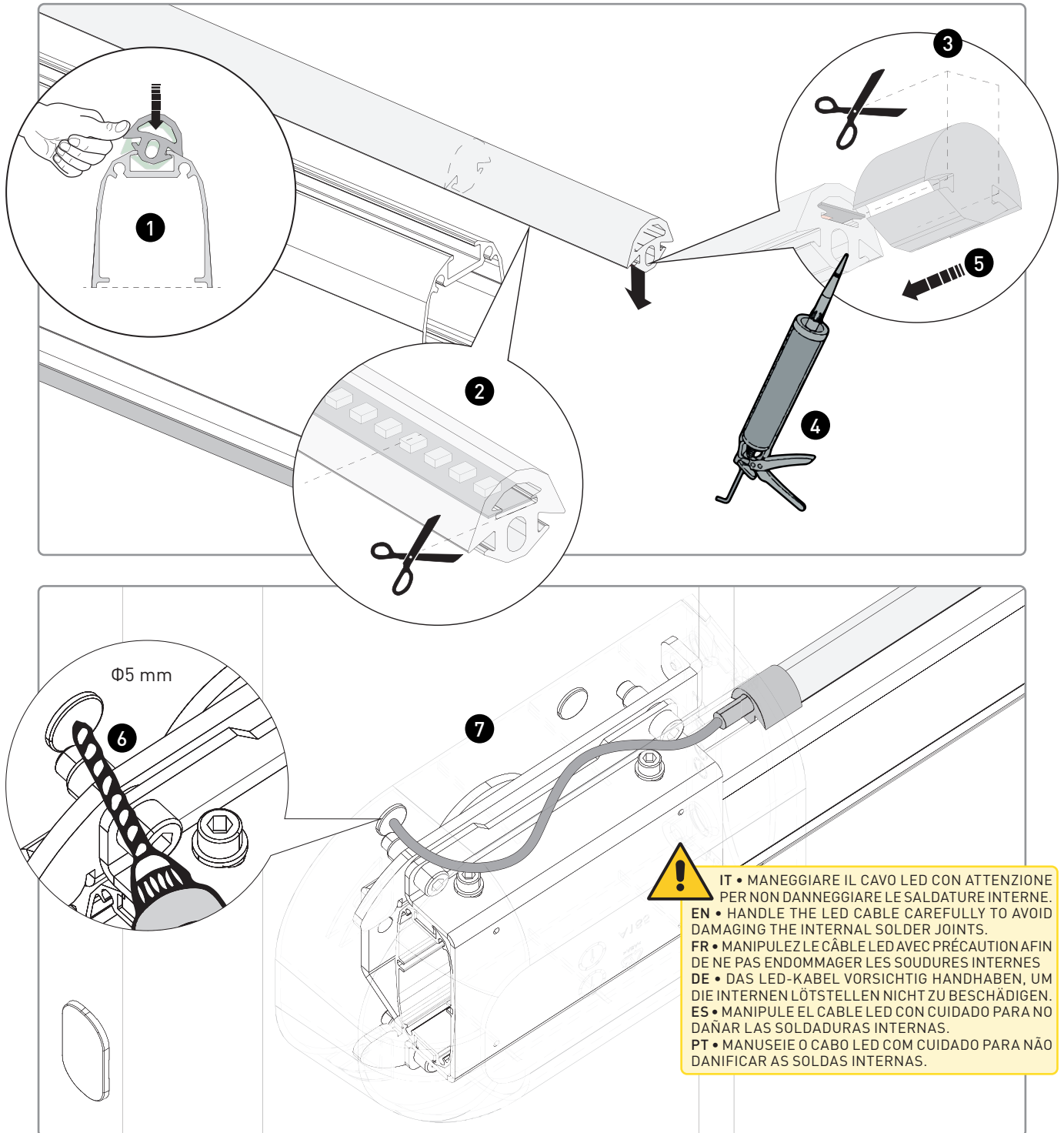

						SPID		HYPE	
DATI TECNICI	TECHNICAL DATA	DONNÉES TECHNIQUES	TECHNISCHE DATEN	DATOS TÉCNICOS	DADOS TÉCNICOS	LEDSR		LEDSRG	
Lunghezza	Length	Longueur	Länge	Longitud	Comprimento	4000 mm	6000mm	4000mm	6000mm
Alimentazione	Power supply	Alimentation	Stromversorgung	Alimentación	Alimentação	24 V~			
Assorbimento	PW Absorption	Absorption	Leistungsaufnahme	Absorción	Absorção	350 mA (max 900 mA)			

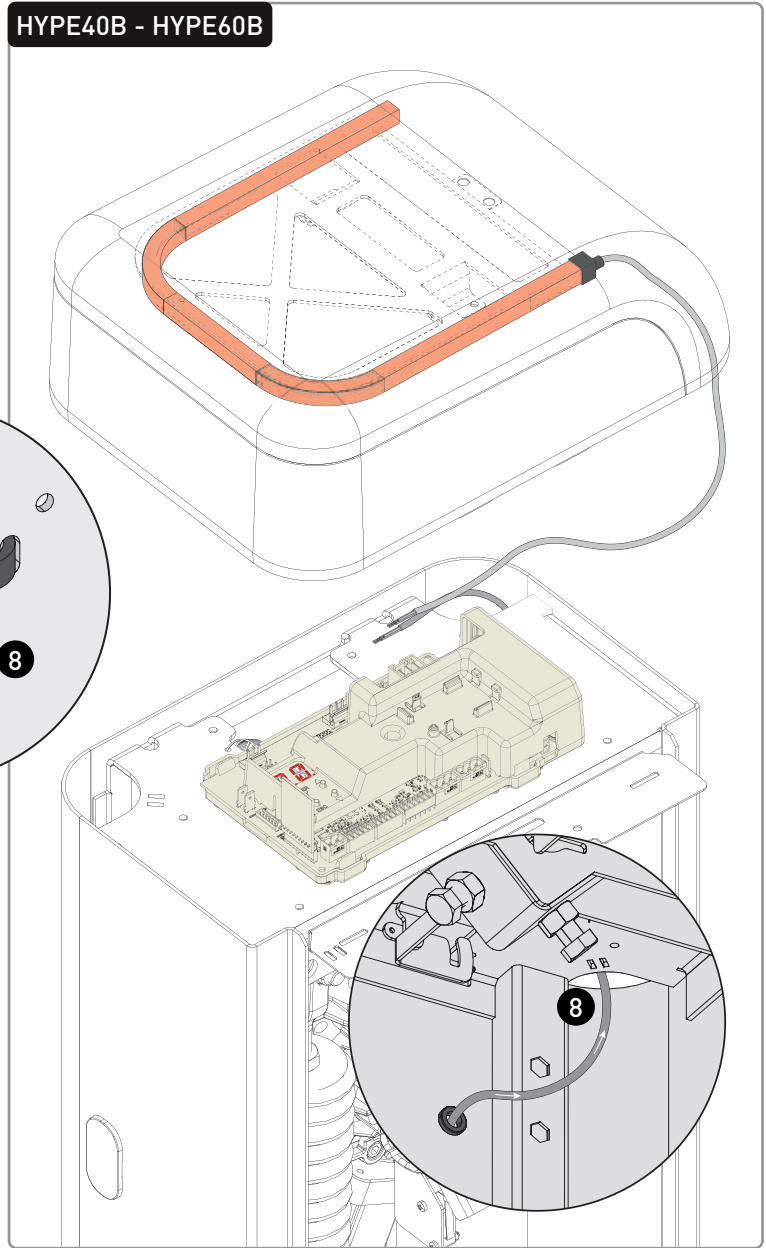
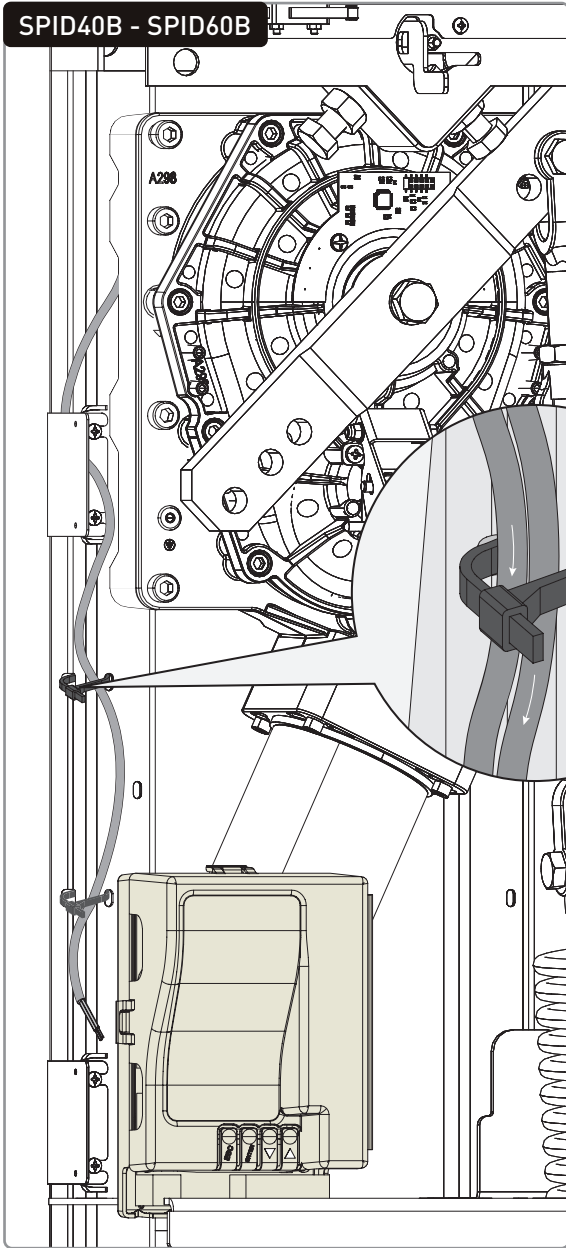

COLLEGAMENTI EL: EL. CONNECTIONS | CONNEXIONS ÉL: EL. ANSCHLÜSSE: CONEXIONES EL: LIGAÇÕES EL:

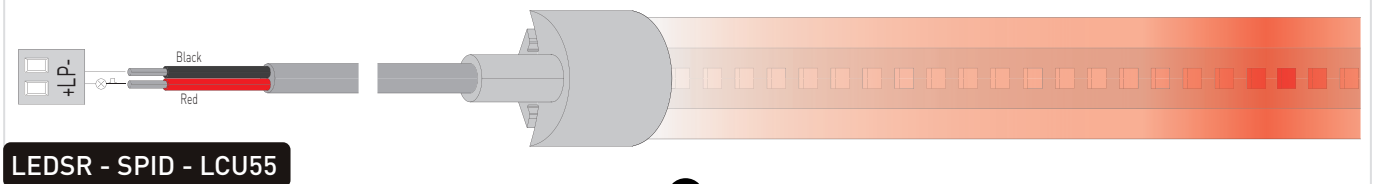

9

Red LED ■ - Active with barrier closed - black wire (LP) connection | Green LED ■ - Active with barrier open - white wire (LK) connection

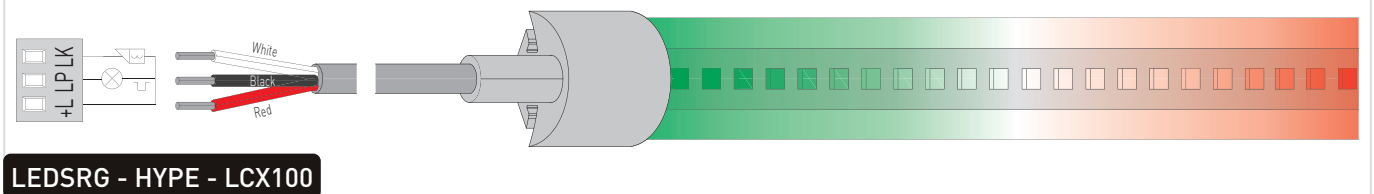

ITALIANO

INSTALLAZIONE:

1. Inserire, tramite pressione, il bumper superiore con LED integrato;
2. Tagliare, se necessario, il bumper con LED integrato a filo della lunghezza asta;
3. Effettuare due tagli laterali al tappo del bumper per favorire il fissaggio;
4. Applicare fissante (silicone) all'estremità del bumper;
5. Fissare il tappo del bumper nella corretta posizione tramite pressione;
6. All'estremità opposta, effettuare un foro nella gomma e inserire il cavo di alimentazione;
7. Rimontare tutte le cover dell'asta.

COLLEGAMENTI ELETTRICI:

Dall'interno del cabinet:

8. Portare il cavo di alimentazione verso il quadro di comando:
 - Modello SPID: tirare il cavo, facendolo passare dietro il corpo motore/trasmissione, verso il quadro di comando posizionato al centro del cabinet.
- i** Si consiglia il fissaggio dei cavi tramite fascette da ancorare alle relative sedi.
- Modello HYPE: tirare il cavo, facendolo passare dietro il corpo motore/trasmissione, verso il quadro di comando posizionato nella parte superiore del cabinet.
 9. Effettuare i collegamenti elettrici fissando i fili ai relativi morsetti come indicato in figura:
 - SPID LEDSR: cavo a filo doppio (nero-rosso)
 - HYPE LEDSRG: cavo a filo tripla (bianco-nero-rosso). Unire in parallelo i 3 fili a quelli del cavo LED del cappello

ENGLISH

INSTALLATION:

1. Insert the upper bumper with integrated LED by pressing it into place;
2. If necessary, trim the LED bumper flush with the length of the boom;
3. Make two side cuts on the bumper cap to facilitate fastening;
4. Apply fixing compound (silicone) to the end of the bumper;
5. Press the bumper cap into place to secure it;
6. On the opposite end, drill a hole in the rubber as shown in picture and insert the power cable;
7. Reinstall all arm covers.

ELECTRICAL CONNECTIONS:

Inside the cabinet:

8. Route the power cable toward the control panel:
 - SPID model: pull the cable, routing it behind the motor/drive assembly, toward the control panel located in the center of the cabinet.
- i** It is recommended to secure the cables using cable ties, fastening to the anchor points.
- HYPE model: pull the cable, routing it behind the motor/drive assembly, toward the control panel located at the top of the cabinet.
 9. Make the electrical connections by fastening the wires to the corresponding terminals as shown in the figure:
 - SPID LEDSR : two-wire cable (black-red)
 - HYPE LEDSRG: three-wire cable (white-black-red). Connect the three wires in parallel with the LED cable from the cap.

FRANÇAIS

INSTALLATION:

1. Insérer le pare-chocs supérieur avec LED intégré par simple pression ;
2. Si nécessaire, couper le pare-chocs LED à ras de la longueur de la lisse ;
3. Réaliser deux incisions latérales sur le capuchon du pare-chocs pour faciliter la fixation ;
4. Appliquer un produit de fixation (silicone) à l'extrémité du pare-chocs ;
5. Fixer le bouchon du pare-chocs par pression.
6. À l'extrémité opposée, percer un trou dans le caoutchouc et insérer le câble ;
7. Remonter tous les carters de la lisse.

CONNEXIONS ÉLECTRIQUES:

À l'intérieur du coffret :

8. Acheminer le câble d'alimentation vers le tableau de commande :
 - Modèle SPID: tirer le câble en le faisant passer derrière le bloc moteur/transmission, vers le tableau de commande situé au centre du coffret.
- i** Il est conseillé de fixer les câbles à l'aide de colliers de serrage dans les emplacements prévus.
- Modèle HYPE: tirer le câble en le faisant passer derrière le bloc moteur/transmission, vers le tableau de commande situé dans la partie supérieure du coffret.
 9. Effectuer les raccordements électriques en fixant les fils aux bornes correspondantes comme indiqué sur la figure :
 - SPID LEDSR: câble à deux fils (noir-rouge)
 - HYPE LEDSRG: câble à trois fils (blanc-noir-rouge). Relier en parallèle les trois fils du avec le câble LED du capuchon.

DEUTSCH

INSTALLATION:

1. Den oberen Stoßfänger mit integriertem LED durch Druck einsetzen;
2. Falls erforderlich, den LED-Stoßfänger bündig zur Stangenlänge kürzen;
3. Zwei seitliche Schnitte am Stoßfänger-Deckel ausführen, um die Befestigung zu erleichtern;
4. Dichtmittel (Silikon) am Ende des Stoßfängers auftragen;
5. Den Bumperdeckel mittels Druck in Position befestigen;
6. Am gegenüberliegenden Ende ein Loch in den Gummi bohren und das Kabel einführen;
7. Alle Abdeckungen der Stange wieder montieren.

ELEKTRISCHE ANSCHLÜSSE:

Im Inneren des Schaltschranks:

8. Das Versorgungskabel zum Steuergerät führen:
 - Modell SPID: das Kabel hinter der Motor-/Getriebeeinheit entlangziehen und zum Steuergerät führen, das sich in der Mitte des Schaltschranks befindet.
- i** Es wird empfohlen, die Kabel mit Kabelbindern an den Befestigungspunkten zu befestigen.
- Modell HYPE: das Kabel hinter der Motor-/Getriebeeinheit entlangziehen und zum Steuergerät führen, das im oberen Bereich des Schaltschranks angeordnet ist.
 9. Führen Sie die elektrischen Anschlüsse aus, indem Sie die Drähte an den entsprechenden Klemmen befestigen:
 - SPID LEDSR: zweidrahtiges Kabel (schwarz-rot)
 - HYPE LEDSRG: dreidrahtiges Kabel (weiß-schwarz-rot). Die drei Leiter parallel mit dem LED-Kabel der Abdeckung verbinden.

ESPAÑOL

INSTALACIÓN:

1. Insertar el parachoques superior con LED integrado presionándolo en su posición;
2. Si es necesario, recortar el parachoques LED al ras de la longitud de la barra;
3. Realizar dos cortes laterales en el tapón del parachoques para facilitar la fijación;
4. Aplicar fijador (silicona) en el extremo del parachoques;
5. Mediante presión, fijar en posición la tapa del parachoques;
6. En el extremo opuesto, perforar un orificio en el plástico según la figura e introducir el cable de alimentación;
7. Montar nuevamente todas las cubiertas de la barra.

CONEXIONES ELÉCTRICAS:

Dentro del armario:

8. Llevar el cable de alimentación hacia el cuadro de control:
 - Modelo SPID: tirar del cable, pasándolo por detrás del bloque motor/transmisión, hacia el cuadro de control situado en el centro del armario.
- i** Se recomienda fijar los cables mediante bridas, anclándolas en los puntos designados.
- Modelo HYPE: tirar del cable, pasándolo por detrás del bloque motor/transmisión, hacia el cuadro de control situado en la parte superior del armario.
 9. Realizar las conexiones eléctricas fijando los conductores a los terminales correspondientes según la figura:
 - SPID LEDSR: cable de dos hilos (negro-rojo)
 - HYPE LEDSRG: cable de tres hilos (blanco-negro-rojo). Conectar en paralelo los tres hilos del con el cable LED del capuchón.

PORTUGUÊS

INSTALAÇÃO:

1. Inserir o para-choque superior com LED integrado pressionando-o no lugar;
2. Se necessário, cortar o para-choque LED alinhado ao comprimento da haste;
3. Fazer dois cortes laterais na tampa do para-choque para facilitar a fixação;
4. Aplicar fixador (silicone) na extremidade do para-choque;
5. Com pressão, fixar a tampa do para-choque na posição;
6. Na extremidade oposta, abrir um orifício no plástico conforme indicado e inserir o cabo de alimentação;
7. Reinstalar todas as coberturas da haste na posição.

LIGAÇÕES ELÉTRICAS:

No interior do armário:

8. Conduzir o cabo de alimentação até ao quadro de comando:
 - Modelo SPID: puxar o cabo, passando-o atrás do conjunto motor/transmissão, em direção ao quadro de comando localizado no centro do armário.
- i** Recomenda-se fixar os cabos com braçadeiras, prendendo-as aos pontos de ancoragem.
- Modelo HYPE: puxar o cabo, passando-o atrás do conjunto motor/transmissão, em direção ao quadro de comando localizado na parte superior do armário.
 9. Efetuar as ligações elétricas fixando os condutores aos respetivos terminais conforme indicado na figura:
 - SPID LEDSR: cabo de dois fios (preto-vermelho)
 - HYPE LEDSRG: cabo de três fios (branco-preto-vermelho). Ligar em paralelo os três fios do ao cabo LED do chapéu.

 **IT • AVVERTENZE GENERALI PER LA SICUREZZA** - Conservate le presenti istruzioni per futuri riferimenti • L'installazione, i collegamenti elettrici e le regolazioni devono essere effettuati da personale tecnico qualificato nell'osservanza della Buona Tecnica e in ottemperanza alle norme vigenti • Questo prodotto dovrà essere destinato solo all'uso per il quale è stato espressamente concepito. Ogni altro uso è da considerarsi improprio e quindi pericoloso. Il costruttore non può essere considerato responsabile per eventuali danni causati da usi impropri, erronei ed irragionevoli • Leggere attentamente le istruzioni prima di iniziare l'installazione del prodotto. Una errata installazione può essere fonte di pericolo • Prima di iniziare l'installazione verificare l'integrità del prodotto • Non installare il prodotto in ambiente e atmosfera esplosivi: presenza di gas o fumi infiammabili costituiscono un grave pericolo per la sicurezza • Pericolo di esplosione se la batteria viene sostituita con una di tipo non corretto • I materiali dell'imballaggio (plastica, polistirolo, ecc.) non vanno dispersi nell'ambiente e non devono essere lasciati alla portata dei bambini in quanto potenziali fonti di pericolo.

 **EN • GENERAL SAFETY PRECAUTIONS** - Keep these instructions for future reference • Installation, electrical connections and adjustments must be performed by qualified personnel in accordance with Good Working Methods and in compliance with the current standards • This product must only be used for the specific purpose for which it was designed. Any other use is to be considered improper and therefore dangerous. The manufacturer cannot be held responsible for any damage caused by improper, incorrect or unreasonable use • Read the instructions carefully before installing the product. Incorrect installation may cause danger • Before installing the product, make sure it is in perfect condition • Do not install the product in explosive areas and atmospheres: the presence of inflammable gas or fumes represents a serious safety hazard • Danger of explosion if a battery is replaced with an incorrect type • The packaging materials (plastic, polystyrene, etc.) should not be discarded in the environment or left within reach of children, as they are a potential source of danger.

 **FR • CONSIGNES GÉNÉRALES DE SÉCURITÉ** - Conserver les présentes instructions pour de futures consultations • L'installation, les raccordements électriques et les réglages doivent être effectués par un technicien qualifié selon les règles de la bonne technique et conformément aux normes en vigueur • Ce produit n'est destiné qu'à l'utilisation pour laquelle il a été conçu. Toute autre utilisation doit être considérée comme impropre et donc dangereuse. Le fabricant ne peut pas être considéré responsable d'éventuels dommages causés par un usage impropre, irrationnel ou erroné • Lire les instructions avec beaucoup d'attention avant d'installer le produit. Une mauvaise installation peut être source de danger • Avant de commencer l'installation, contrôler l'intégrité du produit • Ne jamais installer le produit dans un milieu de travail ou une atmosphère explosive: la présence de gaz ou de fumées inflammables représente un grave danger pour la sécurité • Danger d'explosion si la batterie est remplacée par un autre type incorrect • Les matériaux qui composent l'emballage (plastique, polystyrène, etc.) ne doivent pas être abandonnés dans la nature ni laissés à la portée des enfants car ils représentent des risques de danger.

 **DE • ALLGEMEINE SICHERHEITSHINWEISE** - Bewahren Sie diese Anweisungen für zukünftiges Nachschlagen auf • Die Montage, die elektrischen Anschlüsse und Einstellungen müssen von qualifiziertem Fachpersonal unter Beachtung der aktuellen Technik und Einhaltung der geltenden Normen auszuführen • Dieses Produkt darf ausschließlich für die bestimmungsgemäße Verwendung eingesetzt werden. Jeder andere Gebrauch ist als unsachgemäß und daher gefährlich zu betrachten. Der Hersteller lehnt jede Haftung für Schäden infolge eines unsachgemäßen, falschen und unvernünftigen Gebrauchs ab • Lesen Sie die Anleitungen vor der Montage des Produktes aufmerksam durch. Eine fehlerhafte Montage kann zu Verletzungen und Sachschäden führen • Vor Beginn der Montage ist der einwandfreie Zustand des Produkts zu überprüfen • In explosionsgefährdeten Bereichen darf das Produkt nicht eingebaut werden: Entzündbare Gase oder Rauch stellen eine ernsthafte Sicherheitsgefährdung dar • Explosionsrisiko, wenn die Batterie durch einen falschen Typ ersetzt wird • Die Verpackungsmaterialien (Kunststoff, Polystyrol usw.) müssen sachgemäß entsorgt werden und dürfen nicht in Kinderhände gelangen, da sie eine Gefahrenquelle darstellen können.

 **ES • ADVERTENCIAS GENERALES DE SEGURIDAD** - Conserve estas instrucciones para futuras consultas • La instalación, las conexiones eléctricas y los ajustes deben ser realizadas por personal calificado, aplicando con rigor la buena técnica y respetando la normativa vigente • Este producto debe destinarse solamente al uso para el cual ha sido diseñado. Cualquier otro uso será considerado indebido y, por ende, peligroso. El fabricante no puede ser considerado responsable de posibles daños derivados de usos indebidos, erróneos o irrazonables del producto • Lea detenidamente las instrucciones antes de comenzar la instalación del producto. Una instalación incorrecta puede ser causa de peligro • Antes de proceder con la instalación, compruebe que el producto se encuentra en perfectas condiciones • No instale el producto en ambientes ni atmósferas explosivas: la presencia de gases o humos inflamables constituyen un grave peligro para la seguridad • Peligro de explosión si la batería se reemplaza con una de tipo incorrecto • El material del embalaje (plástico, poliestireno, etc.) no se debe tirar al medio ambiente y debe mantenerse fuera del alcance de los niños porque es una potencial fuente de peligro.

 **PT • ADVERTÊNCIAS GERAIS PARA A SEGURANÇA** - Conserve estas instruções para consultas futuras • A instalação, as ligações elétricas e as regulações devem ser efetuadas por técnicos qualificados, na observância da Boa Técnica e em respeito das normas vigentes • Este produto deverá ser destinado somente ao uso para o qual foi expressamente concebido. Qualquer outro uso deve ser considerado impróprio e portanto perigoso. O fabricante não pode ser considerado responsável por eventuais danos causados por usos incorretos, errados e irrazoáveis • Ler atentamente as instruções antes de iniciar a instalação do produto. Uma instalação errada pode ser fonte de perigo • Antes de iniciar a instalação, verificar a integridade do produto • Não instalar o produto em ambiente e atmosfera explosivos: presença de gases ou fumos inflamáveis constituem um grave perigo para a segurança • Perigo de explosão se a bateria for substituída por um tipo incorreto • Os materiais da embalagem (plástico, poliestireno, etc.) não devem ser abandonados no ambiente e não devem ser deixados ao alcance de crianças porque são fontes potenciais de perigo.

 **IT** • Il simbolo del cassonetto barrato indica che il prodotto non può essere eliminato con i comuni rifiuti domestici. Il prodotto deve essere riciclato nel rispetto delle norme ambientali locali per lo smaltimento dei rifiuti. Separando un prodotto contrassegnato da questo simbolo dai rifiuti domestici, si aiuterà a ridurre il volume dei rifiuti destinati agli inceneritori o alle discariche, minimizzando così qualsiasi possibile impatto negativo sulla salute umana e sull'ambiente.

 **EN** • The crossed-out wheeled bin symbol indicates that the product should be disposed of separately from household waste. The product should be handed in for recycling in accordance with local environmental regulations for waste disposal. By separating a marked item from household waste, you will help reduce the volume of waste sent to incinerators or landfill and minimize any potential negative impact on human health and the environment.

 **FR** • Le symbole de la poubelle barrée indique que le produit ne peut pas être éliminé avec les ordures ménagères ordinaires. Il doit être recyclé conformément à la réglementation environnementale locale en matière de déchets. En triant les produits portant ce pictogramme, vous contribuez à réduire le volume des déchets incinérés ou enfouis, et à diminuer tout impact négatif sur la santé humaine et l'environnement.

 **DE** • Das Symbol mit der durchgestrichenen Abfalltonne bedeutet, dass das Produkt getrennt vom Haushaltsabfall entsorgt werden muss. Das Produkt muss gemäß der örtlichen Entsorgungsvorschriften der Wiederverwertung zugeführt werden. Durch separate Entsorgung des Produkts tragen Sie zur Minderung der Verbrennung oder Menge des Deponieabfalls bei und reduzieren eventuelle negative Auswirkungen auf die menschliche Gesundheit und die Umwelt.

 **ES** • La imagen del cubo de basura tachado indica que el producto no debe formar parte de los residuos habituales del hogar. Se debe reciclar según la normativa ambiental local de eliminación de residuos. Cuando se separan los productos que llevan esta imagen, se contribuye a reducir el volumen de residuos que se incineran o se envían a vertederos y se minimiza el impacto negativo sobre la salud y el medio ambiente.

 **PT** • O símbolo do caixote do lixo com o sinal de proibição indica que esse artigo deve ser separado dos resíduos domésticos convencionais. Deve ser entregue para reciclagem de acordo com as regulamentações ambientais locais para tratamento de resíduos. Ao separar um artigo assinalado dos resíduos domésticos, ajuda a reduzir o volume de resíduos enviados para os incineradores ou aterros, minimizando o potencial impacto negativo na saúde pública e no ambiente.

IT • Tutti i diritti relativi a questo materiale sono di proprietà esclusiva di ASSA ABLOY Entrance Systems AB. Sebbene i contenuti di questa pubblicazione siano stati redatti con la massima cura, ASSA ABLOY Entrance Systems AB non può assumersi alcuna responsabilità per danni causati da eventuali errori o omissioni in questa pubblicazione. Ci riserviamo il diritto di apportare eventuali modifiche senza preavviso. Copie, scansioni, ritocchi o modifiche sono espressamente vietate senza un preventivo consenso scritto di ASSA ABLOY Entrance Systems AB.

EN • All the rights concerning this material are the exclusive property of ASSA ABLOY Entrance Systems AB. Although the contents of this publication have been drawn up with the greatest care, ASSA ABLOY Entrance Systems AB cannot be held responsible in any way for any damage caused by mistakes or omissions in this publication. We reserve the right to make changes without prior notice. Copying, scanning and changing in any way are expressly forbidden unless authorised in writing by ASSA ABLOY Entrance Systems AB.

FR • Tous les droits relatifs à ce matériel sont la propriété exclusive d'ASSA ABLOY Entrance Systems AB. Bien que les contenus de cette publication aient été rédigés avec le plus grand soin, ASSA ABLOY Entrance Systems AB ne saurait être tenue responsable en cas de dommages dérivant d'erreurs ou d'omissions éventuelles. Nous nous réservons le droit d'apporter des modifications éventuelles sans préavis. Toute copie, reproduction, retouche ou modification est expressément interdite sans l'accord écrit préalable d'ASSA ABLOY Entrance Systems AB.

DE • Alle Rechte an diesem Material sind ausschließliches Eigentum von ASSA ABLOY Entrance Systems AB. Obwohl der Inhalt dieser Publikation mit größter Sorgfalt erstellt wurde, kann ASSA ABLOY Entrance Systems AB keinerlei Haftung für Schäden übernehmen, die durch mögliche Fehler oder Auslassungen in dieser Publikation verursacht wurden. Wir behalten uns das Recht vor, bei Bedarf Änderungen ohne jegliche Vorankündigung vorzunehmen. Kopien, Scannen, Überarbeitungen oder Änderungen sind ohne vorherige schriftliche Zustimmung von ASSA ABLOY Entrance Systems AB nicht erlaubt.

ES • Todos los derechos relativos a este material son propiedad exclusiva de ASSA ABLOY Entrance Systems AB. Aunque los contenidos de esta publicación se hayan redactado con la máxima atención, ASSA ABLOY Entrance Systems AB no puede asumir ninguna responsabilidad por daños causados por eventuales errores u omisiones en esta publicación. Nos reservamos el derecho de aportar eventuales modificaciones sin previo aviso. Las copias, los escaneos, los retoques o las modificaciones están expresamente prohibidos sin el consentimiento previo por escrito de ASSA ABLOY Entrance Systems AB.

PT • Todos os direitos relativos a este material são de propriedade exclusiva da ASSA ABLOY Entrance Systems AB. Embora os conteúdos dessa publicação foram compilados com o maior cuidado, ASSA ABLOY Entrance Systems AB não pode assumir qualquer responsabilidade por danos causados por eventuais erros ou omissões nessa publicação. Reservamo-nos o direito de fazer alterações sem aviso prévio. Cópias, digitalizações, alterações ou modificações são expressamente proibidas sem o consentimento prévio por escrito da ASSA ABLOY Entrance Systems AB.

