



Manuale versione aggiornata  
Last version of this manual  
Dernière version du manuel  
Letzte Version des Handbuchs  
La última versión del manual  
Última versão do manual

# Ditec

IP2507 • 2025/10/10

## Ditec BALS20

Manuale di installazione siepe in alluminio  
Installation handbook for aluminium edge  
Manuel d'installation pour haie en aluminium

Installationshandbuch für Aluminiumkante  
Manual de instalación para borde de aluminio  
Manual de instalação para borda de alumínio

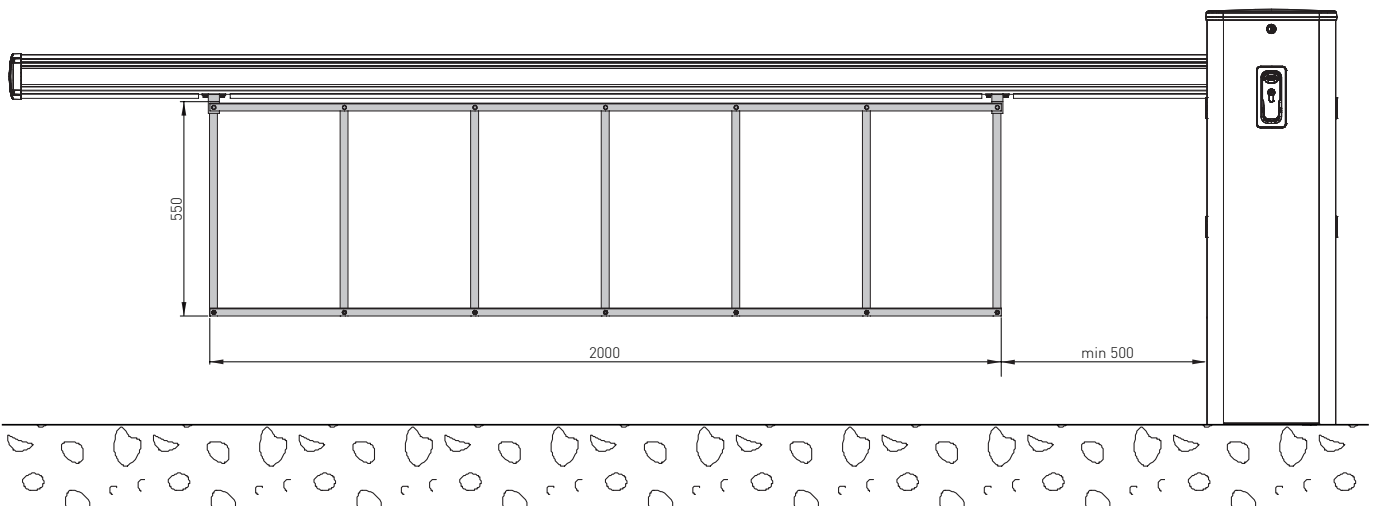
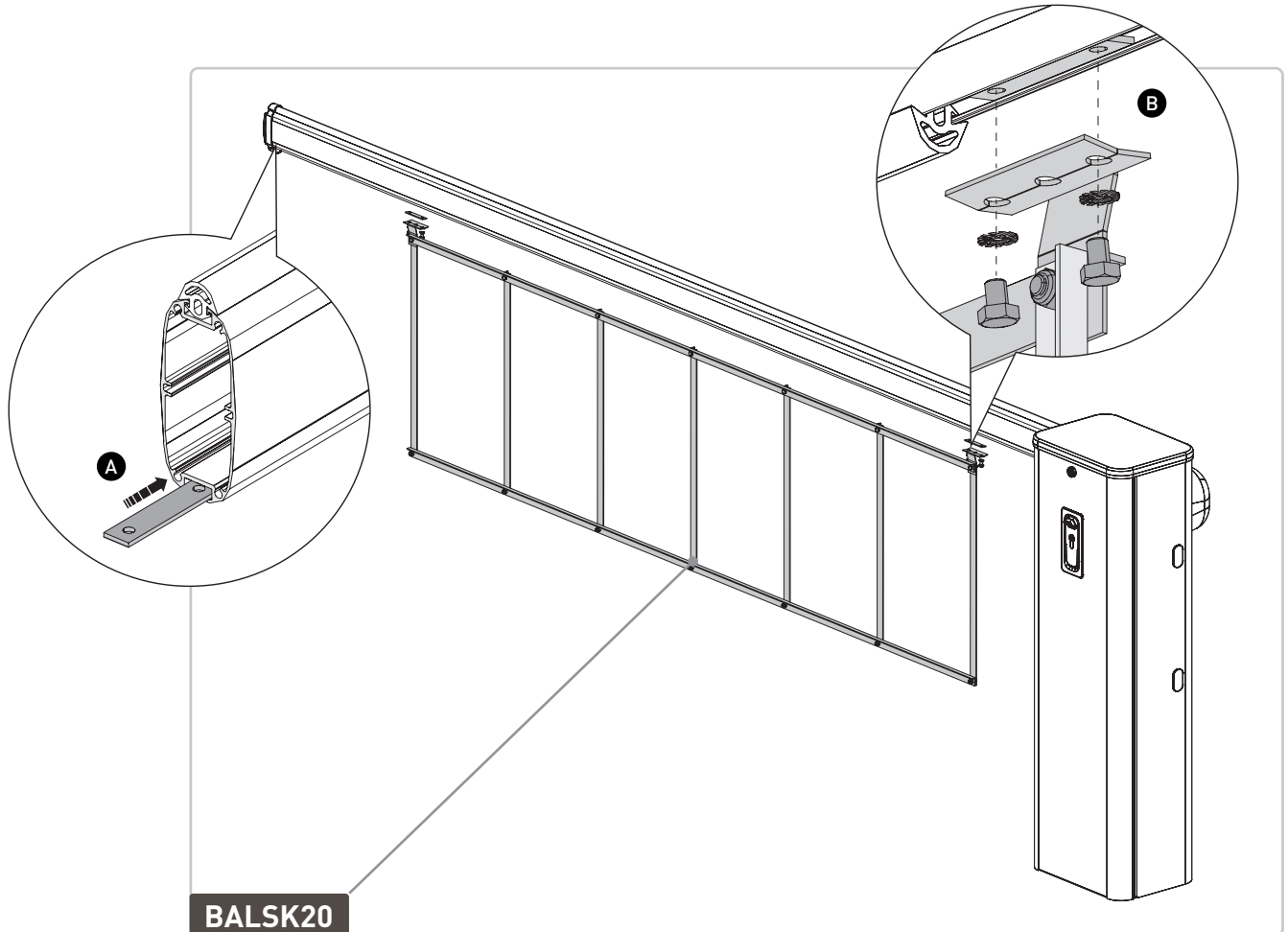

IT	EN	FR	DE	ES	PT
<p>Montaggio siepe: 1. Assemblare la rete della siepe utilizzando le relative viti M6x16, distanziali e dadi M6;</p> <p>Installazione siepe: A. Inserire le linguette di fissaggio facendole scorrere nelle relative sedi. B. Montare la siepe serrando i supporti alle linguette di fissaggio, utilizzando le relative viti M6x8, e rosette M6.</p>	<p>Hedge assembly: 1. Assemble the hedge mesh using the M6x16 screws, spacers, and M6 nuts.</p> <p>Hedge installation: A. Insert the fixing tabs by sliding them into their respective slots. B. Mount the hedge by tightening the supports to the fixing tabs using the M6x8 screws and M6 washers.</p>	<p>Montage de la haie : 1. Assembler le treillis de la haie à l'aide des vis M6x16, des entretoises et des écrous M6.</p> <p>Installation de la haie: A. Insérer les languettes de en les faisant glisser dans leurs logements. B. Monter la haie en serrant les supports sur les languettes de fixation à l'aide des vis M6x8 et des rondelles M6</p>	<p>Montage der Hecke: 1. Das Hecken-Gitter mit den M6x16-Schrauben, Abstandshaltern und M6-Muttern montieren.</p> <p>Heckeninstallation: A. Die Befestigungslaschen in die entsprechenden Führungen einschieben. B. Die Heckemontieren, indem die Halterungen mit den M6x8-Schrauben und M6-Unterlegscheiben an den Laschen befestigt werden.</p>	<p>Montaje del seto: 1. Ensamblar la malla del seto utilizando los tornillos M6x16, los separadores y las tuercas M6.</p> <p>Instalación del seto: A. Insertar las lengüetas de fijación deslizándolas en sus alojamientos. B. Montar el seto apretando los soportes a las lengüetas de fijación con los tornillos M6x8 y las arandelas M6.</p>	<p>Montagem da sebe: 1. Montar a rede da sebe utilizando os parafusos M6x16, os espaçadores e as porcas M6.</p> <p>Instalação da sebe: A. Inserir as linguetas de fixação deslizando-as nas ranhuras. B. Montar a sebe apertando os suportes às linguetas de fixação com os parafusos M6x8 e as arruelas M6.</p>

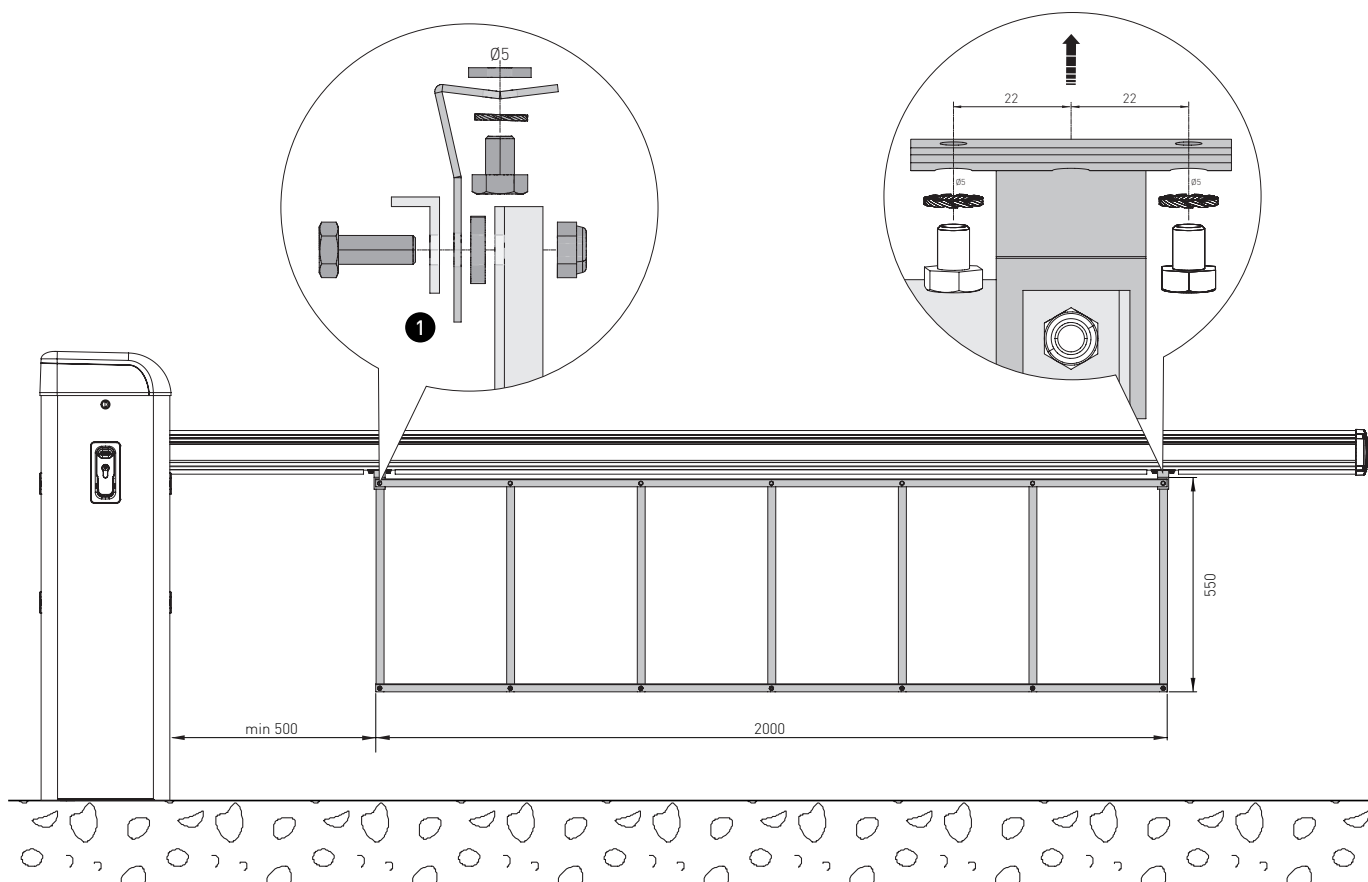

IT • Tutti i diritti relativi a questo materiale sono di proprietà esclusiva di ASSA ABLOY Entrance Systems AB. Sebbene i contenuti di questa pubblicazione siano stati redatti con la massima cura, ASSA ABLOY Entrance Systems AB non può assumersi alcuna responsabilità per danni causati da eventuali errori o omissioni in questa pubblicazione. Ci riserviamo il diritto di apportare eventuali modifiche senza preavviso. Copie, scansioni, ritocchi o modifiche sono espressamente vietate senza un preventivo consenso scritto di ASSA ABLOY Entrance Systems AB.

EN • All the rights concerning this material are the exclusive property of ASSA ABLOY Entrance Systems AB. Although the contents of this publication have been drawn up with the greatest care, ASSA ABLOY Entrance Systems AB cannot be held responsible in any way for any damage caused by mistakes or omissions in this publication. We reserve the right to make changes without prior notice. Copying, scanning and changing in any way are expressly forbidden unless authorised in writing by ASSA ABLOY Entrance Systems AB.

FR • Tous les droits relatifs à ce matériel sont la propriété exclusive d'ASSA ABLOY Entrance Systems AB. Bien que les contenus de cette publication aient été rédigés avec le plus grand soin, ASSA ABLOY Entrance Systems AB ne saurait être tenue responsable en cas de dommages dérivant d'erreurs ou d'omissions éventuelles. Nous nous réservons le droit d'apporter des modifications éventuelles sans préavis. Toute copie, reproduction, retouche ou modification est expressément interdite sans l'accord écrit préalable d'ASSA ABLOY Entrance Systems AB.

DE • Alle Rechte an diesem Material sind ausschließliches Eigentum von ASSA ABLOY Entrance Systems AB. Obwohl der Inhalt dieser Publikation mit größter Sorgfalt erstellt wurde, kann ASSA ABLOY Entrance Systems AB keinerlei Haftung für Schäden übernehmen, die durch mögliche Fehler oder Auslassungen in dieser Publikation verursacht wurden. Wir behalten uns das Recht vor, bei Bedarf Änderungen ohne jegliche Vorankündigung vorzunehmen. Kopien, Scannen, Überarbeitungen oder Änderungen sind ohne vorherige schriftliche Zustimmung von ASSA ABLOY Entrance Systems AB nicht erlaubt.

ES • Todos los derechos relativos a este material son propiedad exclusiva de ASSA ABLOY Entrance Systems AB. Aunque los contenidos de esta publicación se hayan redactado con la máxima atención, ASSA ABLOY Entrance Systems AB no puede asumir ninguna responsabilidad por daños causados por eventuales errores u omisiones en esta publicación. Nos reservamos el derecho de aportar eventuales modificaciones sin previo aviso. Las copias, los escaneos, los retoques o las modificaciones están expresamente prohibidos sin el consentimiento previo por escrito de ASSA ABLOY Entrance Systems AB.

PT • Todos os direitos relativos a este material são de propriedade exclusiva da ASSA ABLOY Entrance Systems AB. Embora os conteúdos dessa publicação foram compilados com o maior cuidado, ASSA ABLOY Entrance Systems AB não pode assumir qualquer responsabilidade por danos causados por eventuais erros ou omissões nessa publicação. Reservamo-nos o direito de fazer alterações sem aviso prévio. Cópias, digitalizações, alterações ou modificações são expressamente proibidas sem o consentimento prévio por escrito da ASSA ABLOY Entrance Systems AB.

