

Ditec

• IP2478
• 2025/05/20



ASSA ABLÖY Entrance Systems AB
Lodjursgatan 10
SE-261 44, Landskrona
Sweden
© ASSA ABLÖY

Ditec NeoS Green

IT•Automazione per cancelli scorrevoli
DE•Schiebetorantrieb

EN•Sliding gate automation
ES•Automatismos para cancelas correderas

FR•Automatisation des portails coulissants
PT•Automação para portões de correr

IT•Manuale utente
DE•Benutzerhandbuch

EN•User manual
ES•Manual para el usuario

FR•Manuel d'utilisation
PT•Manual para o utilizador

AVVERTENZE GENERALI PER LA SICUREZZA DELL'UTILIZZATORE

! ATTENZIONE! Importanti istruzioni per la sicurezza • Seguire attentamente queste istruzioni • La mancata osservanza delle informazioni contenute nel presente manuale può dare luogo a gravi infortuni alle persone o danni all'apparecchio • Conservare le presenti istruzioni per futuri riferimenti • Tenere lontano i bambini quando la porta è in movimento • Il presente manuale e quelli per eventuali accessori, si possono scaricare dal sito www.ditecautomations.com

⚡ ATTENZIONE! Scollegare l'alimentazione prima di qualsiasi operazione di pulizia o manutenzione.

Le presenti avvertenze sono parte integrante ed essenziale del prodotto e devono essere consegnate all'utilizzatore. Leggerle attentamente in quanto forniscono importanti indicazioni riguardanti la sicurezza di installazione, uso e manutenzione • È necessario conservare queste istruzioni e trasmetterle ad eventuali subentranti nell'uso dell'impianto • Questo prodotto dovrà essere destinato solo all'uso per il quale è stato espressamente concepito. Ogni altro uso e da considerarsi improprio e quindi pericoloso. Il costruttore non può essere considerato responsabile per eventuali danni causati da usi impropri, erronei ed irragionevoli • Evitare di operare in prossimità delle cerniere o organi meccanici in movimento. Non entrare nel raggio di azione della porta o cancello motorizzati mentre sono in movimento. Non opporsi al moto della porta o cancello motorizzati poiché possono causare situazioni di pericolo • Eseguire le operazioni di blocco e sblocco ante a motore fermo. Non entrare nel raggio d'azione della porta o cancello motorizzati • In caso di operazione nella modalità a "uomo presente", i relativi dispositivi di comando devono essere piazzati in modo da avere in visione diretta e completa della porta o cancello durante le manovre, lontano dalle parti in movimento, ad una altezza minima di 1,5 m e non devono essere accessibili dal pubblico • La porta o cancello motorizzati possono essere utilizzati da bambini di età non inferiore a 8 anni e da persone con ridotte capacità fisiche, sensoriali o mentali, o prive di esperienza o della necessaria conoscenza, purché sotto sorveglianza oppure dopo che le stesse abbiano ricevuto istruzioni relative all'uso sicuro dell'apparecchio e alla comprensione dei pericoli ad esso inerenti • I bambini devono essere sorvegliati per sincerarsi che non giochino con l'apparecchio, e per evitare che giochino o sostino nel raggio di azione della porta o cancello motorizzati. Tenere fuori dalla portata dei bambini i radiocomandi e/o qualsiasi altro dispositivo di comando, per evitare che la porta o cancello motorizzati possano essere azionati involontariamente • La pulizia e la manutenzione destinata ad essere effettuata dall'utilizzatore non deve essere effettuata da bambini senza sorveglianza • In caso di guasto o di cattivo funzionamento del prodotto, disinserire l'interruttore di alimentazione, astenendosi da qualsiasi tentativo di riparazione o di intervento diretto. Qualsiasi riparazione o intervento tecnico deve essere eseguito da personale qualificato. Il mancato rispetto di quanto sopra può creare situazioni di pericolo • Per garantire l'efficienza dell'impianto ed il suo corretto funzionamento è indispensabile attenersi alle indicazioni del costruttore facendo effettuare da personale qualificato la manutenzione periodica della porta o cancello motorizzato. In particolare si raccomanda la verifica periodica del corretto funzionamento di tutti i dispositivi di sicurezza • Gli interventi di installazione, manutenzione e riparazione devono essere documentati e tenuti a disposizione dell'utilizzatore • Se il cavo di alimentazione è danneggiato, deve essere sostituito dal produttore, dal suo agente di assistenza o da persone analogamente qualificate, al fine di evitare un pericolo • L'attivazione dello sblocco manuale può provocare un movimento incontrollato della parte mobile a causa di guasti meccanici o di una condizione di squilibrio • Le istruzioni indicano che il livello di pressione sonora di emissione ponderato A è uguale o inferiore a 70 cB.

CONSIGNES GÉNÉRALES DE SÉCURITÉ POUR L'UTILISATEUR

! ATTENTION! Consignes de sécurité importantes • Suivre attentivement ces instructions • Le non-respect des informations contenues dans ce manuel peut entraîner des blessures graves ou endommager l'équipement • Conserver ces instructions pour toute référence ultérieure • Gardez les enfants éloignés lorsque la porte bouge • Ce manuel et ceux des accessoires éventuels peuvent être téléchargés sur www.ditecautomations.com

⚡ ATTENTION! Débrancher l'alimentation électrique avant toute opération de nettoyage ou de maintenance.

Ces consignes font partie intégrante et essentielle du produit et doivent être remises à l'utilisateur. Lire attentivement ces instructions car elles fournissent des informations importantes sur l'installation, l'utilisation et l'entretien en toute sécurité • Il est nécessaire de conserver ces instructions et les transmettre à toute personne qui reprend l'utilisation du système • Ce produit ne doit être utilisé que pour l'usage pour lequel il a été expressément conçu. Toute autre utilisation doit être considérée comme impropre et donc dangereuse. Le fabricant ne peut être tenu responsable de tout dommage causé par une utilisation inappropriée, incorrecte ou déraisonnable • Éviter de travailler près des charnières ou des pièces mécaniques en mouvement. Ne pas entrer dans le rayon d'action de la porte ou du portail motorisés lorsqu'ils sont en mouvement. Ne pas s'opposer au mouvement de la porte ou du portail motorisés, car cela peut provoquer des situations dangereuses • Effectuer les opérations de verrouillage et de déverrouillage des vantaux lorsque le moteur est arrêté. Ne pas entrer dans la zone de fonctionnement de la porte ou du portail motorisés • En cas de fonctionnement en mode « homme présent », les dispositifs de commande correspondants doivent être placés de manière à avoir une vue directe et complète de la porte ou du portail pendant les manœuvres, loin des parties mobiles, à une hauteur minimale de 1,5 m et ne doivent pas être accessibles au public • La porte ou le portail motorisés peuvent être utilisés par des enfants âgés d'au moins 8 ans et par des personnes dont les capacités physiques, sensorielles ou mentales sont réduites, ou qui manquent d'expérience ou de connaissances, à condition qu'ils soient surveillés ou qu'ils aient reçu des instructions concernant l'utilisation sûre de l'équipement et la compréhension des risques encourus • Les enfants doivent être surveillés pour s'assurer qu'ils ne jouent pas avec l'appareil et qu'ils ne jouent pas ou ne se tiennent pas dans le rayon d'action de la porte ou du portail motorisés. Maintenir les radiocommandes et/ou tout autre dispositif de commande hors de portée des enfants, afin d'éviter que la porte ou le portail motorisé(e) ne soit actionné(e) involontairement • Le nettoyage et l'entretien à effectuer par l'utilisateur ne doivent pas être réalisés par des enfants sans surveillance • En cas de panne ou de dysfonctionnement du produit, couper l'interrupteur d'alimentation, en s'abstenant de toute tentative de réparation ou d'intervention directe. Toute réparation ou intervention technique doit être effectuée par du personnel qualifié. Le non-respect de ce qui précède peut créer des situations dangereuses • Pour garantir l'efficacité du système et son bon fonctionnement, il est essentiel de suivre les instructions du fabricant et de faire réviser périodiquement la porte ou le portail motorisé(e) par du personnel qualifié. En particulier, il est recommandé de vérifier périodiquement le bon fonctionnement de tous les dispositifs de sécurité • Les travaux d'installation, d'entretien et de réparation doivent être documentés et tenus à la disposition de l'utilisateur • Si le câble d'alimentation est endommagé, il doit être remplacé par le fabricant, son agent de service ou des personnes de qualification similaire, afin d'éviter tout danger • L'activation du déverrouillage manuel peut provoquer un mouvement incontrôlé de la partie mobile en raison d'une défaillance mécanique ou d'un déséquilibre • Les instructions indiquent que le niveau de pression acoustique d'émission pondéré A est inférieur ou égal à 70 cB.

ADVERTENCIAS GENERALES PARA LA SEGURIDAD DEL USUARIO

! ¡ATENCIÓN! Instrucciones importantes de seguridad - Seguir atentamente estas instrucciones • El incumplimiento de la información contenida en este manual puede provocar lesiones personales graves o daños en el equipo • Conservar estas instrucciones para futuras consultas • Mantenga a los niños alejados cuando la puerta se mueva • Este manual y los de los posibles accesorios se pueden descargar en la página web www.ditecautomations.com

⚡ ¡ATENCIÓN! Desconectar la alimentación antes de cualquier operación de limpieza o mantenimiento.

Las presentes advertencias forman parte integrante y esencial del producto y se deben entregar al usuario. Leer atentamente estas instrucciones, ya que proporcionan información importante sobre la seguridad de instalación, uso y mantenimiento • Es necesario conservar estas instrucciones y transmitir las a cualquier persona que se haga cargo del uso del sistema • Este producto debe utilizarse únicamente para el fin para el que ha sido expresamente diseñado. Cualquier otro uso debe considerarse inadecuado y, por tanto, peligroso. El fabricante no se hace responsable de los daños causados por usos inadecuados, incorrectos o no razonables • Evitar trabajar cerca de bisagras o piezas mecánicas en movimiento. No entrar en el radio de acción de la puerta o cancela motorizada durante el movimiento. No obstaculizar el movimiento de la puerta o cancela motorizada, ya que se pueden producir situaciones de peligro • Realizar las operaciones de bloqueo y desbloqueo de las puertas con el motor parado. No entrar en el radio de acción de la puerta o cancela motorizada • En caso de funcionamiento en modo "hombre presente", los dispositivos de control correspondientes deben colocarse de tal manera que se tenga una visión directa y completa de la puerta o cancela durante las maniobras, lejos de las piezas en movimiento y a una altura mínima de 1,5 m. Además, no deben ser accesibles al público • La puerta o cancela motorizada puede ser utilizada por niños de al menos 8 años y por personas con capacidades físicas, sensoriales o mentales reducidas, o con falta de experiencia o conocimientos, siempre y cuando estén supervisados o hayan recibido instrucciones sobre el uso seguro del equipo y la comprensión de los peligros que conlleva • Se debe supervisar a los niños para asegurarse de que no jueguen con el equipo y no jueguen ni permanezcan dentro del radio de acción de la puerta o cancela motorizada. Mantener los mandos de radio y/o cualquier otro dispositivo de control fuera del alcance de los niños, para evitar que la puerta o cancela motorizada se accione involuntariamente • La limpieza y el mantenimiento a cargo del usuario los deben realizar niños sin supervisión • En caso de avería o mal funcionamiento del producto, desconectar el interruptor de alimentación, absteniéndose de cualquier intento de reparación o intervención directa. Cualquier reparación o intervención técnica debe ser realizada por personal cualificado. El incumplimiento de lo anterior puede crear situaciones de peligro • Para garantizar la eficiencia del sistema y su funcionamiento correcto, es imprescindible seguir las instrucciones del fabricante y hacer que la puerta o cancela motorizada sea revisada periódicamente por personal cualificado. En concreto, se recomienda comprobar periódicamente que funcionen correctamente todos los dispositivos de seguridad • Las intervenciones de instalación, mantenimiento y reparación se deben documentar y mantener a disposición del usuario • Si el cable de alimentación está dañado, debe ser sustituido por el fabricante, su agente de servicio o personas con cualificación similar, con el fin de evitar un peligro • La activación del desbloqueo manual puede causar un movimiento incontrollado de la parte móvil debido a un fallo mecánico o a una condición de desequilibrio • Las instrucciones indican que el nivel de presión acústica de emisión ponderada A es de 70 cB o inferior.

GENERAL SAFETY PRECAUTIONS FOR THE USE

! WARNING! Important safety instructions • Please follow these instructions carefully • Failure to observe the information given in this manual may lead to severe personal injury or damage to the equipment • Keep these instructions for future reference • Keep children away when the door is moving • This manual and those for any accessories can be downloaded from www.ditecautomations.com

⚡ WARNING! Disconnect power supply before any cleaning or maintenance operation.

These precautions are an integral and essential part of the product and must be supplied to the user. Read them carefully since they contain important information on safe installation, use and maintenance. These instructions must be kept and forwarded to all possible future users of the system • This product must be used only for the specific purpose for which it was designed. Any other use is to be considered improper and therefore dangerous. The manufacturer cannot be held responsible for any damage caused by improper, incorrect or unreasonable use • Avoid operating in the proximity of the hinges or moving mechanical parts. Do not enter within the operating range of the motorized door or gate while it is moving. Do not obstruct the motion of the motorized door or gate, as this may cause a dangerous situation • Lock and release the door or gate wings only when the motor is switched off. Do not enter within the action range of the door or gate wing(s) • In case of operation in "hold-to-run" ("dead man") mode, the corresponding command devices must be located so to have direct and complete view of the door or gate during the maneuvers, away from any moving parts, at a minimum height of 1.5 m, and out of reach of the public • The motorized door or gate may be used by children over the age of 8 and by people with reduced physical, sensorial or mental abilities, or lack of experience or knowledge, as long as they are properly supervised or have been instructed in the safe use of the device and the relative hazards • Children must be supervised to make sure they do not play with the device, nor play or remain in the area of action of the motorized door or gate. Keep remote controls and/or any other command devices out of the reach of children, to avoid any accidental activation of the motorized door or gate • Cleaning and maintenance work intended to be done by the end user must not be carried out by children unless they are supervised. In the event of a product fault or malfunction, turn off the power supply switch. Do not attempt to repair or intervene directly. Any repair or technical intervention must be carried out by qualified personnel. Failure to comply with the above may cause a dangerous situation • To ensure that the system works efficiently and correctly, the manufacturer's indications must be complied with and only qualified personnel must perform routine maintenance on the motorized door or gate. In particular, regular checks are recommended in order to verify that the safety devices are operating correctly • All installation, maintenance and repair work must be documented and made available to the user • If the power cord is damaged, it must be replaced by the manufacturer, its service agent or similarly qualified persons, in order to avoid a hazard • Activation of the manual release may cause uncontrolled movement of the door due to mechanical failure or an unbalanced condition • The A-weighted emission sound pressure level of the appliance is 70 dB(A) or less.

ALLGEMEINE WARNHINWEISE ZUR ANWENDERSICHERHEIT

! ACHTUNG! Wichtige Sicherheitshinweise • Beachten Sie diese Hinweise sorgfältig • Die Nichtbeachtung der in dieser Anleitung enthaltenen Informationen kann zu schweren Verletzungen oder Schäden am Gerät führen • Bewahren Sie diese Anleitung zum späteren Nachschlagen auf • Halten Sie Kinder fern, wenn sich die Tür bewegt • Dieses Handbuch und die Handbücher für etwaiges Zubehör können unter www.ditecautomations.com heruntergeladen werden.

⚡ ACHTUNG! Unterbrechen Sie vor allen Reinigungs- und Wartungsarbeiten die Stromversorgung.

Diese Warnhinweise sind integrierender und wesentlicher Bestandteil des Produkts und müssen dem Benutzer ausgehändigt werden. Lesen Sie sie aufmerksam durch, da sie wichtige Informationen zur sicheren Installation, Bedienung und Wartung enthalten • Sie müssen diese Anleitung aufbewahren und an jeden weitergeben, der die Nutzung der Anlage übernimmt • Dieses Produkt darf nur für den Zweck verwendet werden, für den es ausdrücklich konzipiert wurde. Jede andere Verwendung ist als unsachgemäß und damit als gefährlich anzusehen. Der Hersteller haftet nicht für Schäden, die durch unsachgemäßen, falschen oder unangemessenen Gebrauch entstehen • Vermeiden Sie Arbeiten in der Nähe von Scharnieren oder beweglichen mechanischen Teilen. Während der Bewegung des Torantriebs nicht in den Wirkungsbereich des Tors treten. Setzen Sie der Bewegung des Torantriebs keinen Widerstand entgegen, da dies zu gefährlichen Situationen führen kann • Führen Sie die Ver- und Entriegelung der Torflügel bei stillstehendem Motor durch. Treten Sie nicht in den Wirkungsbereich des angetriebenen Tors • Bei Betrieb im Totmannbedienungsmodus müssen die entsprechenden Bedieneinrichtungen so angebracht sein, dass während der Bedienung eine direkte und vollständige Sicht auf das Tor besteht, weit weg von den sich bewegenden Teilen, in einer Mindesthöhe von 1,5 m und sie dürfen nicht öffentlich zugänglich sein • Der Torantrieb darf von Kindern ab 8 Jahren und von Personen mit eingeschränkten körperlichen, sensorischen oder geistigen Fähigkeiten oder mangelnder Erfahrung und Kenntnis benutzt werden, wenn diese dabei beaufsichtigt werden oder eine Einweisung in die sichere Benutzung des Geräts erhalten haben und die damit verbundenen Gefahren kennen • Kinder müssen beaufsichtigt werden, um sicherzustellen, dass sie nicht mit dem Gerät spielen und sich nicht im Wirkungsbereich des angetriebenen Tors aufhalten oder dort spielen. Bewahren Sie Handsender und/oder andere Bedieneinrichtungen außerhalb der Reichweite von Kindern auf, um zu verhindern, dass der Torantrieb unbeabsichtigt betätigt wird • Die vom Benutzer durchzuführende Reinigung und Wartung darf nicht von Kindern ohne Aufsicht durchgeführt werden • Schalten Sie im Falle eines Fehlers oder einer Fehlfunktion des Produkts den Netzschalter aus und unterlassen Sie jeden Versuch einer Reparatur oder eines direkten Eingriffs. Jede Reparatur bzw. jeder technische Eingriff muss von qualifiziertem Personal durchgeführt werden. Bei Nichtbeachtung können gefährliche Situationen entstehen • Um die Effizienz der Anlage und deren korrekten Betrieb zu gewährleisten, ist es wichtig, die Anweisungen des Herstellers zu befolgen und den Torantrieb regelmäßig von qualifiziertem Personal warten zu lassen. Insbesondere wird empfohlen, die korrekte Funktion aller Sicherheitseinrichtungen regelmäßig zu überprüfen • Installations-, Wartungs- und Reparaturarbeiten müssen dokumentiert und für den Anwender verfügbar gehalten werden • Wenn das Netzkabel beschädigt ist, muss es vom Hersteller, seinem Kundendienst oder ähnlich qualifizierten Personen ausgetauscht werden, um eine Gefährdung zu vermeiden • Die Betätigung der Handauslösung kann aufgrund eines mechanischen Versagens oder einer Unwucht zu einer unkontrollierten Bewegung des beweglichen Teils führen • In der Anleitung wird angegeben, dass der A-bewertete Emissionsschalldruckpegel 70 cB oder weniger beträgt.

AVISOS GERAIS PARA A SEGURANÇA DO UTILIZADOR

! ATENÇÃO! Instruções importantes de segurança • Siga cuidadosamente estas instruções • A não observação das informações contidas neste manual pode resultar em lesões pessoais graves ou danos ao dispositivo • Conserve estas instruções para referência futura • Mantenha as crianças afastadas quando a porta estiver em movimento • Este manual e os de eventuais acessórios podem ser baixados no site www.ditecautomations.com

⚡ ATENÇÃO! Desligue a fonte de alimentação antes de qualquer operação de limpeza ou manutenção.

Estas advertências são parte integrante e essencial do produto e devem ser entregues ao utilizador. Leia atentamente estas instruções, pois fornecem informações importantes sobre a instalação, operação e manutenção seguras • É necessário conservar estas instruções e transmiti-las a qualquer pessoa que assumo o controlo da utilização do sistema • Este produto deve ser utilizado apenas para os fins para os quais foi expressamente concebido. Qualquer outra utilização deve ser considerada imprópria e, portanto, perigosa. O fabricante não pode ser responsabilizado por quaisquer danos causados por utilização imprópria, incorreta ou não razoável • Evite trabalhar perto de dobradiças ou partes mecânicas móveis. Não entre no raio de ação da porta ou do portão motorizados durante o movimento. Não se oponha ao movimento da porta ou do portão motorizados, pois isto poderá causar situações perigosas • Efetue as operações de bloqueio e desbloqueio de folhas quando o motor estiver parado. Não entre no raio de ação da porta ou do portão motorizados • Em caso de funcionamento no modo "homem morto", os dispositivos de controlo relevantes deverão ser colocados de modo a ter uma visão direta e completa da porta ou do portão durante as manobras, longe das partes móveis, a uma altura mínima de 1,5 m, e não deverão ser acessíveis ao público • A porta ou o portão motorizados podem ser utilizados por crianças de pelo menos 8 anos de idade e por pessoas com capacidades físicas, sensoriais ou mentais reduzidas, ou com falta de experiência ou conhecimento, desde que sejam supervisionadas ou tenham recebido instruções relativas à utilização segura do equipamento e à compreensão dos perigos envolvidos • As crianças devem ser supervisionadas para garantir que não brinquem com o dispositivo e que não brinquem nem permaneçam dentro do alcance da porta ou do portão motorizados. Mantenha os comandos via rádio e/ou qualquer outro dispositivo de controlo fora do alcance de crianças, para evitar que a porta ou o portão motorizados sejam acionados involuntariamente • A limpeza e manutenção a serem feitas pelo utilizador não devem ser feitas por crianças sem supervisão • Em caso de falha ou mau funcionamento do produto, desligue o interruptor de alimentação, abstenendo-se de qualquer tentativa de reparação ou intervenção direta. Qualquer reparação ou intervenção técnica deve ser executada por pessoal qualificado. O não cumprimento do acima exposto poderá criar situações perigosas • Para assegurar a eficiência do sistema e o seu correto funcionamento, é essencial seguir as instruções do fabricante e fazer com que a porta ou o portão motorizados sejam reparados periodicamente por pessoal qualificado. Em particular, recomenda-se a verificação periódica do funcionamento correto de todos os dispositivos de segurança • Os trabalhos de instalação, manutenção e reparação devem ser documentados e mantidos à disposição do utilizador • Se o cabo de alimentação estiver danificado, deve ser substituído pelo fabricante, pelo seu agente de assistência técnica ou por pessoas com qualificações semelhantes, a fim de evitar riscos • A ativação do desbloqueio manual pode provocar um movimento descontrolado da parte móvel devido a uma falha mecânica ou a um desequilíbrio • As instruções indicam que o nível de pressão sonora de emissão ponderada A é igual ou inferior a 70 cB.

IT• Istruzioni di sblocco manuale

In caso di guasto o in mancanza di tensione, inserire e ruotare la chiave in senso orario, aprire completamente lo sportello; aprire manualmente il cancello.
Per ribloccare il cancello: chiudere lo sportello, girare la chiave in senso antiorario e togliere la chiave.

EN• Manual release instructions

In the event of a fault or power failure, insert the key and turn it clockwise and completely open the hatch; manually open the gate. To lock the gate again: close the hatch, turn the key anticlockwise and remove the key.

FR• Instructions de déverrouillage manuel

En cas de panne ou de coupure de courant, insérer et tourner la clé dans le sens des aiguilles d'une montre, et ouvrir complètement le volet; ouvrir manuellement le portail. Pour verrouiller le portail: fermer la porte, tourner la clé dans le sens contraire à celui des aiguilles d'une montre et enlever la clé.

DE•Anweisungen zur manuellen Entriegelung

Im Fall von Störungen oder Spannungsausfall den Schlüssel einsetzen und ihn im Uhrzeigersinn drehen, die Klappe vollkommen öffnen; das Tor manuell öffnen. Um das Tor erneut zu sperren, die Klappe schließen, den Schlüssel entgegen dem Uhrzeigersinn drehen und den Schlüssel herausziehen.

ES•Instrucciones de desbloqueo manual

En caso de avería o falta de tensión, introduzca y gire la llave en sentido horario, abra completamente la puertecilla; abra la cancela de forma manual. Para volver a bloquear la cancela: cierre la puertecilla, gire la llave en sentido contrario al de las agujas del reloj y quite la llave.

PT•Instruções de desbloqueio manual

Em caso de avaria ou em ausência de tensão, insira e gire a chave em sentido horário, abra completamente a portinhola; abra manualmente o portão. Para bloquear novamente o portão: feche a portinhola, gire a chave em sentido anti-horário e tire a chave.

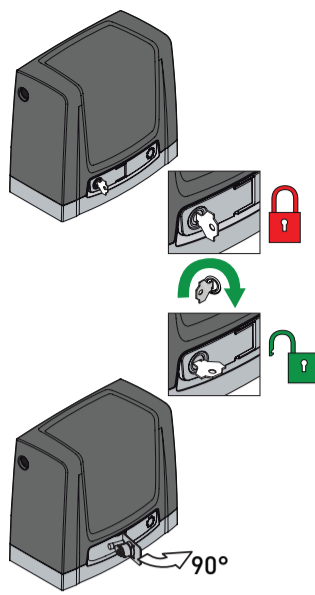

IT• ATTENZIONE: eseguire le operazioni di blocco e sblocco cancello a motore fermo. Non entrare nel raggio d'azione del cancello. Quando lo sportello è chiuso, ma la chiave è ancora orizzontale, il micro di sblocco è aperto, impedendo così ogni manovra.
EN• WARNING: the gate lock and release operations must be performed with the motor idle. Do not enter within the operating range of the gate. When the hatch is closed but the key is still horizontal, the release microswitch is open and all manoeuvres are prevented.
FR• ATTENTION : effectuer les opérations de verrouillage et déverrouillage du portail avec le moteur arrêté. Ne jamais entrer dans le rayon d'action du portail. Lorsque la porte est fermée, mais la clé est encore horizontale le micro de déverrouillage est ouvert et empêche toute manœuvre.
DE• ACHTUNG: Die Sperrung und Entsperrung des Tors darf nur bei abgestelltem Motor erfolgen. Halten Sie sich nicht im Aktionsradius des Tors auf. Wenn die Klappe geschlossen ist, der Schlüssel sich aber noch in waagerechter Stellung befindet, ist der Mikroschalter für die Entsperrung geöffnet und verhindert so jeden Zyklus.
ES• ATENCIÓN: realice las operaciones de bloqueo y desbloqueo de la cancela con el motor detenido. No entrar en el radio de acción de la cancela. Cuando la puertecilla está cerrada pero la llave sigue en horizontal, el microinterruptor de desbloqueo está abierto, con lo que es imposible realizar cualquier manobra.
PT• ATENÇÃO: executar as operações de desbloqueio e bloqueio do portão com o motor desligado. Não entre no raio de ação do portão. Quando a portinhola está fechada, mas a chave encontra-se ainda em posição horizontal, o micro-interruptor de desbloqueio está aberto, impedindo assim todo tipo de manobra.

1	2
Attuatore Actuator Actionneur Stellantrie Actuador Acionador	Trasmittitore Remote control Émetteur Sender Transmissor Transmissor

3	
Antenna Antenna Antenne Antenne Antena Antena	Lampeggiante Flashing light Flash clignotant Blinkleuchte Intermittente Lampejante

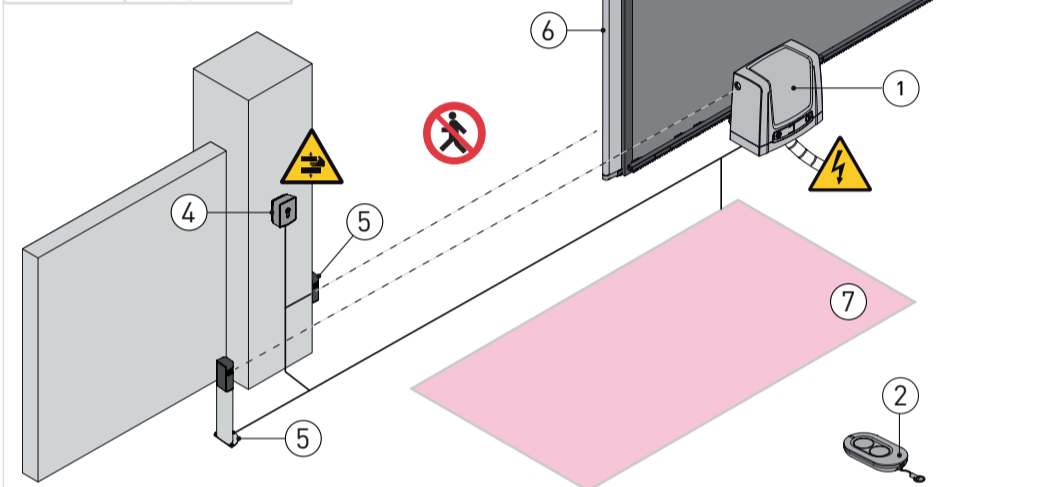

4	5	6	7
Selettore a chiave Key selector switch Sélecteur à clé Schlüsselschalter Selector de llave Seletor de chave	Fotocellule di sicurezza Safety photocells Cellules photoélectriques de sécurité Fotocélulas de seguridad Fotocélulas de segurança	Costa di sicurezza Safety edge Bourellet de sécurité Kontaktleiste Banda de seguridad Borracha de segurança	Rilevatore a spira magnetica Magnetic loop detection device Décteur à boucle magnétique Schleifenaus. für Durchgangskontrolle Detector de espira magnética Detector de espiral magnético

IT• Controlli di funzionamento e di sicurezza

Al fine di soddisfare i requisiti nazionali/internazionali e di evitare malfunzionamenti e rischi di lesioni effettuare le operazioni e verifiche sotto elencate almeno una volta ogni 6 mesi, o in base all'utilizzo dell'automazione. Scollegare l'alimentazione prima di effettuare qualsiasi operazione di pulizia o manutenzione.

! Tutti gli interventi di manutenzione, regolazione o riparazione devono essere eseguiti da personale qualificato.

EN• Operation and safety checks

In order to meet national/international requirements and prevent malfunction and risk of injury, perform the work and checks listed below at least every 6 months or based on the use of the automation system. Disconnecting the power supply before performing any maintenance or cleaning.

! All routine maintenance, adjustments or repairs should be performed by qualified personnel.

FR• Contrôles opérationnels et de sécurité

Afin de répondre aux exigences nationales/internationales et d'éviter les dysfonctionnements et les risques de blessures, effectuer les opérations et les contrôles énumérés ci-dessous au moins une fois tous les 6 mois, ou au fur et à mesure de l'utilisation de l'automatisme. Débrancher l'alimentation électrique avant toute intervention de nettoyage ou d'entretien.

! Tous les travaux d'entretien périodique, de réglage ou de réparation doivent être effectués par du personnel qualifié.

DE• Betriebs- und Sicherheitsüberprüfungen

Um die nationalen/internationalen Anforderungen zu erfüllen und um Fehlfunktionen und Verletzungsgefahren zu vermeiden, führen Sie die unten aufgeführten Arbeiten und Prüfungen mindestens alle 6 Monate oder entsprechend der Verwendung des Antriebs durch. Trennen Sie die Stromversorgung ab, bevor Sie Reinigungs- oder Wartungsarbeiten durchführen.

! Alle Wartungs- oder Reparaturarbeiten müssen von qualifiziertem Personal durchgeführt werden.

ES• Controles de funcionamiento y seguridad

Para cumplir con los requisitos nacionales/internacionales y evitar fallos de funcionamiento y riesgo de lesiones, realizar las operaciones y comprobaciones indicadas a continuación al menos una vez cada 6 meses, o en función del uso del automatismo. Desconectar la fuente de alimentación antes de realizar cualquier operación de limpieza o mantenimiento.

! Todos los trabajos de mantenimiento, ajuste o reparación deben ser realizados por personal cualificado.

PT• Controlos operacionais e de segurança

Para satisfazer aos requisitos nacionais/internacionais e para evitar disfunções e risco de ferimentos, realize as operações e verificações abaixo indicadas pelo menos uma vez a cada 6 meses, ou com base na utilização da automação. Desligue a fonte de alimentação antes de efetuar qualquer operação de limpeza ou manutenção.

! Todos os trabalhos de manutenção, ajuste ou reparação devem ser efetuados por pessoal qualificado.

IT•Segnalazione e allarmi

EN•Signalling and alarms

FR•Signalisation et alarmes

DE•Meldungen und Alarme

ES•Señalización y alarmas

PT•Sinalização e alarmes

IT	EN	FR	DE	ES	PT
●●● spento	Mancanza alimentazione / "Energy saving"	OFF	No power supply / "Energy saving"	Éteint	Absence de tension / "Energy saving"
●●● 1 lamp. / 5s	Alimentazione presente, ma cancello fermo in attesa di comandi. Eventuali anomalie esterne non sono rilevate dai led di diagnostica	1 flash / 5s	Mains power supply present, but gate stopped and waiting for commands. Any external faults are not detected by the diagnostic LEDs	1 clign. / 5 s	Alimentation présente, mais portail arrêté en attente de commandes. D'éventuelles anomalies n'ont pas été relevées par les voyants de diagnostic
●●● 1 lamp. / 10s	Alimentazione di rete presente, funzionamento regolare. LED lamp. sincrono con LAMPEGGIANTE	flashing in sync with FLM	Mains power supply present, normal operation. Flashing LED in sync with FLASHING LIGHT	1 clign. / 10 s	Alimentation du réseau présente, fonctionnement normal. Voyant clignotant synchrone avec FLASH CLIGNOTANT
●●● 1 lamp. / 10s	Alimentazione di rete assente, funzionamento a batterie	1 flash / 10s	No mains power supply (battery-powered operation)	1 clign. / 10 s	Alimentation du réseau absente, fonctionnement à batterie
●●● acceso fisso	Richiesta manutenzione (allarme V0 sul display)	steady on	Maintenance request (alarm V0 on the display)	allumé fixe	Demande d'entretien (alarme V0 à l'écran)
●●● acceso fisso	Sportellino di sblocco aperto	steady on	Release door open	allumé fixe	Volet de déverrouillage ouvert
●●● 1 lamp. / 1s	Allarme permanente (vedi ALARMES e/o RICERCA GUASTI)	1 flash / 1s	Permanent alarm (see ALARMS and/or TROUBLESHOOTING)	1 clign. / 1 s	Alarme permanente (voir ALARMES et/ou RECHERCHE PANNES)

IT	EN	FR	DE	ES	PT
Manutenzione ordinaria	Maintenance plan	Entretien courant	Planmäßige Wartung	Mantenimiento ordinario	Manutenção de rotina
In caso di problemi o malfunzionamento è necessario CONTATTARE IL SERVIZIO DI ASSISTENZA CLIENTI.	In case of any problems or malfunction, it is necessary to CONTACT CUSTOMER SERVICE.	En cas de problèmes, veuillez CONTACTER LE SERVICE D'ASSISTANCE A LA CLIENTELE.	Bei Problemen oder Fehlfunktionen wenden Sie sich bitte an den KUNDENDIENST.	En caso de problemas, póngase en CONTACTO CON EL SERVICIO DE ATENCIÓN AL CLIENTE	Em caso de problemas ou de mau funcionamento, CONTACTAR O SERVIÇO DE APOIO AO CLIENTE
A cura dell'utilizzatore: • la corretta esecuzione delle manovre di apertura e chiusura. • il funzionamento del lampeggiante [3]. • il corretto funzionamento dei dispositivi di comando [2] - [4], se presenti. • il corretto funzionamento dei dispositivi di sicurezza [5] - [6] - [7], se presenti. Durante l'apertura e la chiusura, il cancello in presenza di un ostacolo deve invertire il movimento o fermarsi.	End user check: • that opening and closing work properly. • the flashing light [3] is working correctly. • the command devices [2] - [4] (if fitted) are working correctly. • the safety devices [5] - [6] - [7] (if fitted) are working correctly If the gate detects an obstacle while it is opening or closing, it must reverse its movement or stop.	A vérifier par l'utilisateur : • l'exécution correcte des opérations d'ouverture et de fermeture. • le fonctionnement du flash clignotant [3]. • le bon fonctionnement des dispositifs de commande [2] - [4], si présents. • le bon fonctionnement des dispositifs de sécurité [5] - [6] - [7], si présents. Pendant l'ouverture et la fermeture, le portail doit inverser le mouvement ou s'arrêter en présence d'un obstacle.	Verantwortung des Nutzers: • Die korrekte Ausführung der Öffnungs- und Schließvorgänge. • Den korrekten Betrieb des Blinklichts [3]. • Den korrekten Betrieb der Befehlseinrichtungen [2] - [4], falls vorhanden. • Den korrekten Betrieb der Sicherheitsgeräte [5] - [6] - [7], falls vorhanden. Während der Öffnung und Schließung muss das Tor beim Treffen auf ein Hindernis die Bewegung umkehren oder stoppen.	Por parte del usuario, compruebe: • la ejecución correcta de las maniobras de apertura y cierre. • el funcionamiento del intermitente [3]. • el funcionamiento correcto de los dispositivos de mando [2] - [4], si los hubiera. • el funcionamiento correcto de los dispositivos de seguridad [5] - [6] - [7], si los hubiera. Durante la apertura y el cierre, si la cancela detecta un obstáculo, deberá invertir el movimiento o detenerse.	Pelo utilizador, verificar • a execução correta das operações de abertura e fechamento. • o funcionamento do lampejante [3]. • o correto funcionamento dos dispositivos de comando [2] - [4], se presentes. • o correto funcionamento dos dispositivos de segurança [5] - [6] - [7], se presentes. Durante a abertura e o fechamento, o portão, na presença de um obstáculo, deve inverter o movimento ou parar.
A cura dell'installatore: • Controllare visivamente l'automazione [1]. • Verificare le condizioni del cancello [C], delle staffe di fissaggio, dei fermi battuta e che lo scorrimento sia regolare e privo di attriti. • Pulire la guida di scorrimento, la cremagliera e il pignone. • Lubrificare la cremagliera e il pignone. • Effettuare periodicamente una accurata pulizia delle fotocellule. Non utilizzare prodotti a base alcalina. Non utilizzare acqua ad alta pressione. L'automatismo, i selettori di funzioni e le fotocellule possono danneggiarsi. Non utilizzare detersivi lucidanti. Non sfregare utilizzando prodotti abrasivi, in quanto possono provocare danni.	Qualify personell responsibility: • Visually check the automation [1]. • Check the condition of the gate [C], of the fixing brackets, end stops and make sure the sliding movement is smooth and even. • Clean the slide mechanism, rack and pinion. • Lubricate the rack and pinion. • Make regular checks to ensure the photocells are clean. Do not use alkaline-based products. Do not use high pressure water jets. The automatic system, function selector switches and photocells could get damaged. Do not use polishing detergents. Do not rub with abrasive products, as they could cause damage.	Contrôles effectués par l'installateur: • Contrôler si l'automatisme [1]. • Vérifier les conditions du portail [C] et les pattes de fixation, fin de course d'arrêt et que le coulissement s'effectue correctement sans frottements. • Nettoyer le rail de roulement, la crémaillère et le pignon. • Graisser la crémaillère et le pignon. • Effectuer périodiquement un nettoyage soigné des cellules photoélectriques. Ne pas utiliser de produits à base alcaline. Ne pas utiliser d'eau à haute pression. L'automatisme, les sélecteurs de fonction et les cellules photoélectriques risquent de s'endommager. Ne pas utiliser de détergents lustrants. Ne pas frotter à l'aide de produits abrasifs, car ils pourraient endommager l'automatisme.	Überprüfungen durch den Installateur: • den Antrieb [1] einer Sichtkontrolle unterziehen. • den Zustand des Tors [C] und die Halterungen prüfen, Stopp-Endschalter und das Tor auf gleichmäßigen und reibungslosen Lauf kontrollieren. • die Laufschiene, die Zahnstange und das Ritzel reinigen. • die Zahnstange und das Ritzel schmieren. • regelmäßig die Fotozellen der Lichtschranke reinigen. Keine alkalischen Produkte verwenden. Keinen Hochdruck-Wasserstrahl verwenden. Der Automatismus, die Betriebswahlschalter und die Fotozellen könnten dabei beschädigt werden. Keine Poliermittel verwenden. Nicht mit scheuernden Produkten reiben, da sie Schäden verursachen können.	Por el instalador, compruebe: • inspeccione visualmente el automatismo [1]. • compruebe las condiciones de la cancela [C], las abrazaderas de fijación, final de carrera y que se deslice correctamente y sin rozos. • limpie la guía de deslizamiento, la cremallera y el piñón. • lubrique la cremallera y el piñón. • periódicamente limpie bien las fotocélulas. No utilice productos con base alcalina. No utilice agua a alta presión. El automatismo, los selectores de funciones y las fotocélulas pueden dañarse. No utilice detergentes brillantes. No frote con productos abrasivos porque podrían causar daños.	Pelo instalador, verifique: • verifique visualmente o automatismo [1]. • verifique as condições do portão [C] e as hastes de fixação, fim de curso e certifique-se de que o deslizamento seja regular e livre de atritos. • limpe a guia de deslizamento, a cremalheira e o pinhão. • lubrifique a cremalheira e o pinhão. • realize periodicamente uma cuidadosa limpeza das fotocélulas. Não utilize produtos de base alcalina. Não utilize água em altas pressões. O automatismo, os seletores de funções e as fotocélulas podem se danificar. Não utilize detergentes de polimento. Não esfregue utilizando produtos abrasivos, pois podem provocar danos.

IT• Il simbolo del cassonetto barrato indica che il prodotto non può essere eliminato con i comuni rifiuti domestici. Il prodotto deve essere riciclato nel rispetto delle norme ambientali locali per lo smaltimento dei rifiuti. Separando un prodotto contrassegnato da questo simbolo dai rifiuti domestici, si aiuterà a ridurre il volume dei rifiuti destinati agli inceneritori o alle discariche, minimizzando così qualsiasi possibile impatto negativo sulla salute umana e sull'ambiente.
EN• The crossed-out wheeled bin symbol indicates that the product should be disposed of separately from household waste. The product should be handed in for recycling in accordance with local environmental regulations for waste disposal. By separating a marked item from household waste, you will help reduce the volume of waste sent to incinerators or landfill and minimize any potential negative impact on human health and the environment.
FR• Le symbole de la poubelle barrée indique que le produit ne peut pas être éliminé avec les ordures ménagères ordinaires. Il doit être recyclé conformément à la réglementation environnementale locale en matière de déchets. En triant les produits portant ce pictogramme, vous contribuez à réduire le volume des déchets incinérés ou enfouis, et à diminuer tout impact négatif sur la santé humaine et l'environnement.

DE• Das Symbol mit der durchgestrichenen Abfalltonne bedeutet, dass das Produkt getrennt vom Haushaltsabfall entsorgt werden muss. Das Produkt muss gemäß der örtlichen Entsorgungsvorschriften der Wiederverwertung zugeführt werden. Durch separate Entsorgung des Produkts trägt du zur Minderung des Verbrennen oder Deponieabfalls bei und reduziert eventuelle negative Einwirkungen auf die menschliche Gesundheit und die Umwelt.
ES• La imagen del cubo de basura tachado indica que el producto no debe formar parte de los residuos habituales del hogar. Se debe reciclar según la normativa ambiental local de eliminación de residuos. Cuando se separan los productos que llevan esta imagen, se contribuye a reducir el volumen de residuos que se incineran o se envían a vertederos y se minimiza el impacto negativo sobre la salud y el medio ambiente.
PT• O símbolo do caixote do lixo com o sinal de proibição indica que esse artigo deve ser separado dos resíduos domésticos convencionais. Deve ser entregue para reciclagem de acordo com as regulamentações ambientais locais para tratamento de resíduos. Ao separar um artigo assinalado dos resíduos domésticos, ajuda a reduzir o volume de resíduos enviados para os incineradores ou aterros, minimizando o potencial impacto negativo na saúde pública e no ambiente.