

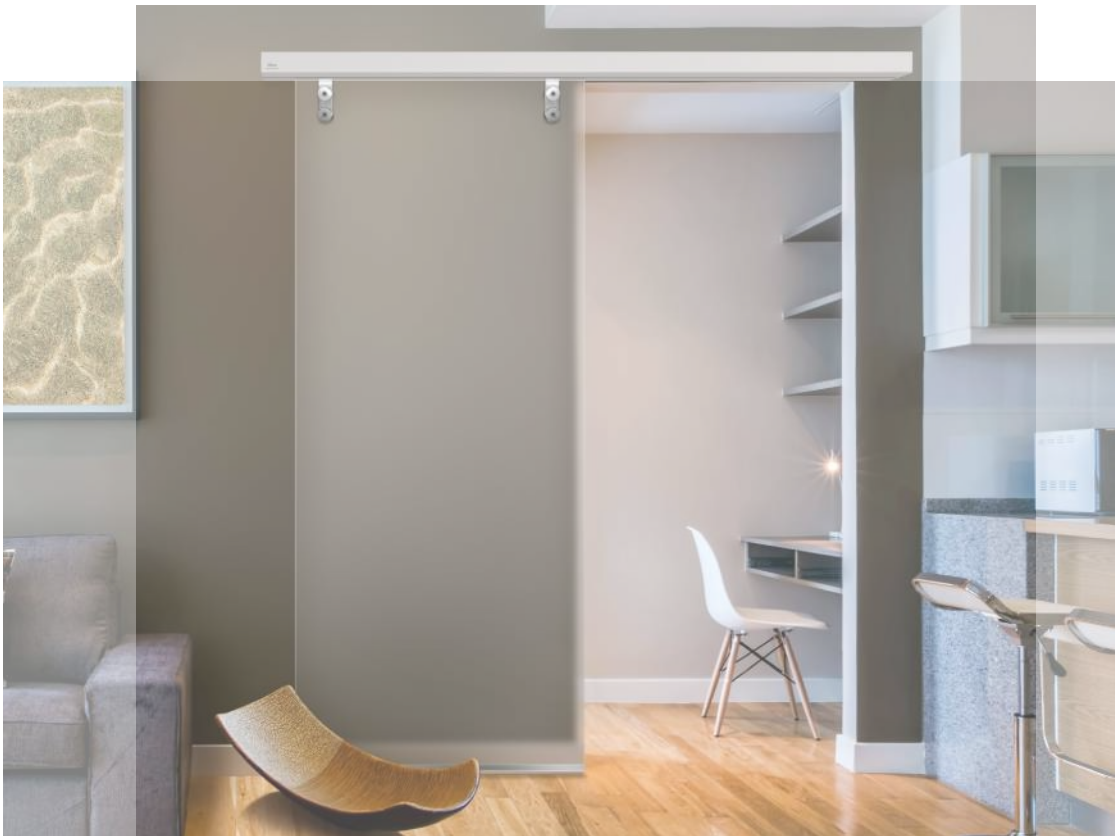

Dernière version de ce manuel

Ditec

IP2519FR • 2025/06/04



Manuel technique

Ditec CIVIK

Portes interior coulissantes

(Traduction des instructions d'origine)

CONSIGNES GÉNÉRALES DE SÉCURITÉ POUR LE PERSONNEL TECHNIQUE



ATTENTION ! Consignes de sécurité importantes • Observer attentivement ces instructions

- Le non-respect des informations contenues dans le présent manuel pourrait entraîner des blessures personnelles graves ou endommager l'équipement • Conserver les présentes instructions pour de futures consultations.



ATTENTION ! Pendant les opérations d'installation, d'entretien et de réparation, couper

l'alimentation électrique avant d'ouvrir le couvercle pour accéder aux parties électriques • Le couvercle de protection de l'automatisme doit être retiré uniquement par le personnel qualifié • Ce manuel et ceux des accessoires éventuels peuvent être téléchargés sur www.ditecautomations.com

Ce manuel d'installation est destiné uniquement au personnel qualifié • L'installation, les raccordements électriques et les réglages doivent être effectués par le personnel qualifié, selon les critères de bonne technique et conformément aux réglementations en vigueur • Lire attentivement



les instructions avant d'installer le produit. Une mauvaise installation peut être dangereuse

- Avant d'installer le produit, s'assurer qu'il est en parfait état • Les matériaux d'emballage (plastique, polystyrène, etc.) ne doivent pas être rejetés dans l'environnement ou laissés à la portée des enfants, car ils constituent une source potentielle de danger • Ne pas installer le produit en zones et atmosphères explosives : la présence de gaz ou de fumées inflammables représente un grave danger pour la sécurité • S'assurer que la plage de température indiquée dans les caractéristiques techniques est compatible avec le site d'installation • Avant d'installer le dispositif de motorisation, s'assurer que la structure existante, ainsi que tous les éléments de support et de guidage, sont conformes aux normes en termes de résistance et de stabilité. Vérifier la stabilité et la fluidité de la mobilité de la partie guidée et s'assurer que ne subsiste aucun risque de chute ou de déraillement. Effectuer toutes les modifications structurelles nécessaires pour créer des distances de sécurité et pour protéger ou isoler toutes les zones d'écrasement, de cisaillement, de coincement et de danger en général • Le fabricant du dispositif de motorisation n'est pas responsable du non-respect des critères de bonne technique lors de la construction des cadres à motoriser, ni des déformations pendant l'utilisation • Les dispositifs de sécurité (photocellules, bourrelets de sécurité, arrêts d'urgence, etc.) doivent être installés en tenant compte des lois et directives applicables, des critères de bonne technique, des locaux d'installation, de la logique de fonctionnement du système et des forces développées par la porte ou le portail motorisé • Les dispositifs de sécurité doivent protéger contre l'écrasement, le cisaillement, le coincement et les zones de danger général de la porte ou du portail motorisé. Appliquer les signalisations prévues



par les normes en vigueur pour indiquer les zones dangereuses. Chaque installation doit porter une indication visible des données d'identification de la porte ou du portail motorisé

- Avant de brancher l'alimentation, s'assurer que les données de la plaque correspondent à celles du réseau électrique. Prévoir sur le réseau d'alimentation un dispositif de coupure omnipolaire avec distance d'ouverture des contacts égale ou supérieure à 3 mm. Vérifier qu'un disjoncteur différentiel et une protection contre la surintensité adéquats sont installés en amont de l'installation électrique, selon les critères de bonne technique et conformément aux normes en vigueur • Sur demande, brancher la porte ou le portail motorisé à un système de mise à la terre efficace et



conforme aux normes de sécurité en vigueur • Pour la manipulation des pièces électriques,

porter des bracelets conducteurs antistatiques reliés à terre • Le fabricant de la motorisation décline toute responsabilité en cas de montage de composants non compatibles avec un fonctionnement sûr et correct • N'utiliser que des pièces de rechange d'origine pour la réparation ou le remplacement des produits • Avant de livrer l'installation à l'utilisateur final, s'assurer que l'automatisme est réglé de manière adéquate afin de satisfaire toutes les exigences de fonctionnement et de sécurité, et que tous les dispositifs de commande, de sécurité et de déblocage manuel fonctionnent correctement.

SOMMAIRE

CONSIGNES GÉNÉRALES DE SÉCURITÉ POUR LE PERSONNEL TECHNIQUE	28
Déclaration d'incorporation CE	30
Directive Machines	30
1. Données techniques	31
1.1 Mode d'emploi	31
2. Assemblage	31
2.1 Mode d'assemblage courroie	32
2.2 CIVIK 2	33
2.3 CIVIK 1 DX	34
2.4 CIVIK 1 SX	35
3. Installation	36
3.1 Installation type	36
3.2 Fixation du rail	38
3.3 Préparation du vantail sur chassiso (CIVIKAL)	38
3.4 Préparation du vantail en verre (CIVIKAC)	39
3.5 Réglage vantail	40
3.6 Tension de la courroie	40
3.7 Installation rails au sol	40
3.8 Fixation système de verrouillage CIVIKLA	41
3.9 Fixation récepteur radiocommande OCL	41
4. Installation sur les portes coulissantes intégrées (KCIVIK1T)	41
4.1 EXEMPLE	42
5. Raccordements électriques	43
5.1 Commandes	43
5.2 Sorties et accessoires	43
5.3 Réglages	44
5.4 Conditions requises pour l'utilisation avec le service Low Energy	45
6. Exemples de raccordement	46
6.1 Aucun capteur de sécurité	46
6.2 Capteurs d'ouverture et de sécurité (1 et 2)	46
6.3 Connexion du sélecteur de fonction COM501HCV	48
7. Mise en marche	49
8. Plan d'entretien ordinaire	50



Ce symbole indique les instructions ou remarques relatives à la sécurité qui doit faire l'objet d'une attention particulière.



Ce symbole indique des informations utiles pour le fonctionnement correct du produit.

Déclaration d'incorporation CE

Nous:
ASSA ABLOY Entrance Systems AB
Lodjursgatan 10
SE-261 44 Landskrona
Sweden

Déclarons sous notre seule responsabilité que le type d'équipement avec nom:

Ditec CIVIK Automatisation pour portes coulissantes

Sont conformes aux directives suivantes et à leurs modifications:

2006/42/CE	Directive Machines (MD) concernant les conditions essentielles de santé et de sécurité suivantes: 1.1.2, 1.1.3, 1.2.1, 1.2.2, 1.2.3, 1.2.4.2, 1.2.6, 1.3.9, 1.4.3, 1.7.2, 1.7.3, 1.7.4, 1.7.4.1, 1.7.4.2.
2014/30/UE	Directive compatibilité électromagnétique (EMCD)
2011/65/UE	Limitation de substances dangereuses (RoHS2)
2015/863/UE	Limitation de substances dangereuses (Amendment RoHS2)

Normes européennes harmonisées appliquées:

EN 60335 -1:2012+A11:2014	EN ISO 13849 -1:2015	EN 61000 -6-1:2007
EN 60335-2-103:2015	EN 16005:2012/AC:2015	EN 61000 -6-3:2007+A1:2011
EN 61000 -3-3:2013	EN 61000 -3-2:2014	

Le processus de fabrication assure la conformité de l'équipement avec le dossier technique.

L'équipement ne doit pas être utilisé tant que le système d'entrée automatique installé final n'a pas été déclaré conforme à la Directive Machines 2006/42/CE.

Responsable du dossier technique:

Matteo Fino
Ditec S.p.A.
Largo U. Boccioni, 1
21040 Origgio (VA)
Italy

Signé pour et au nom d'ASSA ABLOY Entrance Systems AB par:

Lieu	Date	Signature	Position
Origgio	2025/06/04	Matteo Fino	CEO Ditec



© ASSA ABLOY, Tous droits réservés



Directive Machines

Selon la Directive Machines (2006/42/CE), l'installateur de la motorisation d'une porte ou d'un portail a les mêmes obligations que le fabricant d'une machine et, à ce titre, il doit:

- préparer le dossier technique qui doit contenir les documents indiqués à l'annexe V de la Directive Machines (Le dossier technique doit être conservé et tenu à la disposition des autorités nationales compétentes pendant une période d'au moins dix ans à compter de la date de fabrication de la porte motorisée);
- rédiger la déclaration de conformité CE conformément à l'annexe II-A de la Directive Machines et la remettre au client;
- apposer le marquage CE sur la porte motorisée conformément au point 1.7.3 de l'annexe I de la Directive Machines.
- Mettre à norme la porte ou le portail motorisé et, installer au besoin les dispositifs de sécurité.

IP2519FR

1. Données techniques

Alimentation	230 V~ (-10%/ +10%), 50/60 Hz	
Absorption	0,2 A	
Alimentation accessoires	24 V $\overline{=}$, 0,36 A	
Poussée	30N	
Vitesse de ouverture*	1 vantail - 0,4m/s	2 vantaux - 0,8m/s
Vitesse de fermeture	1 vantail - 0,2m/s	2 vantaux - 0,4m/s
Portée maximale	1 vantail - 60 kg	2 vantaux - 80 kg (40+40 Kg)
Intermittence	S2 = 20min ; S3 = 30%	
Température	 -20 °C  +55 °C	
Degré de protection	IP20 (UNIQUEMENT POUR USAGE INTERNE)	
* La vitesse maximale du vantail varie en fonction du poids si l'on utilise le service LOW ENERGY (Voir chapitre 5.4).		

1.1 Mode d'emploi

Utilisation : INTENSE. La Ditec Civik est la solution idéale pour les ambiances tertiaires comme les bureaux et les études.

i **REMARQUE:** la garantie de fonctionnement et les performances spécifiées ne s'obtiennent qu'avec les accessoires et les dispositifs de sécurité DITEC.

2. Assemblage

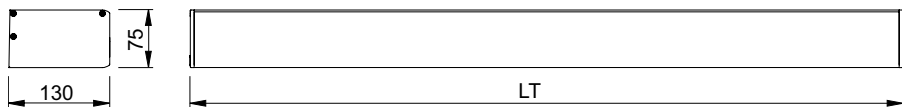

Les modalités de fourniture des automatismes CIVIK sont les suivantes:

1. kit de composants à assembler;
2. automatismes assemblés à un vantail en trois longueurs différentes.

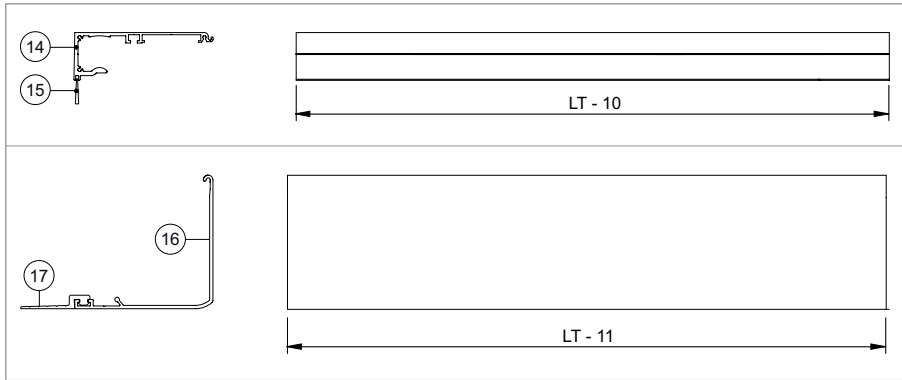

Pour assembler les kits de composants, pour réduire les dimensions LT standard ou pour réaliser un automatisme à deux vantaux, procéder comme suit:

- Couper le caisson et le carter comme indiqué sur la figure.

i REMARQUE: nettoyer l'aluminium d'éventuels résidus de coupe; nettoyer spécialement les rails de roulement des chariots.

- Assembler les composants nécessaires de la manière suivante:
 CIVIK 2 vantaux (Voir chapitre 2.2);
 CIVIK 1 vantail avec ouverture vers la droite (Voir chapitre 2.3);
 CIVIK 1 vantail avec ouverture vers la gauche (Voir chapitre 2.4).

2.1 Mode d'assemblage courroie

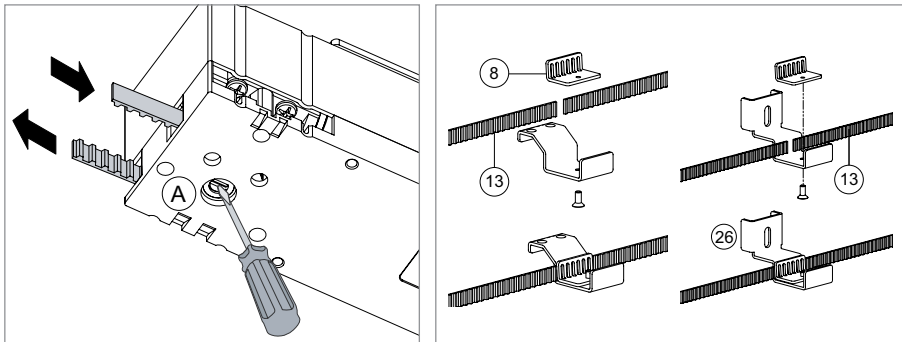

- Introduire la courroie dans le moteur en tournant l'axe [A], comme indiqué sur la figure.
- Relier la courroie au niveau de la patte d'accrochage de la courroie, comme indiqué sur la figure (à droite, accrochage de la courroie du groupe d'entraînement [26]). Couper les éventuels excédents.
- Tendre correctement la courroie en déplaçant vers la gauche le renvoi de la courroie [7].
- Serrer toutes les vis et fixer les faces sur le caisson.

2.2 CIVIK 2

CODE	LT PL + 2LM + 20	LM	PL	A	B	C	D
DOITCVK22P + KCIVIKGCL	2200	(PL + 2S) / 2	LT - 2LM - 20	150	400	700	80
DOITCVK33P + KCIVIKGCL	3300			400	650	1000	80

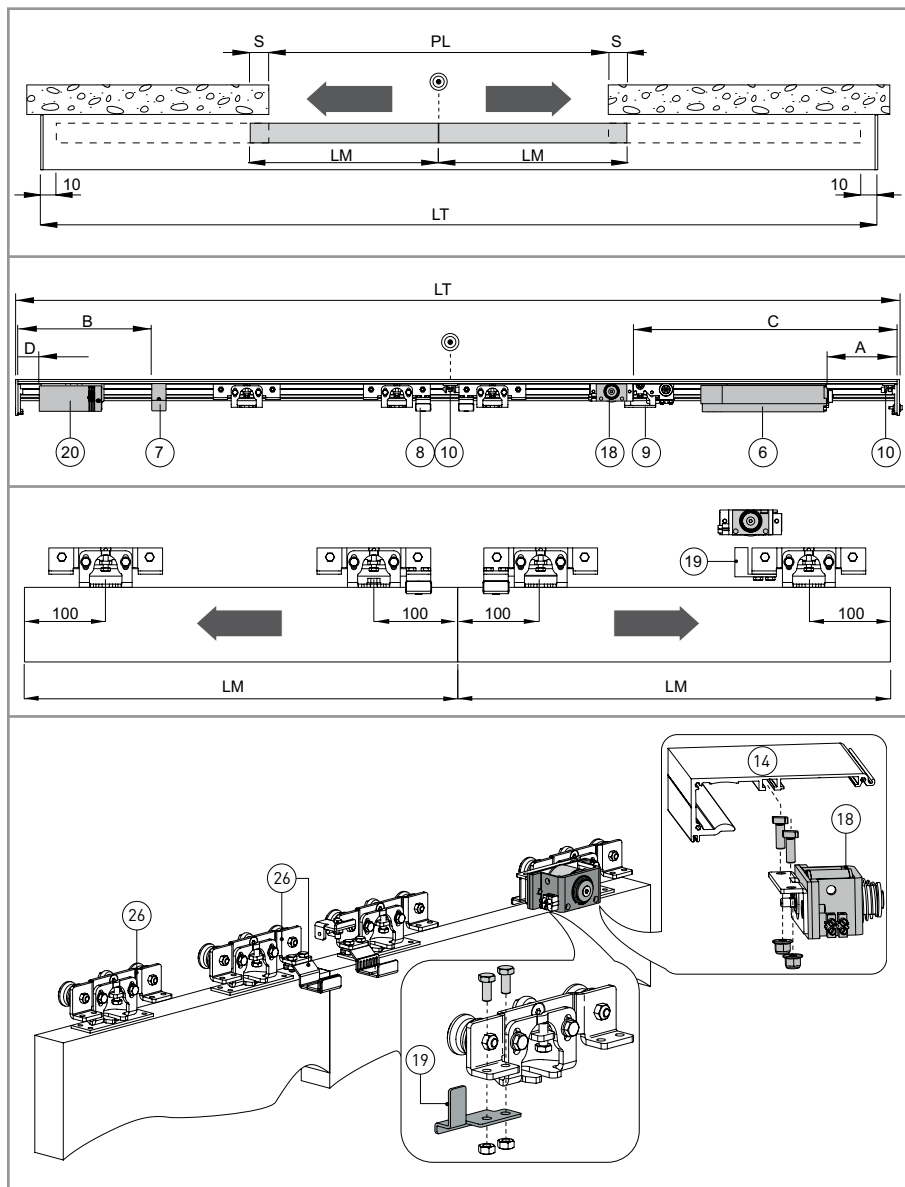

2.3 CIVIK 1 DX

CODE	LT PL + LM + 20 + S	LM	PL	A	B	C	D
DOITCVK22P	2200	PL + 2S	LT - LM - 20 - S	500	70	850	350
DOITCVK33P	3300			1000	70	1350	900

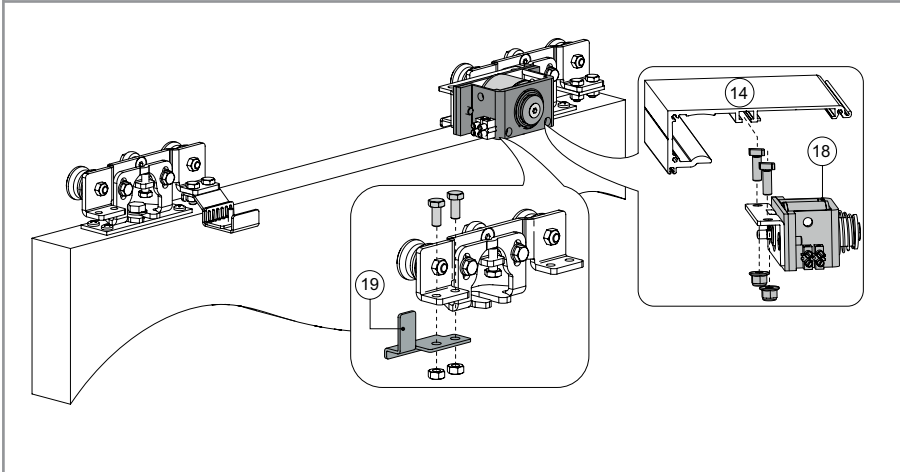
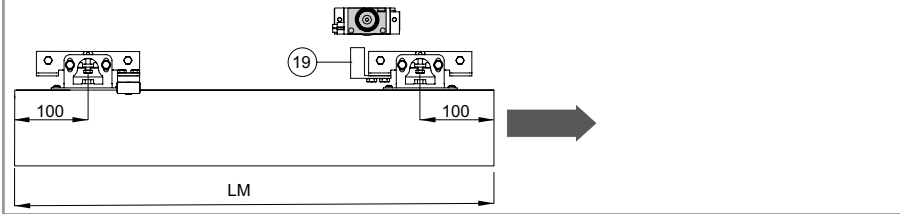
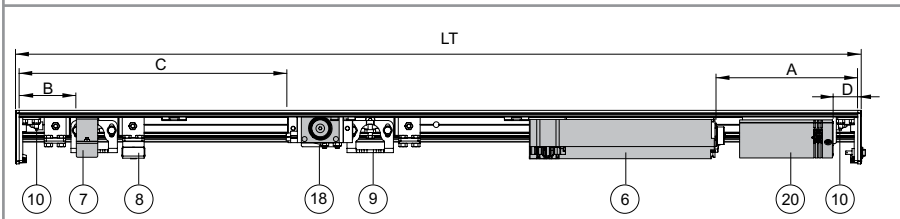
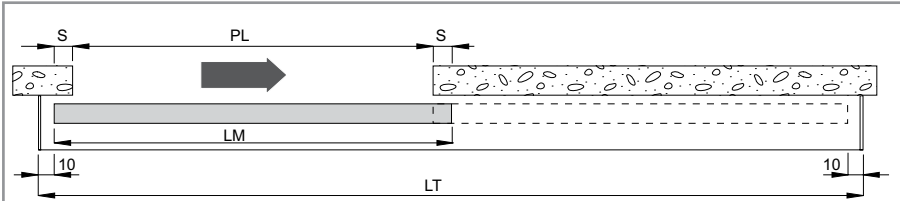

2.4 CIVIK 1 SX

CODE	LT PL + LM + 20 + S	LM	PL	A	B	C	D
DOITCVK22P	2200	PL + 2S	LT - LM - 20 - S	500	70	1050	350
DOITCVK33P	3300			1000	70	1600	900

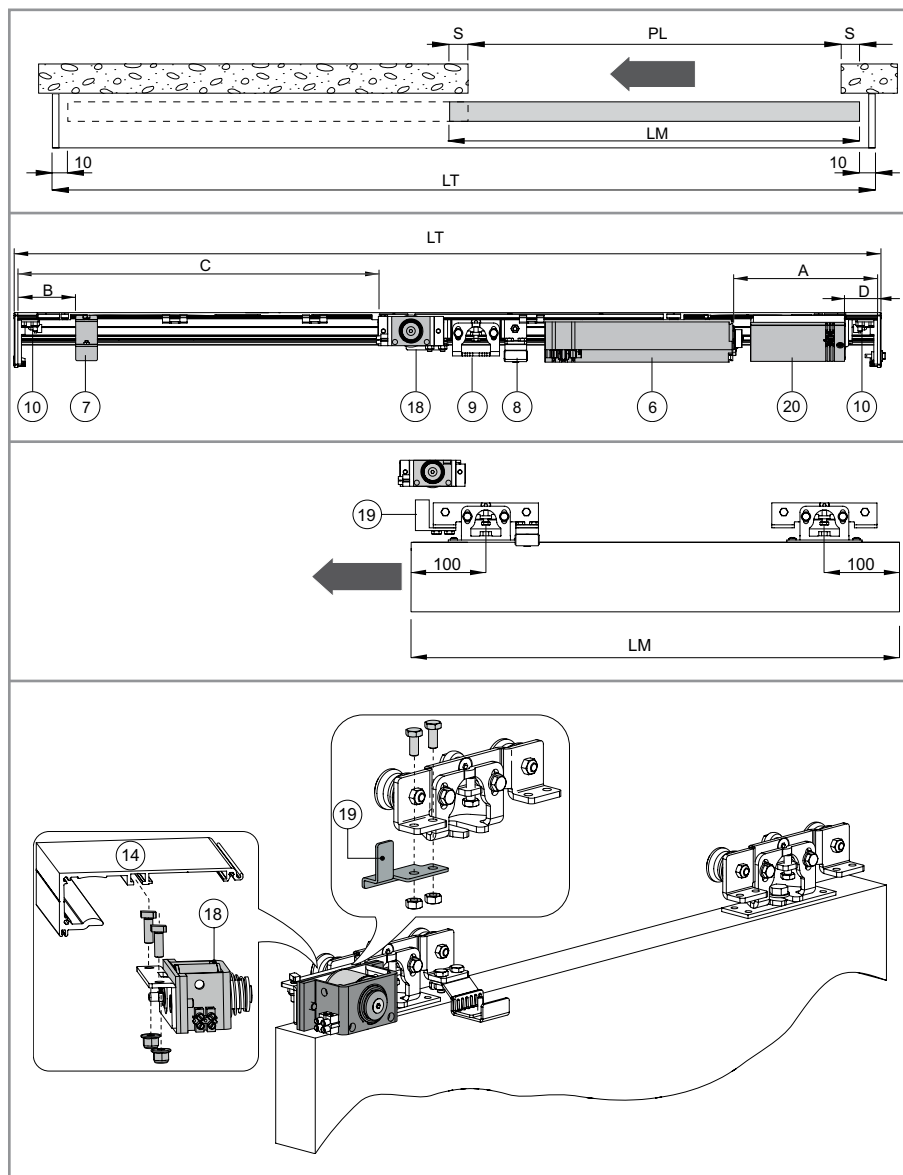

3. Installation



Conseils d'ordre général/ Questions de sécurité

Veillez à éviter tout piégeage entre les pièces entraînées et les parties fixes environnantes du fait du mouvement d'ouverture de la pièce entraînée. Les distances suivantes sont considérées comme étant suffisantes pour éviter les coincements pour les parties du corps identifiées ;

- pour les doigts, une distance supérieure à 25 mm ou inférieure à 8mm
- pour les pieds, une distance supérieure à 50 mm
- pour les têtes, une distance supérieure à 300 mm
- pour le corps entier, une distance supérieure à 500 mm

Si ces distances ne peuvent pas être respectées, une protection est nécessaire.

- Les points de danger doivent être protégés jusqu'à une hauteur de 2,5 m à partir du niveau du sol.
- L'opérateur ne doit pas être utilisé avec un ensemble de porte comprenant un portillon.
- L'organe d'actionnement d'un interrupteur à polarisation d'arrêt doit être placé à la vue directe de la partie entraînée mais à l'écart des parties mobiles. À moins d'être actionné par clé, il doit être installé à une hauteur minimale de 1,5 m et inaccessible au public.

3.1 Installation type

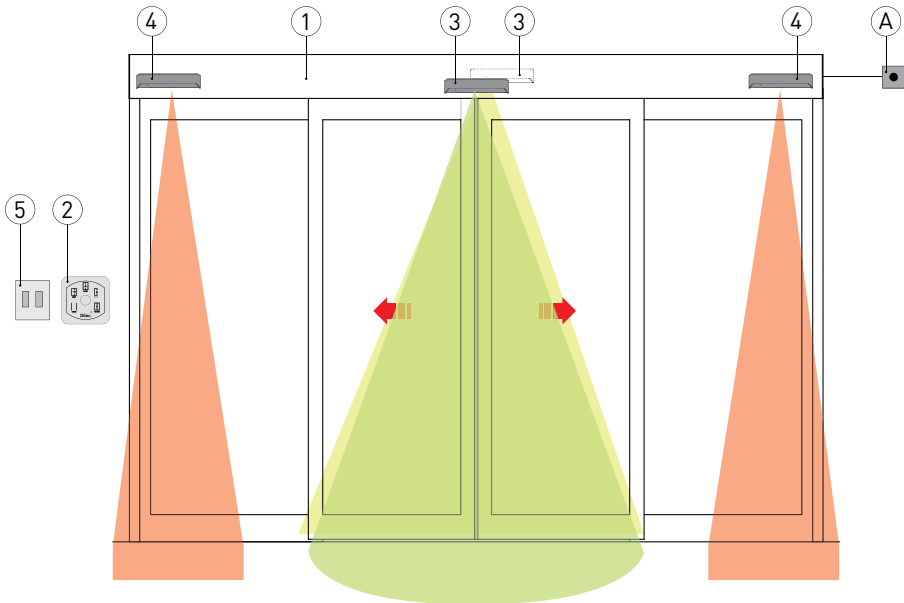

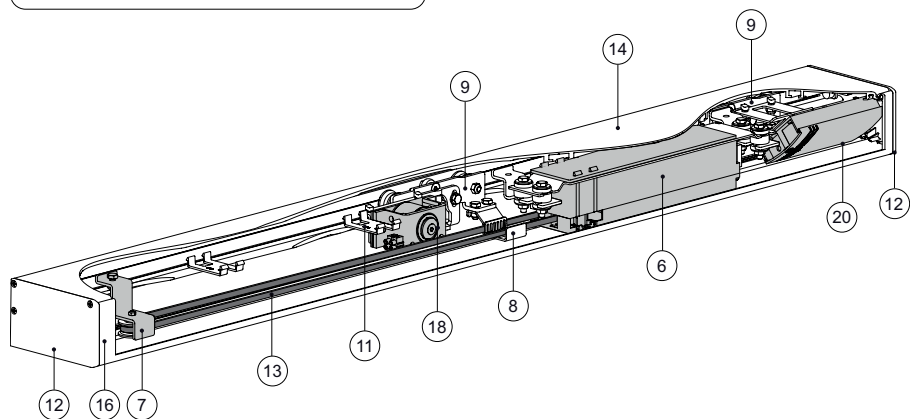
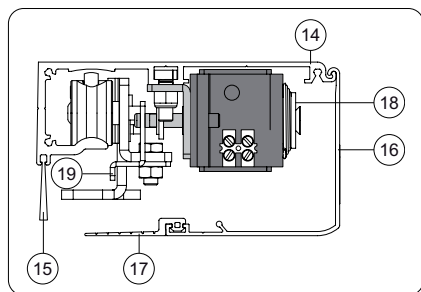

Ref.	Code	Description
1	DOITCVK22P DOITCVK33P	Automation
2	COM501HCV	Sélecteur de fonctions rotatif
3	PAS024AS(W)	Capteurs ouverture+ sécurité en fermeture
4	PAS005AP	Capteurs sécurité en ouverture
5		Boîte de commande
6		Groupe de commande et de traction
7		Groupe renvoi courroie
8		Bride courroie
9	KCIVIK1P	Groupe chariot
10		Butée
11		Couvercle serre-câbles
12		Extrémités caisson

Ref.	Code	Description
13	KXL037K	Courroie 20m
14	V3760N66	Caisson
15	VSP25V25	Brosse 2,5m
16	V3759N66	Carter
17	RGR351180	Joint
18		Serrure anti-panique
19	CIVIKLA	Patte d'accrochage du verrouillage
20	OCL	Récepteur radio
21	CIVIKAL	Fixation du vantail en bois
22	CIVIKAC	Fixation du vantail en verre
23	KP515AB	Rail battant à châssis
24	KP369	Rail battant en verre
26	KCIVIKGCL	Groupe d'entraînement du seconde vantail

3.2 Fixation du rail

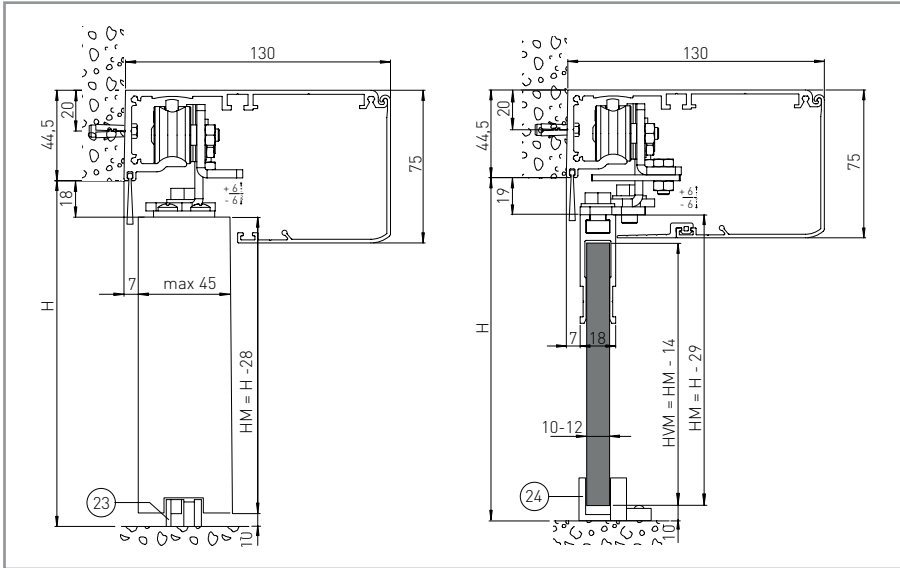

Toutes les mesures sont indiquées en millimètre (mm), sauf indication contraire.

Le figure indique la hauteur de fixation du rail selon la hauteur du vantail:

- Fixer le rail avec des chevilles en acier M6 Ø 12 ou des vis 6MA (non fourni par Ditec).
- Vérifier que le dos du rail [14] est perpendiculaire et qu'il n'est pas déformé longitudinalement par rapport à la forme de la paroi. Si la paroi n'est pas droite, il faut disposer des plaques de fer et fixer le rail sur celles-ci.



ATTENTION: la fixation du rail sur le mur doit être sûre et adaptée au poids des vantaux.

3.3 Préparation du vantail sur chassiso (CIVIKAL)

- Le vantail doit être de construction robuste.
- Fixer la patte d'accrochage du vantail au vantail, et celui-ci au chariot, comme montré sur la figure.
- Il y a lieu d'installer des bords en caoutchouc aux extrémités du vantail pour réduire l'impact.

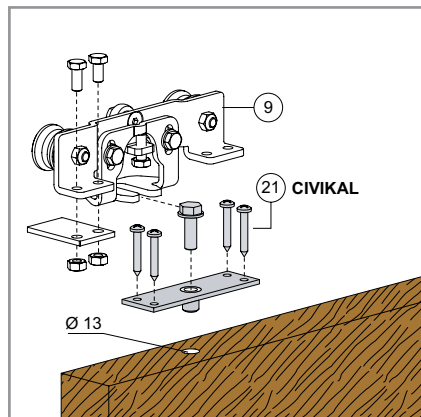

IP2519FR

3.4 Préparation du vantail en verre (CIVIKAC)

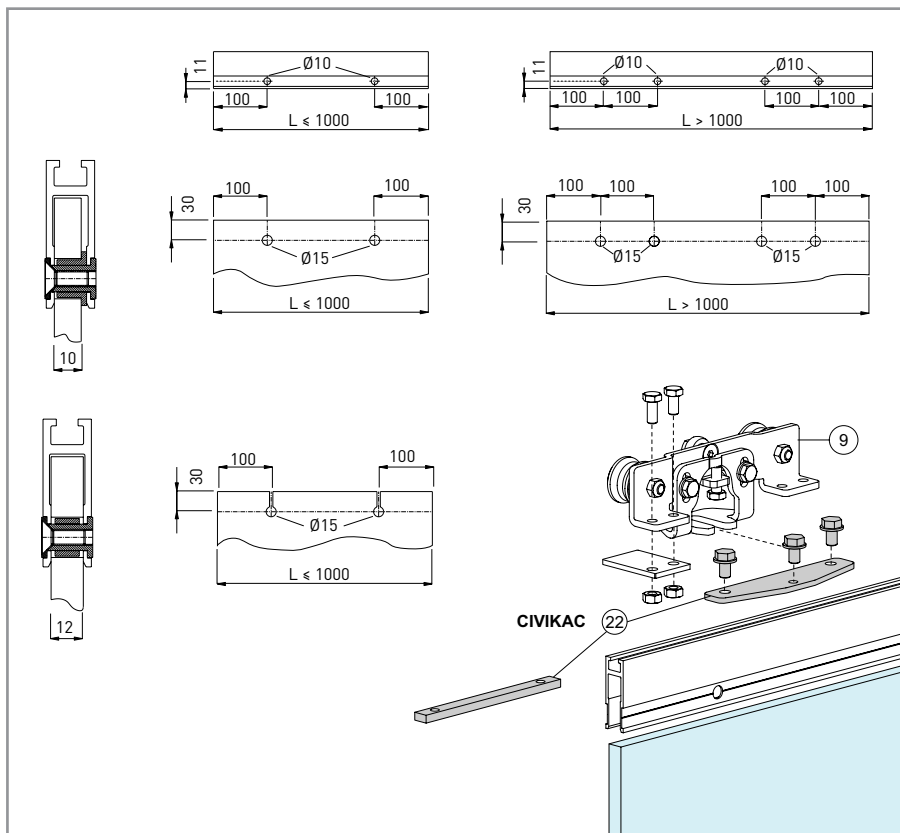

- On peut utiliser le profil de fixation du vitrage sur des vantaux en verre jusqu'à 10-12 mm d'épaisseur.
- Il n'est pas utilisable avec du verre feuilleté stadip.
- Réaliser les travaux indiqués sur la figure.
- On conseille d'étendre un léger cordon de silicone entre l'arête du verre et le fond du profilé.

ATTENTION: Entre des vantaux entièrement en verre, sans garnitures, laisser au moins 10 mm en position de fermeture pour éviter le contact entre les vitres.

3.5 Réglage vantail

- Il est possible de régler la position verticale du vantail, comme indiqué sur la figure.
- Desserrer les vis [A] et régler la hauteur à l'aide de la vis [B].
- Vérifier, en manoeuvrant le portail à la main, que le mouvement est libre et sans frottements.

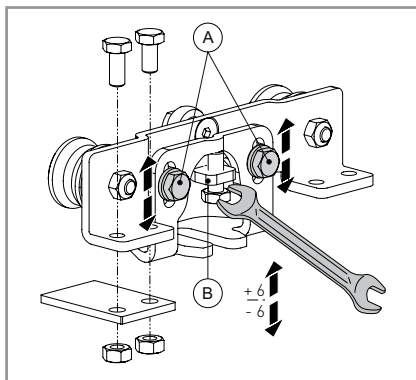

3.6 Tension de la courroie

- Tendre correctement la courroie en déplaçant vers la gauche le renvoi de la courroie [7].



ATTENTION: un réglage incorrect compromet le bon fonctionnement de l'automatisation.

3.7 Installation rails au sol

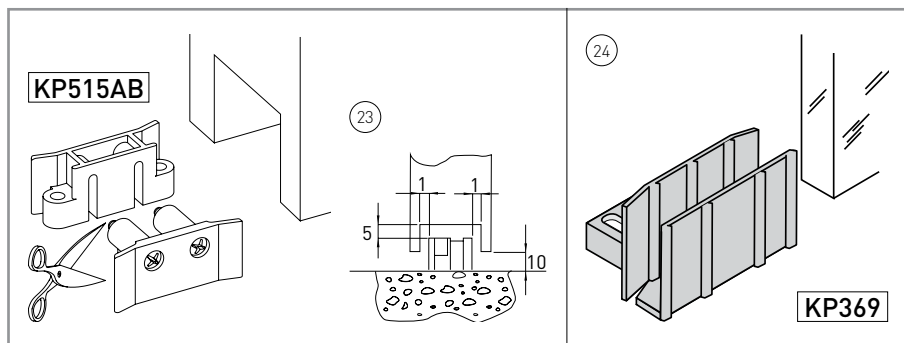

- Les rails au sol doivent être fabriqués dans une matière antifriction comme le PVC, le NYLON ou le TEFLON.
- Le rail ne doit pas, de préférence, dépasser le chevauchement entre le vantail mobile et le vantail fixe et ne doit pas entrer dans l'ouverture de passage.
- La gorge de guidage du rail au sol doit être lisse sur toute la longueur du vantail.
- [23] Rails pour vantail sur châssis livré par nous: diminuer autant que nécessaire.
- [24] Rail pour vantail en verre livré par nous.

3.8 Fixation système de verrouillage CIVIKLA

Il est possible d'installer le dispositif de verrouillage du vantail pour garder la porte fermée. L'automatisme reconnaît automatiquement le dispositif de verrouillage et le gère de manière appropriée.

- Avec les vis fournies, fixer le dispositif de verrouillage du vantail [18] à l'intérieur du caisson, selon le type d'automatisme choisi.
- Porter le vantail en position de fermeture.
- Fixer au chariot la patte d'accrochage du bloc [19], tel qu'il est indiqué sur les page 7, 8 et 9.
- Avec la porte fermée, vérifier que le bloc appuie correctement sur la patte d'accrochage du verrouillage, afin d'empêcher le roulement de la porte.
- Effectuer les raccordements électriques.

3.9 Fixation récepteur radiocommande OCL

Il est possible d'installer le récepteur de la radiocommande qui permet d'activer la porte avec des commandes sans fil de liaison.

- Fixer le récepteur de la radiocommande [20] à l'intérieur du caisson en utilisant les vis fournies.
- Effectuer les raccordements électriques en suivant les indications du manuel.
- Mémoriser les transmetteurs de la manière indiquée dans le manuel correspondant.

4. Installation sur les portes coulissantes intégrées (KCIVIK1T)

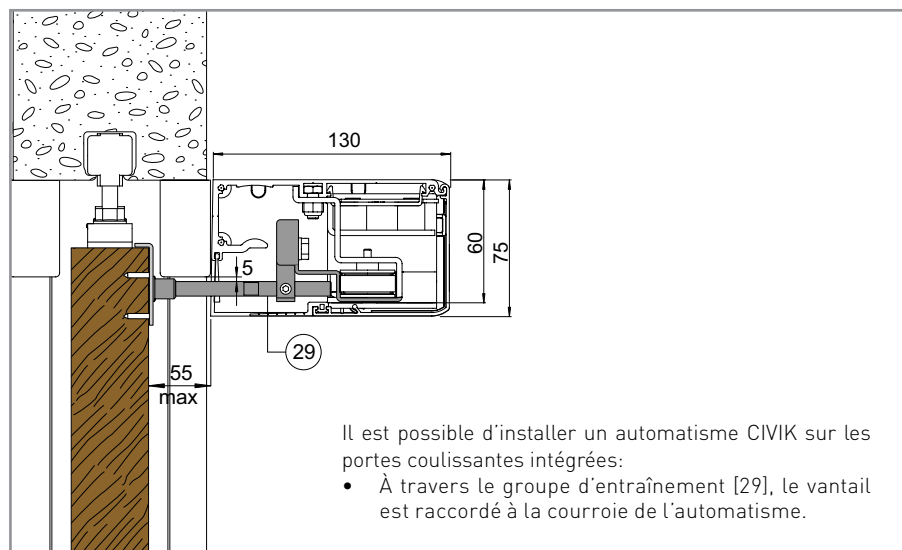

4.1 EXEMPLE

LT	LM	PL	A	B	C	D
1600	PL + 2S	1000 max	240	20	80	20

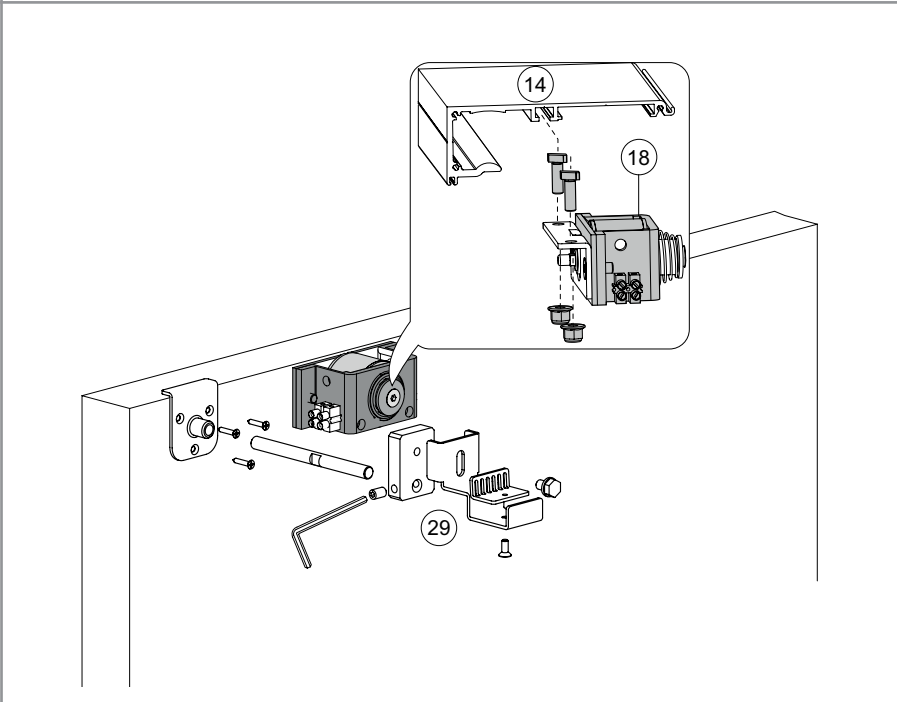
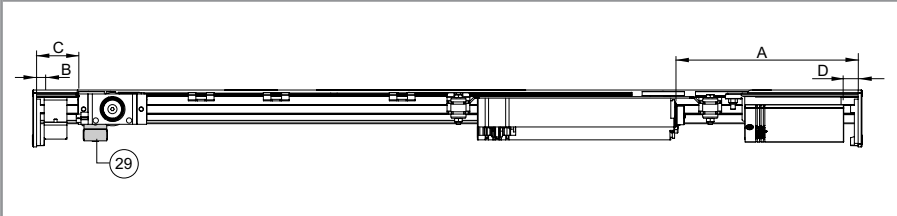
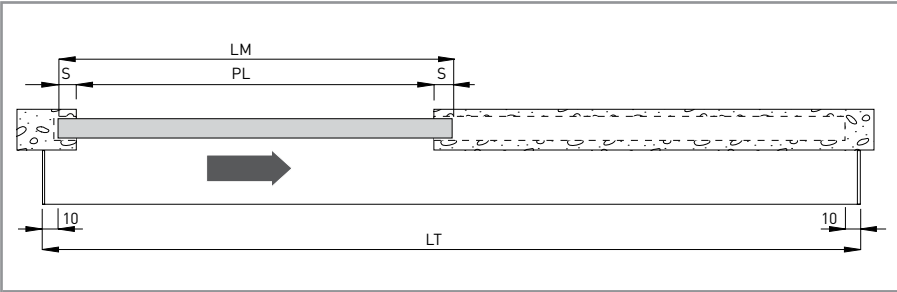

5. Raccordements électriques

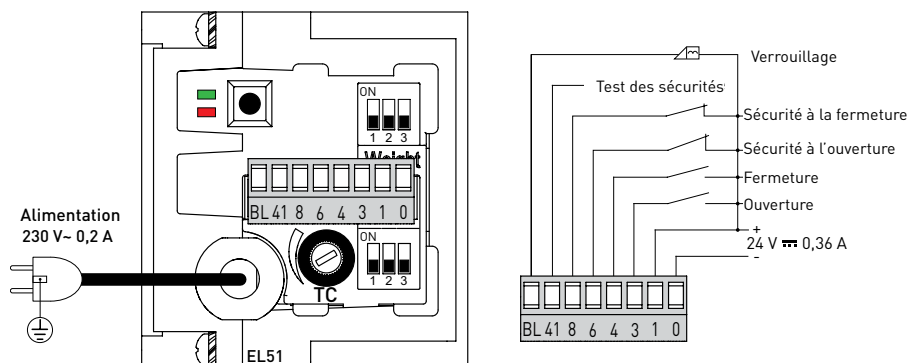

REMARQUE: Section maximale du fil pouvant être utilisée sur une seule pince = 1,3 mm² (26 AWG). Si vous utilisez des fils avec un diamètre supérieur ou plus, établissez une connexion externe à l'aide d'une borne spéciale (non fournie).

5.1 Commandes

Commande	Fonction	Description
1 — 3	N.O. OUVERTURE	La fermeture du contact active la manoeuvre d'ouverture.
1 — 4	N.O. FERMETURE	La fermeture du contact active la manoeuvre de fermeture.
1 — 3 1 — 4	N.O. STOP	La concomitance d'une commande d'ouverture et d'une commande de fermeture provoque l'arrêt de n'importe quel mouvement. ATTENTION: lorsque le contact s'ouvre la porte recommence la manoeuvre interrompue.
1 — 6	N.C. SÉCURITÉ À L'OUVERTURE	L'ouverture du contact provoque la réduction de la vitesse d'ouverture sur les 500 derniers mm de course du vantail. N.B. : Si aucune sécurité en ouverture n'est utilisée et que DIP3 = ON, on doit shunter le contact 41-6.
1 — 8	N.C. SÉCURITÉ À LA FERMETURE	L'ouverture du contact entraîne l'inversion du mouvement (réouverture) lors de la phase de fermeture. N.B. : Si aucune sécurité en fermeture n'est utilisée et que DIP3 = ON, on doit shunter le contact 41-8.
41 — (+) 0 — (-)	N.C. TEST DES SÉCURITÉS	La borne 41 active un test du dispositif de sécurité à chaque cycle. Si le résultat du test est négatif, le VOYANT ROUGE clignote brièvement et le test est répété. Avec DIP3 = ON, raccorder les bornes 41 et 0 du tableau électronique aux bornes de test correspondantes du dispositif de sécurité. Si les dispositifs de sécurité ne sont pas testés, voir la description DIP3 = OFF.

5.2 Sorties et accessoires

Sortie	Valeur - Accessoires	Description
	24 V $\overline{\text{DC}}$ 0,36 A	Alimentation des accessoires. Sortie pour alimentation accessoires externes.
	CIVIKLA 24 V $\overline{\text{DC}}$ 0,5 A	Dispositif de verrouillage (CIVIKLA). Le verrouillage n'est alimenté que lorsque la porte est fermée. REMARQUE: si la tension est coupée, la porte est débloquée et on peut l'ouvrir à la main.

5.3 Réglages



PROCÉDURE D'HABILITATION DU RÉGLAGE DES TRIMMERS ET DES INTERRUPTEURS DIP



Les trimmers et les interrupteurs DIP influent sur la fonction de sécurité de limitation des forces.





Leur réglage doit être exécuté de la manière indiquée (dans le cas contraire, les modifications ne seront pas acceptées et les VOYANTS ROUGE ET VERT clignoteront).







- Pendant la phase de programmation, l'automatisme s'arrête et il n'est pas possible d'exécuter des commandes.
- Appuyer 4 s sur le bouton-poussoir  (VOYANTS VERT ET ROUGE allumés);
- Régler les trimmers et les interrupteurs DIP dans un délai limite de 5 min;
- Pour achever la procédure, appuyer 2 s sur le bouton-poussoir, l'automatisation continue l'opération précédemment interrompue.

	Description	OFF 	ON 
	DIP1 Force en fermeture. Maintient le vantail en position de fermeture.	Désactivée.	Activée.
	DIP2 Sélection du sens de la marche. Le sens d'ouverture doit être considéré en regardant l'automatisme du côté où il peut être inspecté.	Ouverture à droite. Automatisme à 2 vantaux.	Ouverture à gauche.
	DIP3 Test de sécurité de la borne 41	Désactivée. Les capteurs de sécurité ne sont pas suivis et les contacts NF doivent être raccordés aux bornes 1-6 et 1-8.	Activée.

	Description	OFF 	ON 
DIP "WEIGHT" 	Sélection du poids du vantail pour l'utilisation du service LOW ENERGY	Voir le chapitre 6.4	Voir le chapitre 6.4

TC	Description
	Temps de la fermeture automatique. De 0 à 30 s. Règle le temps entre la fin de la manœuvre d'ouverture et le début de la fermeture automatique. Avec la porte ouverte, une commande d'ouverture remet le décompte à zéro. Pour exclure la fermeture automatique, régler le TC au maximum.

	Ouverture Une brève pression active la manœuvre d'ouverture
	HABILITATION au réglage des trimmers et des interrupteurs DIP (voyants rouge et vert allumés, voir la procédure d'habilitation)











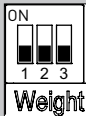













VOYANT	Allumé	Clignotant
Vert 	Présence de l'alimentation	Défaut d'encodeur ou défaut sur automatisme.
Rouge 	Contact de sécurité 6 ou 8 ouvert.	Défaut d'auto test de sécurité.
Rouge + vert  + 	Habilite la procédure de réglage des trimmers et des interrupteurs DIP.	<ul style="list-style-type: none"> • 2 clignotements = confirmation du réglage des trimmers et des interrupteurs DIP. • 4 clignotements à intervalles de 1 s indiquent qu'un réglage a été effectué sans avoir tout d'abord habilité la procédure de réglage : exécuter de nouveau la procédure d'habilitation.
Rouge / Vert  / 		Clignotement alterné l'automatisme est à l'arrêt à cause d'une concomitance d'une commande d'ouverture et d'une commande de fermeture

5.4 Conditions requises des portes pour l'utilisation avec le service Low Energy

L'automatisme CIVIK est imposé par défaut sur les performances maximales. S'il est utilisé avec le service Low Energy, il faudra sélectionner les interrupteurs DIP Weight en fonction du poids du vantail, comme indiqué dans le tableau suivant. N.B. : prendre en compte le poids d'un simple vantail.



Un mauvais réglage des interrupteurs DIP par rapport au poids de la porte entraîne une vitesse incorrecte et donc un fonctionnement incohérent avec le service Low Energy.

			DIP "WEIGHT"		
DIP1	DIP2	DIP3	Poids d'un vantail	Vitesse d'ouverture	Performance
OFF 	OFF 	OFF 	Jusqu'à 60 kg max (1 vantail) ou 2 x 40 kg (2 vantaux)	0,40 m/s	Performances maximales, SANS Low Energy
ON 	OFF 	OFF 	Jusqu'à 25 kg	0,36 m/s	
OFF 	ON 	OFF 	De 26 → 30 kg	0,34 m/s	Performances Low Energy
ON 	ON 	OFF 	De 31 → 35 kg	0,31 m/s	
OFF 	OFF 	ON 	De 36 → 40 kg	0,29 m/s	
ON 	OFF 	ON 	De 41 → 45 kg	0,27 m/s	
OFF 	ON 	ON 	De 46 → 50 kg	0,26 m/s	
ON 	ON 	ON 	De 51 → 60 kg	0,24 m/s	



REMARQUE: La vitesse de fermeture, quel que soit le poids du ou des vantaux et le réglage «POIDS» DIP, est toujours de 0,20 m/s pour un vantail simple, de 0,4 m/s pour un vantail double (faible performance énergétique)

6. Exemples de raccordement

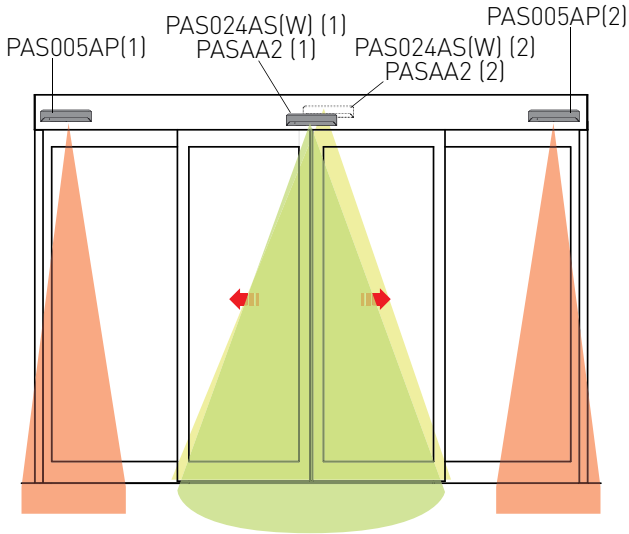

6.1 Aucun capteur de sécurité

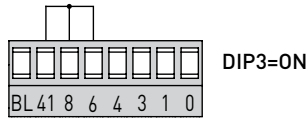
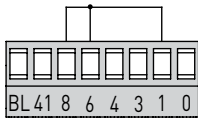

6.2 Capteurs d'ouverture et de sécurité (1 et 2)

1 CAPTEUR

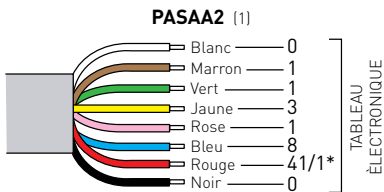

2 CAPTEURS

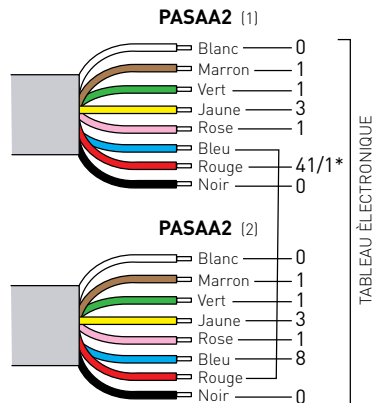

* Connecter à 41 si DIP3= ON;
Connectez à 1 si DIP3= OFF

Réglez les sélecteurs DIP sur le capteur PAS024ADT comme indiqué ci-dessous, pour d'autres réglages, se référer au manuel du capteur.

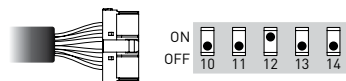
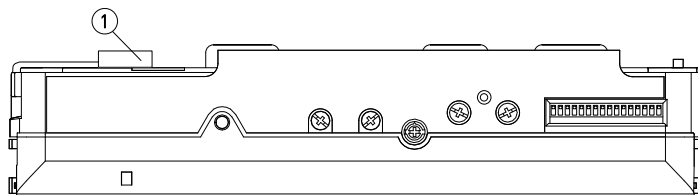

① connecteur 8 broches

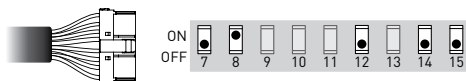

① connecteur 10 broches

LOT 2405xxxx
2024

De la fabrication :

1 CAPTEUR

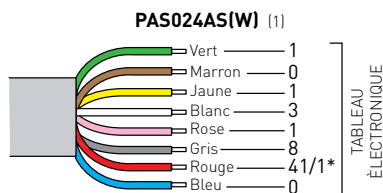

i * Connecter à 41 si DIP3= ON;
Connectez à 1 si DIP3= OFF

2 CAPTEURS

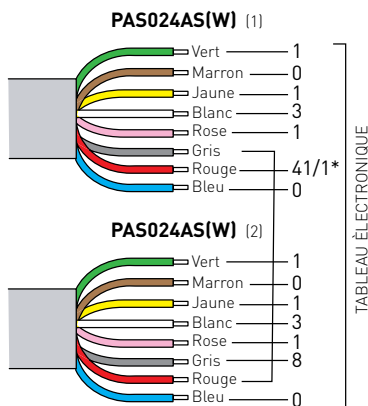

1 CAPTEUR

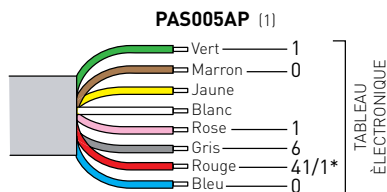

i * Connecter à 41 si DIP3= ON;
Connectez à 1 si DIP3= OFF

2 CAPTEURS

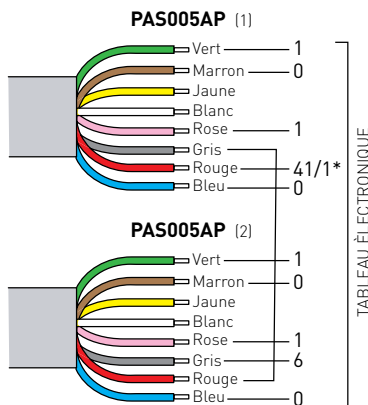

6.3 Connexion du sélecteur de fonction COM501HCV

(se référer au manuel COM501HCV pour plus d'informations)

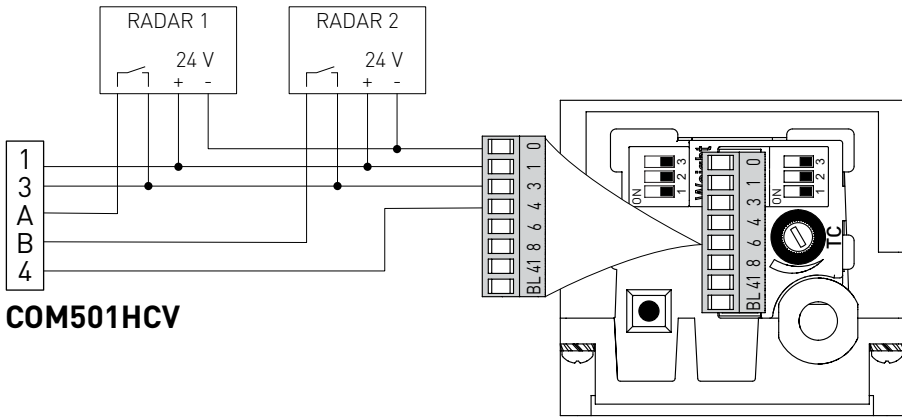

7. Mise en marche

- Raccorder les accessoires ;
- Shunter les contacts de sécurité 1-8 et 1-6 (41-8 et 41-6 soi DIP3= ON) sur le tableau électrique s'ils ne sont pas utilisés ;
- Raccorder l'alimentation de réseau à l'automatisme ;
- Habilitier le réglage des trimmers et des interrupteurs DIP;
- Sélectionner les DIP 1, 2, 3 et le trimmer TC selon le fonctionnement choisi;
- Sélectionner l'interrupteur DIP Weight 1, 2, 3 selon le poids du vantail si l'on souhaite utiliser l'automatisme avec les prestations LOW ENERGY.



À chaque allumage, le tableau électrique exécute une restauration automatique et le premier mouvement d'ouverture ou de fermeture est exécuté à faible vitesse, permettant ainsi l'apprentissage automatique des positions de butée (acquisition).

- Contrôler le fonctionnement de la porte avec la commande d'ouverture successive.
- Vérifier le fonctionnement des accessoires raccordés.
- Si l'automatisme rencontre un obstacle lors de la course de fermeture, il le détecte et s'ouvre de nouveau. Si l'automatisme rencontre un obstacle lors de la course d'ouverture, il le détecte et s'arrête. Si l'obstacle est détecté trois fois de suite, il est considéré comme une nouvelle butée d'arrêt jusqu'à ce que l'obstacle soit retiré.
- L'automatisme est muni de la fonction Push&Go/Pull&Close. En appuyant manuellement sur la porte, aussi bien en ouverture qu'en fermeture, la manœuvre motorisée démarre.



Si l'automatisme n'est pas alimenté, il est possible de faire glisser les portes manuellement, mais seulement en les déplaçant lentement.

8. Plan d'entretien ordinaire

Exécuter les opérations et les vérifications suivantes tous les six mois, en fonction de l'intensité d'utilisation de l'automatisme.

Sans alimentation en 230 V~ :

- Nettoyer les pièces en mouvement (les guides de coulissement des chariots).
- Contrôler la tension de la courroie.
- Nettoyer les capteurs d'ouverture et de fermeture (si présents).
- Contrôler la stabilité de l'automatisme et vérifier le serrage de toutes les vis.
- Vérifier l'alignement du vantail et la position des butées.

Fournir de nouveau l'alimentation en 230 V~ :

- Contrôler la stabilité de la porte et la régularité du mouvement sans frottements.
- Contrôler le fonctionnement de toutes les fonctions de commande.
- Contrôler le fonctionnement des capteurs d'ouverture et de fermeture (si présents).
- Vérifier que l'installation est conforme aux normes en vigueur et aux exigences essentielles imposées par les autorités compétentes.



REMARQUE: pour les pièces de rechange, se reporter au catalogue des pièces de rechange. Pour l'éventuelle réparation ou remplacement des produits seuls des pièces de rechange originales devront être utilisées.



REMARQUE: L'installateur doit fournir à l'utilisateur toutes les informations relatives au fonctionnement automatique, manuel et d'urgence de l'automatisme ou du portail motorisé, de même que le mode d'emploi. L'installateur doit remplir le registre d'entretien, dans lequel il devra indiquer toutes les interventions d'entretien ordinaire et extraordinaire effectuées.

La marque verbale Bluetooth® et les logos sont des marques déposées appartenant à Bluetooth SIG, Inc. et toute utilisation de ces marques par ASSA ABLOY est sous licence.

La marque Ditec appartient à ASSA ABLOY. Tous les droits relatifs à ce matériel sont la propriété exclusive d'ASSA ABLOY Entrance Systems AB. Bien que les contenus de cette publication aient été rédigés avec le plus grand soin, ASSA ABLOY Entrance Systems AB ne saurait être tenue responsable en cas de dommages découlant d'erreurs ou d'omissions éventuelles. Nous nous réservons le droit d'apporter des modifications éventuelles sans préavis. Toute copie, reproduction, retouche ou modification est expressément interdite sans l'accord écrit préalable d'ASSA ABLOY Entrance Systems AB.



Le symbole de la poubelle barrée indique que le produit ne peut pas être éliminé avec les ordures ménagères ordinaires. Il doit être recyclé conformément à la réglementation environnementale locale en matière de déchets. En triant les produits portant ce pictogramme, vous contribuez à réduire le volume des déchets incinérés ou enfouis, et à diminuer tout impact négatif sur la santé humaine et l'environnement.

