

ODT872 • Rev. 10-12-2025

**Ditec**



## **Ditec Soft Reset Food**

Handleiding voor installatie, onderhoud, gebruik  
(Vertaling)

NL

## INHOUDSOPGAVE VAN DE ONDERWERPEN

Hoofdst.	Onderwerp .....	Pag.
1.	  <b>ALGEMENE WAARSCHUWINGEN M.B.T. DE VEILIGHEID</b> .....	2
2.	<b>TECHNISCHE KENMERKEN</b> .....	3
3.	<b>MECHANISCHE INSTALLATIE</b>	
	3.1 Controles van de doorgangsruijme .....	4
	3.2 Montage op de vloer .....	4
	3.3 Bevestiging deur .....	4
	3.4 Reductiemotor K22 .....	4
	3.5 Installatie van de veiligheidsinrichting SLE (lineaire encoder) .....	4
	3.6 Positionering van het doek .....	4
	3.7 Bevestiging carter stijl .....	4
	3.8 Bevestiging motorcarter en cover aanslag tegengestelde zijde .....	4
	3.9 Bevestiging cover bak .....	4
4.	<b>ELEKTRISCHE AANSLUITINGEN</b>	
	4.1 aansluiting motor .....	5
	4.2 SLE-verbinding (primaire veiligheid) .....	6
	4.3 aansluitingen op de bedieningskaart .....	6
5.	<b>ELEKTRONISCH BEDIENINGSPANEEL</b>	
	5.2 52E (inverter) - aansluitingen .....	7
6.	<b>MENU PROGRAMMAZIONE</b>	
	6.1 Menu di installazione .....	12
	6.2 Menu avanzato .....	13
	6.3 Menu opening met timer .....	14
	6.4 Menu service .....	15
	6.5 Messaggi display .....	15
	6.6 Interblocco .....	15
7.	<b>INSTELLINGEN EN START</b>	
	7.1 Regeling van de veiligheidsinrichting SLE (lineaire encoder) .....	16
8.	<b>OPSPOREN VAN STORINGEN</b> .....	17
9.	<b>ONDERHOUDSSHEMA</b> .....	18

### 1. ALGEMENE WAARSCHUWINGEN M.B.T. DE VEILIGHEID

 Deze installatiehandleiding is uitsluitend bedoeld voor vakkundig competent personeel.

De installatie, de elektrische aansluitingen en de afstellingen moeten uitgevoerd worden met inachtneming van Goed Vakmanschap en de geldende voorschriften.

Lees de instructies aandacht voordat u begint met de installatie van het product. Een onjuiste installatie kan een bron van gevaar vormen. De verpakkingsmaterialen (kunststof, polystyrol, enz.) mogen niet in het milieu worden achtergelaten en moeten buiten bereik van kinderen worden gehouden aangezien deze een mogelijke bron van gevaar kunnen zijn. Controleer, voor de installatie, of het product intact is. Installeer het product niet in een explosieve omgeving en atmosfeer: aanwezigheid van gas of ontvlambare dampen vormen een groot gevaar voor de veiligheid. Voordat u de deur installeert, alle structurele wijzigingen met betrekking tot een veilige doorgang en de bescherming of afscherming van alle gebieden waar risico bestaat van beknelling, het afsnijden of meesleuren van ledematen en gevaar in het algemeen. Controleer of de bestaande structuur voldoet aan de noodzakelijke vereisten voor stevigheid en stabiliteit. De veiligheidsvoorzieningen (fotocellen, gevoelige randen, noodstop, enz.) moeten geïnstalleerd worden rekening houdend met: de geldende voorschriften en richtlijnen, de criteria van Goed Vakmanschap, de installatie-omgeving, de werkingslogica van het systeem en de krachten die ontwikkeld worden door gemotoriseerde deuren of hekken.

De veiligheidsvoorzieningen moeten eventuele gebieden van de deur beschermen waar risico op beknelling, het afsnijden of afrukken van ledematen en gevaar in het algemeen bestaat. Bevestig de waarschuwingen die door de geldende voorschriften voorzien zijn om de gevaarlijke zones aan te geven. Bij elke installatie moet de indicatie van de identificatiegegevens van de deur zichtbaar blijven.

 Voordat de elektrische voeding wordt aangesloten moet u zich ervan verzekeren dat de gegevens op het plaatje overeenkomen met die van het elektriciteitsnet. Zorg op het voedingsnet voor een omnipolaire schakelaar/scheidingsvoorziening met een opening tussen de contacten van 3 mm of meer. Controleer of er bovenstrooms van de elektrische installatie een geschikte differentieelschakelaar en een beveiliging tegen overspanning. Sluit de deur aan op een effectieve aardingsinstallatie uitgevoerd volgens de geldende veiligheidsvoorschriften. De fabrikant van de deur wijst elke aansprakelijkheid af als bestanddelen worden geïnstalleerd die niet compatibel zijn wat veiligheid en goede werking betreft of als wijzigingen van eender welke aard worden uitgevoerd zonder de specifieke toestemming van de fabrikant zelf. Voor de eventuele reparatie of vervanging van onderdelen mogen uitsluitend originele Ditec vervangingsonderdelen gebruikt worden. De installateur moet alle informatie verschaffen met betrekking tot de automatische en handmatige werking en de noodbediening van de gemotoriseerde deur of hek, en de gebruiker van het systeem de gebruiksaanwijzing geven.

 **Optioneel accessoire**

 **Safety Top**

 **Safety Top L**

#### Alle rechten voorbehouden

Alle gegevens en specificaties werden met grote zorg opgesteld en gecontroleerd. De fabrikant is echter niet aansprakelijk voor eventuele vergissingen, weglatingen of onvolledige gegevens te wijten aan technische redenen of redenen in verband met illustraties.

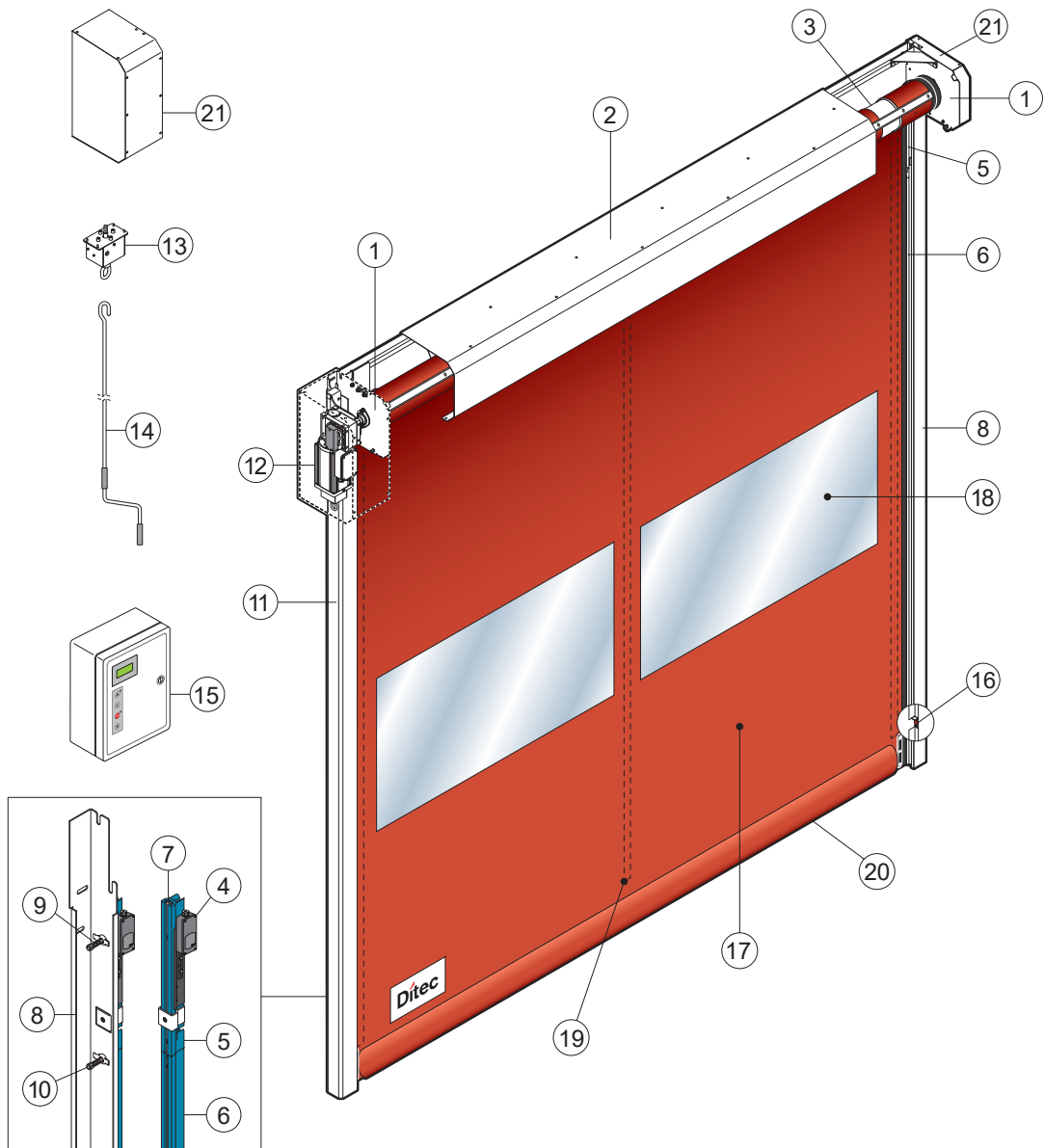

**Ref. Beschrijving**

- 1 Zijaanslagen
- 2 Bak
- 3 Oprolas
- 4 SLE (lineaire encoder)
- 5 Geleider in polizene bovenste deel
- 6 Geleider in polizene onderste deel
- 7 Steun voor bevestiging van geleider
- 8 Verticaal hoekprofiel
- 9 Steunveer van geleider
- 10 Bevestigingsschroef van geleider
- 11 Afdekplaat van stijl

**Ref. Beschrijving**

- 12 Reductiemotor K22
- 13 Inrichting voor handmatige manoeuvre
- 14 Stang voor handmatige manoeuvre
- 15 Elektronisch bedieningspaneel
- 16 Fotocel
- 17 Doek in polyester
- 18 Raam in transparant PVC
- 19 Verticale versterkingsstroken
- 20 Onderste rand met zand als tegengewicht
- 21 Motorcarter en aanslag tegengestelde zijde motor

**2. TECHNISCHE KENMERKEN**

**ELEKTRONISCH PANEEL 52E (INVERTER)**

Voedingsspanning .....	230 V eenfase 50/60 Hz
Dimensionering lijn .....	16 A ⚠
Voeding hulpbedieningselementen .....	24V ⚡
Vermogen motor .....	0,6 KW
Beschermingsgraad bedieningspaneel .....	IP 66
Bedrijfstemperatuur .....	- 5 + 50 °C

⚠ Zorg voor geleiders met de juiste doorsnede: houd rekening met de vermelde stroomopname en met de lengte en de ligging van de kabels.

### 3. MECHANISCHE INSTALLATIE

Zie de tekeningen van de mechanische installatie op pagina 24 -25 - 26 - 27.

#### 3.1 Controles van de doorgangsruijme (fig.1).

- Controleer de afmetingen van de ruimte en of ze overeenkomen met de maten van de geleverde deur, rekening houdend met eventuele noodzakelijke tolerantie indien de installatie binnen de spanwijdte plaats moet vinden.
- Controleer of er geen obstakels zijn die de montage van de structuur belemmeren.
- Verzekeer u ervan dat de steunvlakken waterpas zijn en pas deze eventueel aan met behulp van geschikte wiggen.
- Controleer de stevigheid van de structuur van de ruimte: er moet een veilige verankering gegarandeerd worden met behulp van beugels of pluggen. In geval van onvoldoende of twijfelachtige stevigheid moet er gezorgd worden voor een geschikte zelfdragende metalen structuur.

#### 3.2 Montage op de vloer (fig.2)

- Leg de bak en de stijlen op de grond, bevestig de stijlen op de bak met behulp van zelfborgende moeren M8 (A) via de geschroefdrade inzetstukken (B) die aanwezig zijn op de aanslagen.

#### 3.3 Bevestiging deur (fig.4)

- Til de deur verticaal op en zet ze tegen de muurruijme (fig.3)
- Plaats de verticale stijlen loodrecht en bevestig ze op de gemerkte plekken (C). Maat van de pluggen M8 (D).
- Boor op de centrale as van het sleufgat (C)
- Controleer of de montage rechthoekig is en meet daarvoor de diagonalen.

#### 3.4 Reductiemotor K22 (fig.5)

- Regel de buffers (E) om de motor verticaal te stellen (de buffers moeten lichtjes op de achterwand drukken).
- Blokkeer de buffer met behulp van de contraoer (F) nadat de regeling is uitgevoerd.



Handmatig manoeuvre (indien voorzien), breng de inrichting aan volgens de aanwijzingen op (fig.6).



Sluit het veiligheidsmicrocontact aan volgens het betreffende schema en controleer of het correct werkt: het microcontact dient de rotatie van de motor bij het inschakelen van de handmatige manoeuvre te blokkeren.

#### 3.5 Installatie van de veiligheidsinrichting SLE (lineaire encoder)

- De SLE-inrichting moet op de schuifgeleider van de flexibele deur bevestigd worden aan de motorzijde, zoals is aangeduid in (fig.7), en moet verbonden worden zoals is aangeduid in hoofdstuk 5.

#### 3.6 Positionering van het doek

- Zet de bovenste delen van de geleiders (G) dicht bij elkaar, gebruik een hefboom aan de buitenkant (fig.8).
- Breng elk bevestigingselement van de doek (H) aan in zijn geleider; verwijder, om de werkzaamheid gemakkelijker uit te voeren, de eerste schroef met buffer (I).
- Wikkel het doek zodanig af dat de onderste rand zich een halve meter onder de opening voor het inbrengen van het doek bevindt (fig.8).

#### 3.7 Bevestiging carter stijl

- In geval van een verzinkte deur moeten de carters tegen de lip (1) van de stijl gelegd worden en moeten ze op de lip (2) (fig.9A) zelf met een klik gesloten worden.
- In geval van een deur van roestvrij staal moeten de covers bevestigd worden met schroeven M4 (fig.9B).

#### 3.8 Bevestiging motorcarter en cover aanslag tegengestelde zijde

- Bevestig de motorcarter bovenaan op de aanslag met schroeven M6 (L), en zijdelings met schroeven M8 (M) (fig. 10).
- Bevestig de cover van de aanslag met schroeven M6x16 (O) (fig.11).

#### 3.9 Bevestiging cover bak

- Bevestig de cover van de bak met schroeven M6x16(N) (fig.11).

## 4. ELEKTRISCHE AANSLUITINGEN

De meegeleverde bekabeling voorziet niet in een tussenliggende connector, maar ze verbinden elk apparaat rechtstreeks met de besturingskaart.

### 4.1. AANSLUITING MOTOR

**KANT BESTURINGSKAART:** steek de twee kabels voor motor en rem (code 9635) door de kabelwartels 4 en 3 (fig.12). Steek de thermische beschermingskabel door de kabelwartel 7. Monteer de connectoren op de besturingskaart zoals aangegeven in par. 5.1.

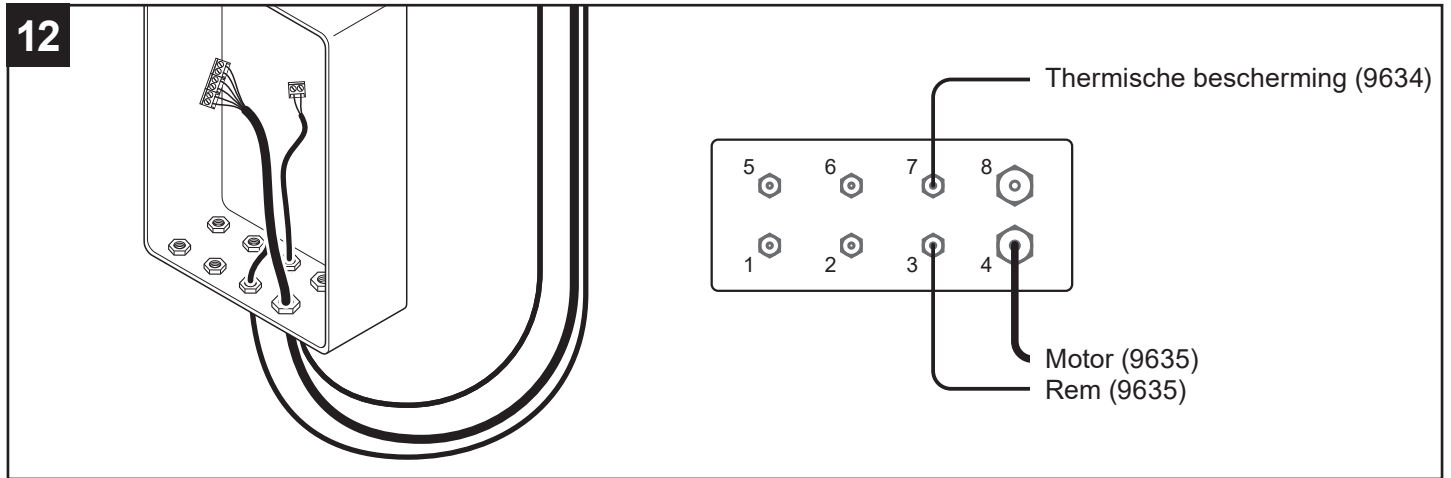

**KANT MOTOR:** open de aansluitdoos, ontkoppel en verwijder de kabels 4327 en 9029 (fig. 13). Boor een gat Ø9 in de doos (fig. 14) en plaats de doorvoertule, aanwezig op de bekabeling 9634. Plaats de bekabeling 9634 en 9635 en sluit ze aan op de terminals zoals weergegeven in par. 5.1. Sluit de kabel met ringmoer aan op de encoder (fig.15).

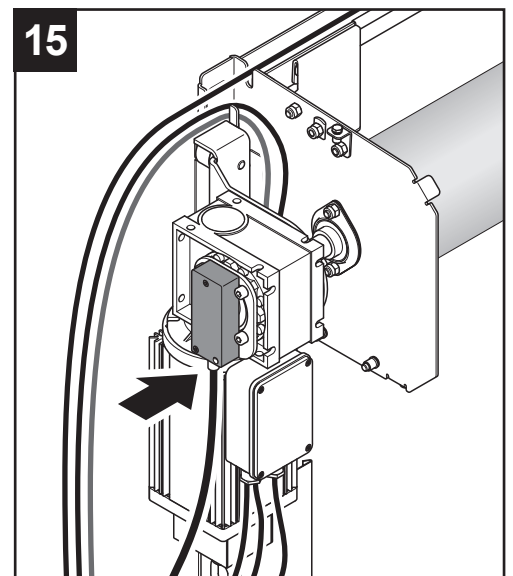
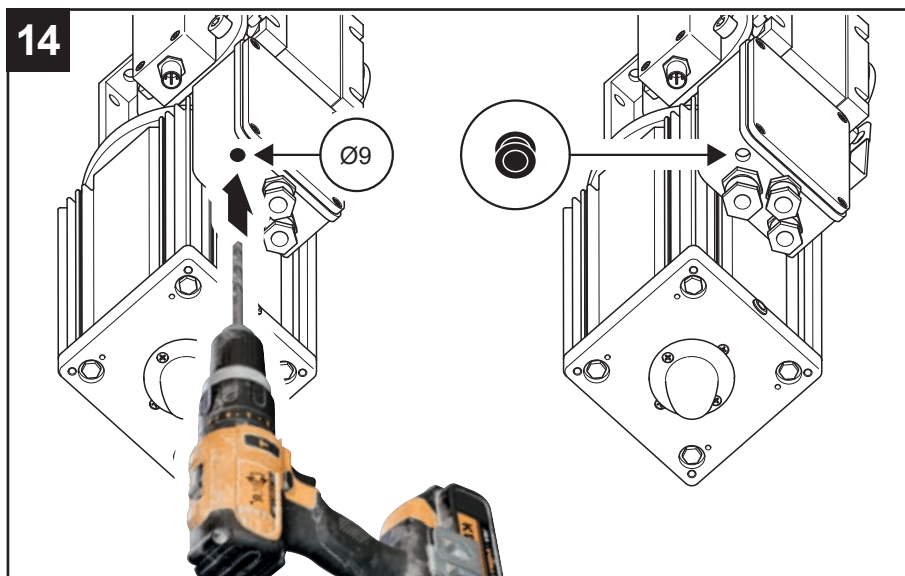
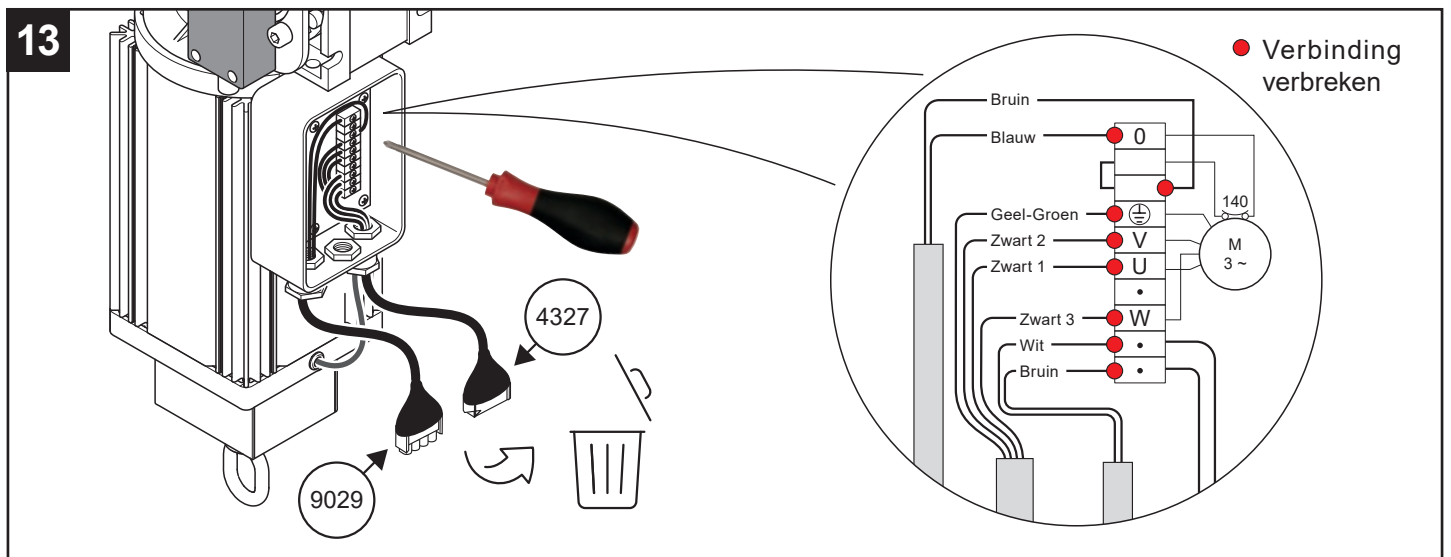

## 4.2 SLE-VERBINDING (PRIMAIRE VEILIGHEID)

Koppel de bekabeling 9016 los en verwijder deze uit de SLE. Plaats de bekabeling 8457 en plaats de connector op de SLE-printplaat (fig. 16).

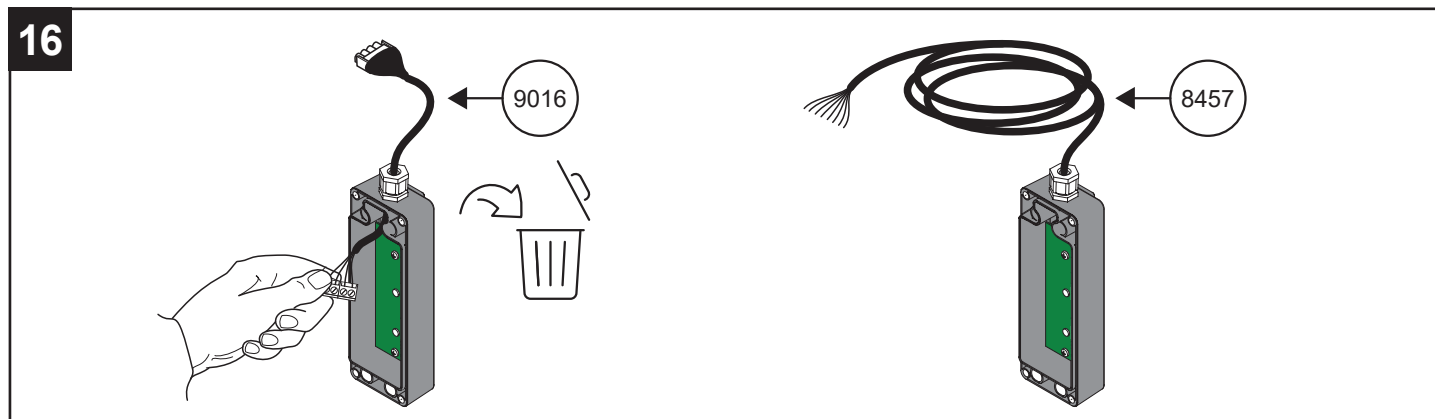

## 4.3. AANSLUITINGEN OP DE BEDIENINGSCAART

Steek de bekabeling door de relevante kabelwartels:

- Encoder - kabelwartel 1
- SLE (8457) - kabelwartel 2
- Fotocellen - kabelwartels 5 and 6
- Voeding (niet meegeleverd) - kabelwartel 8





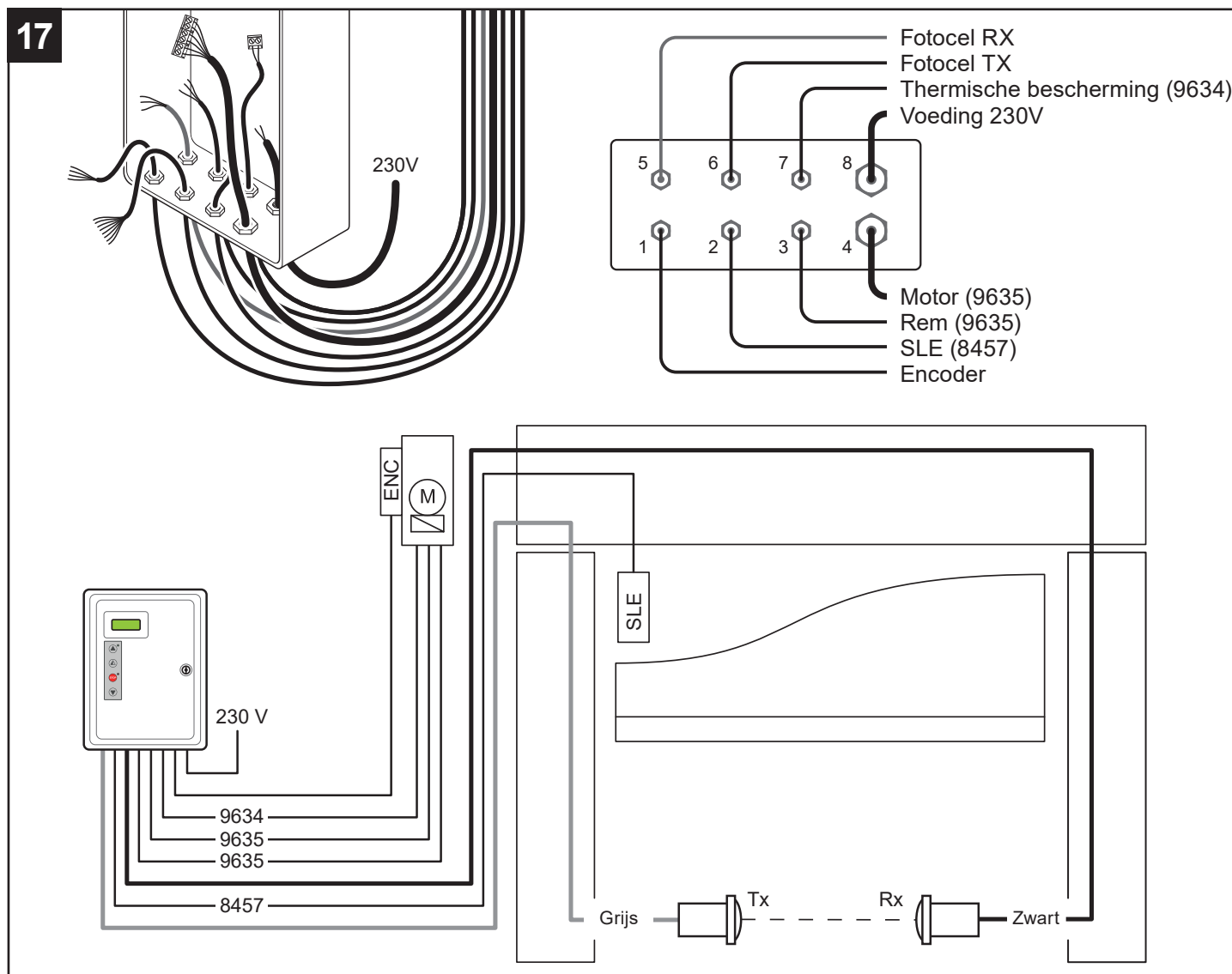

Sluit alle bekabeling aan op de besturingskaart zoals getoond in par. 5.1.

In het geval dat de deur wordt gewassen, verdient het de voorkeur om de kabels niet in gesloten kabelgoten (pijpen of andere) te steken om waterstagnatie te voorkomen, maar om open beugels te bieden om de kabels vast te maken.

**Figuur 17** toont schematisch de geleverde bedrading en hun positionering.







**!** Zorg voor geleiders met de juiste doorsnede: houd rekening met de vermelde stroomopname en met de lengte en de ligging van de kabels.

INGANGEN			
Bediening		Functie	Beschrijving
1  2	N.G.	STOP	Als op het programmeermenu (pag.15 punt 16) het contact 1-2 vrijgegeven is, hoort bij de opening van het contact ook de STOP van de deur
1  3	N.O.	Openen	De sluiting van het contact activeert het openen.
1  4	N.O.	Sluiting	De sluiting van het contact activeert het sluiten.
41  40	N.G.	Veiligheid bij omkering	De opening van het veiligheidscontact veroorzaakt de omkering van de beweging (heropening) tijdens de sluitingsfase.
1  8	N.G.	Veiligheid bij omkering	De opening van het veiligheidscontact veroorzaakt de omkering van de beweging (heropening) tijdens de sluitingsfase.
1  20	N.O.	Gedeeltelijke opening	De sluiting van het contact activeert een gedeeltelijke opening waarvan de duur ingesteld wordt met het geavanceerde menu.
1  11	N.G.	Sluitstand	De opening van het contact geeft de sluitstand aan. (max. 50 mA)
1  13	N.G.	Openingsstand	De opening van het contact geeft de openingsstand aan. (max. 50 mA)
1  9	N.G.	Met bediener	Via keuzeschakelaar

## CONNECTOREN OP SCHAKELBORD

M2	Veiligheid / Bedieningen
M3	Signaal positie
M4	Vergrendeling
M4A	Terug
M5	Motor / Motorrem
M6	Thermische beveiliging motor
M7	Absolute encoder

J4	Remweerstand
OPEN	Hulpkaart schakelbord
VEILIGHEID	Hulpkaart veiligheid

UITGANGEN		
Uitgang	Waarde	Beschrijving
1  + 0  -	24 V= / 0,5 A	<b>Voeding hulpstukken.</b> Uitgang voor voeding van externe hulpstukken, lampen voor staat van auto-maat inbegrepen.
 LAMP	230 V~	<b>Knipperlicht (FML).</b> Niet-intermitterend signaal (jumper ON op FML). Wordt geactiveerd tijdens het openen en sluiten.
-F  +F	200 V= / 0,2 A	<b>Elektrische rem van motor.</b> De uitgang is actief de gehele duur van de beweging zowel in opening als in sluiting.
	230 V~ / 6 A	<b>Driefasemotor.</b>



Het loskoppelen van de bedrading van de absolute encoder veroorzaakt de reset van de posities van de eindschakelaars.

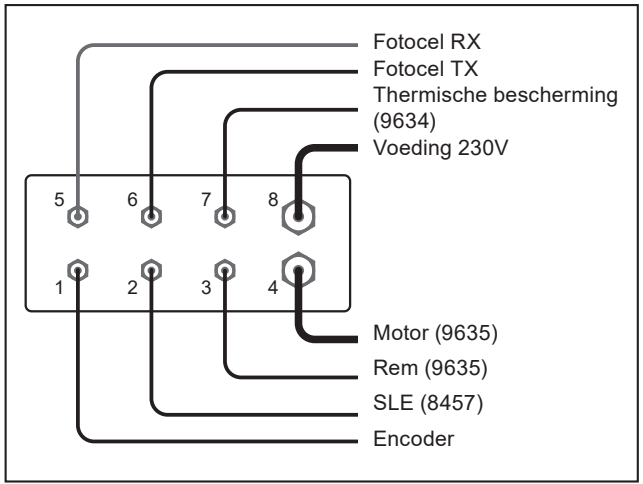
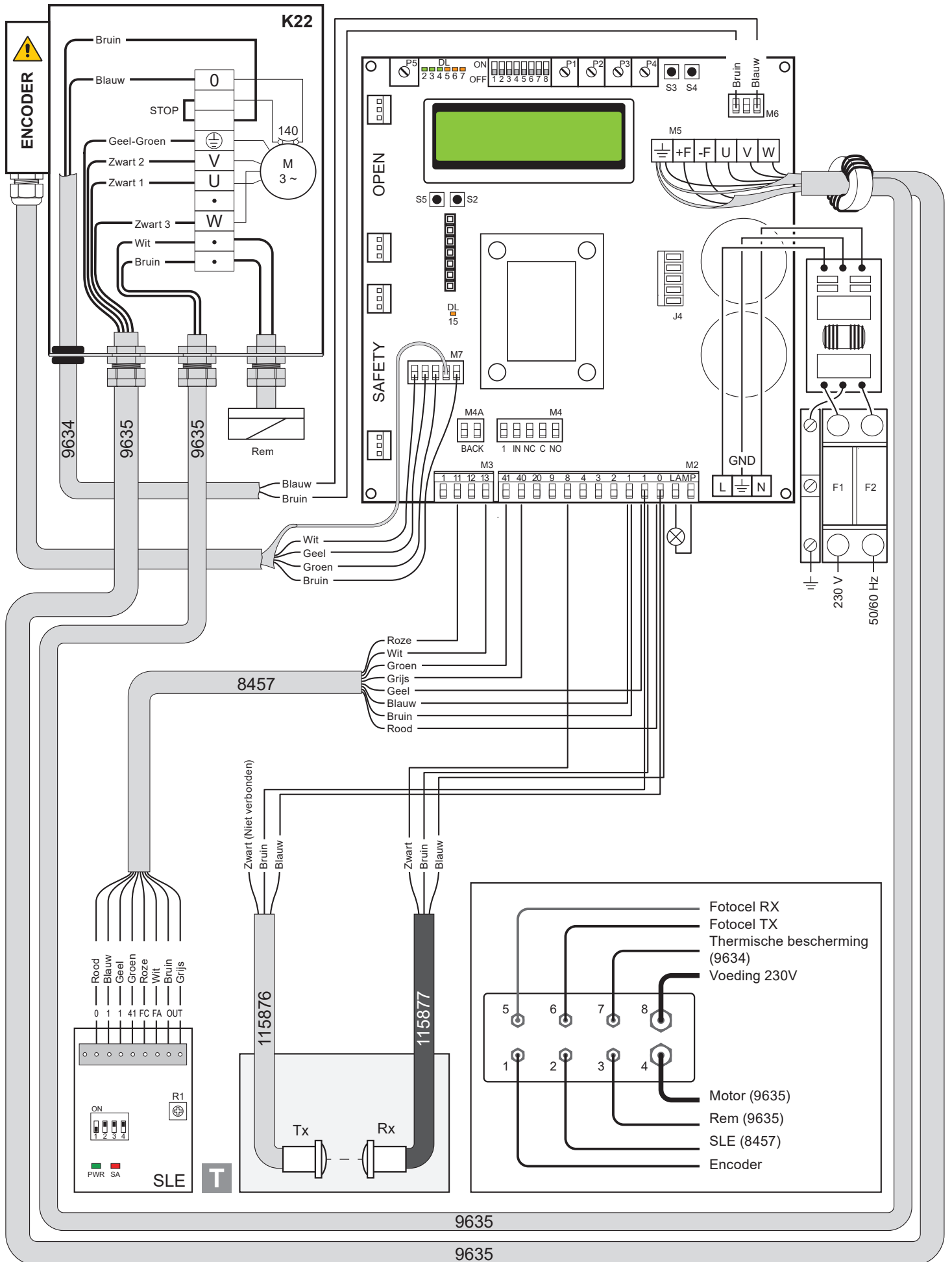



Het loskoppelen van de bedrading van de absolute encoder veroorzaakt de reset van de posities van de eindschakelaars.

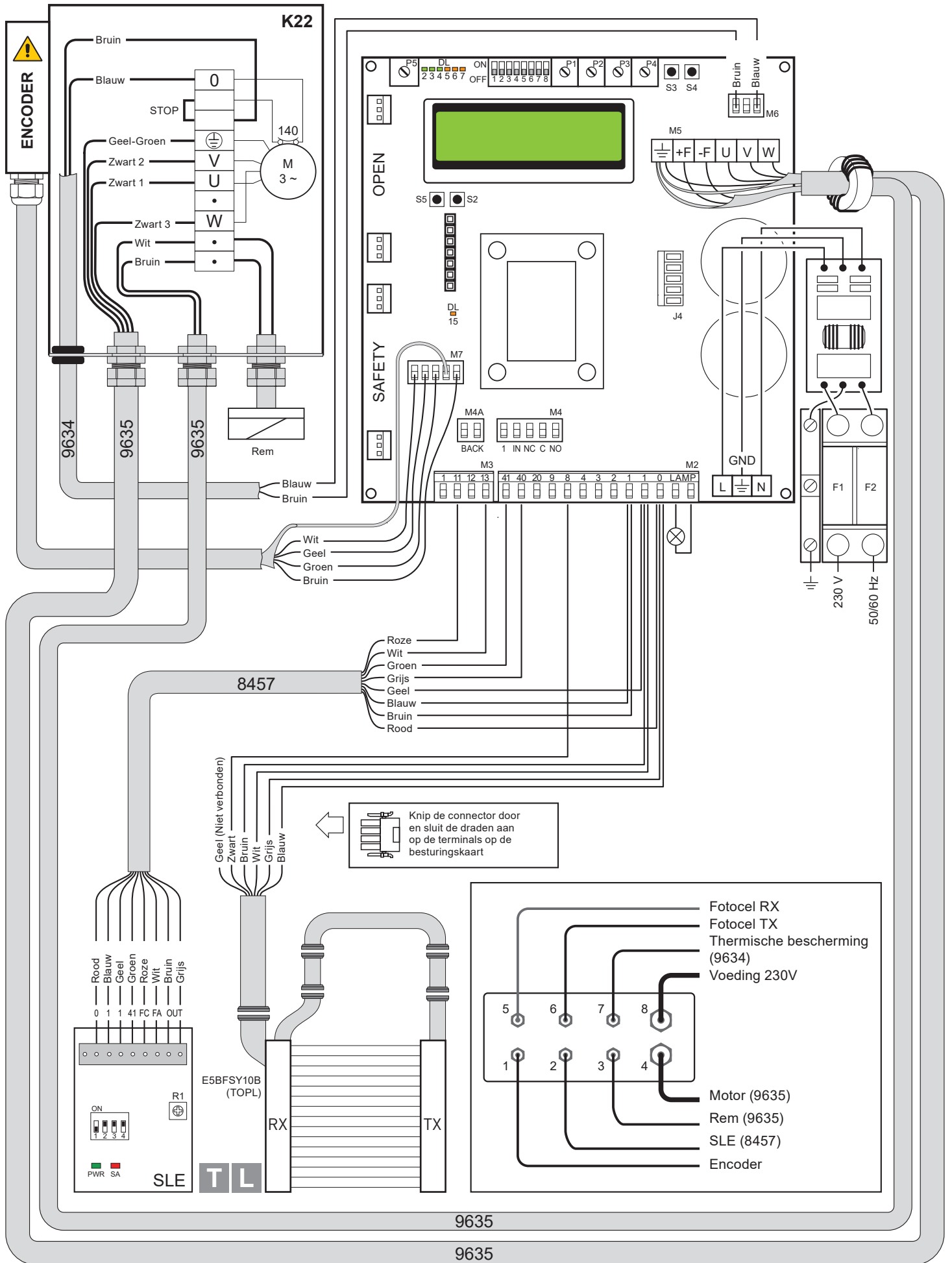

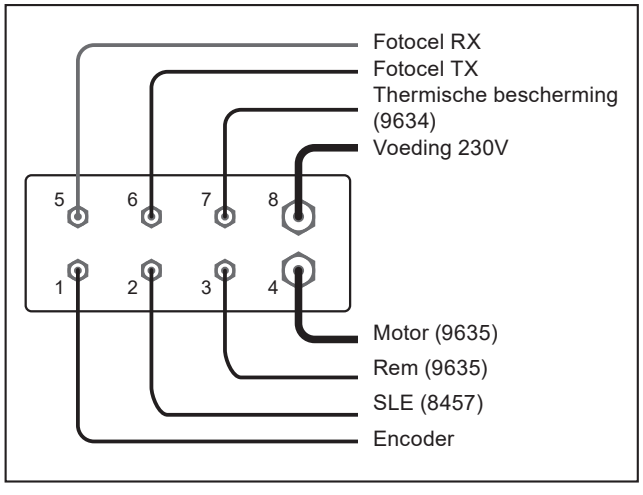

← Knip de connector door en sluit de draden aan op de terminals op de besturingskaart



9635

9635

Trimmer	Beschrijving
<b>P1 - P2 - P3 - P4</b> 	<b>NIET GEBRUIKT</b>
<b>P5</b> 	<b>Regeling van displaycontrast.</b>

Dip - schakelaar	Beschrijving	 OFF	 ON
<b>DIP 1</b>	<b>Later gebruik</b>	–	–
<b>DIP 2</b>	<b>Toegang tot geavanceerd menu</b>	Uitgeschakeld.	Vrijgegeven.
<b>DIP 3</b>	<b>Vrijgave van trimmers</b>	Uitgeschakeld.	Vrijgegeven.
<b>DIP 4</b>	<b>Meter</b> TOT: Aantal bewegingen SVC: Bewegingen niet uitgevoerd tijdens bediening	Uitgeschakeld.	Vrijgegeven.
<b>DIP 5</b>	<b>Toegang tot bedieningsmenu</b>	Uitgeschakeld.	Vrijgegeven.
<b>DIP 6</b>	<b>Inrichting voor weergave van gegevens i.v.m. werking van deur</b> (F. bedrijf, S. bus, S. piek, S. bus)	Uitgeschakeld.	Vrijgegeven.
<b>DIP 7</b>	<b>Later gebruik</b>	–	–
<b>DIP 8</b>	<b>Menu cyclische werking</b>	Uitgeschakeld.	Vrijgegeven.

LED	Brandt
<b>DL2</b>	Sluitstand
<b>DL3</b>	Vertraging
<b>DL6</b>	Gedeeltelijke opening
<b>DL7</b>	Openingsstand
<b>DL15</b>	Automatische start

Drukknoppen	Beschrijving
<b>S2</b>	GEBRUIKT VOOR PROGRAMMERING
<b>S3</b>	NIET GEBRUIKT
<b>S4</b>	NIET GEBRUIKT
<b>S5</b>	GEBRUIKT VOOR PROGRAMMERING

	Werking Standaard		Werking Programmering
	Drukknop	LED	Drukknop
	Activeert het openen.	- De brandende groene led geeft de aanwezigheid van de 24 V= voeding aan.	Scrollen van menu
	Activeert het gedeeltelijk openen.		Bevestigt
	Schakelt de STOP-functie in en uit.	- De brandende rode led geeft de activering van de STOP aan. - De knipperende rode led geeft de activering van de beveiligingen aan. - De kort knipperende rode led geeft aan dat de bedieningsdrempelwaarde bereikt is	
	Activeert het sluiten.		Scrollen van menu

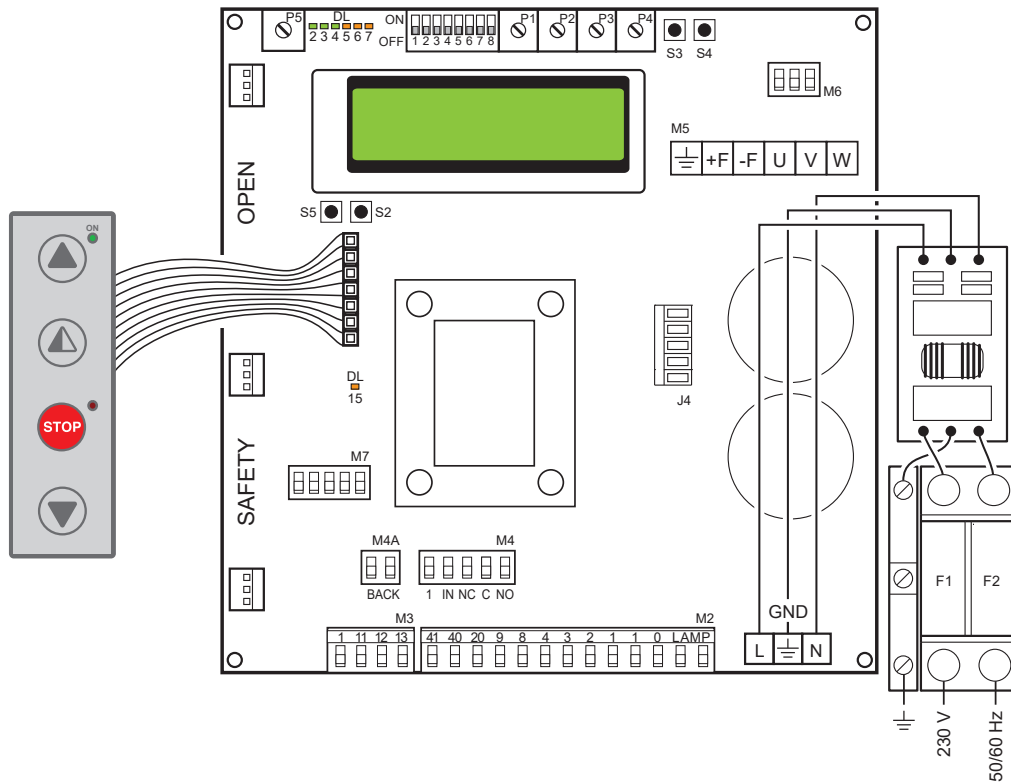

ZEKERINGEN			
ID	Waarden	Afmetingen	Circuit
F1 - F2	12A - 500V	10.3 x 38	Eenfaseleiding

## REGLING VAN POSITIES

	COMMANDO	AANTEKENINGEN
	Opengingsstand	op 200 mm van de dwarsbalk
	Gedeeltelijke opengingsstand	van 200 mm van de vloer tot de positie van de opening
	Sluitstand	op de vloer

## PROBLEMEN OPSPOREN

Meldingen op het display	Probleem	Controle
Stroomlimiet overschreden	Vereiste motorkoppel groter dan de beschikbare.	<ul style="list-style-type: none"> <li>• Verlaag de openingssnelheid.</li> <li>• Controleer de voeding.</li> <li>• Controleer de voedingskabels.</li> </ul>
Encoderbatterij	Batterij van absolute encoder is leeg of fout in aflezen van positie	<ul style="list-style-type: none"> <li>• Zet het schakelbord uit, wacht 3 minuten en koppel de voeding terug aan. Probeer opnieuw als het probleem niet verholpen is.</li> <li>• Als de melding encoderbatterij blijft aanstaan, vervangt u de encoder.</li> </ul>
Remweerstand inschakelen	Spanning op BUS hoger dan de drempelwaarde	<ul style="list-style-type: none"> <li>• Zet het schakelbord uit, wacht 3 minuten en koppel de voeding terug aan.</li> <li>• Als de fout zich opnieuw voordoet, controleert u of de spanning op de BUS lager ligt dan 360 V.</li> </ul>
Spanning BUS Max.	Spanning van BUS hoger dan de drempelwaarde	<ul style="list-style-type: none"> <li>• Zet het schakelbord uit, wacht 3 minuten en koppel de voeding terug aan.</li> <li>• Controleer de voedingsspanning van het schakelbord.</li> </ul>

























## 6 PROGRAMMEERMENU

### 6.1 Installatiemenu

Wanneer het schakelbord wordt aangezet, geeft het toestel de meldingen DITEC en VERSIE FW van microprocessor en kaart weer en opent automatisch het installatiemenu met de melding SEL TAAL.

Bevestigen met 

 Tijdens de programmering moeten alle kabels losgekoppeld worden die zijn aangesloten op PIN 3 - 4 - 20

STAP	Keuzen 1ste niveau	Keuzen 2de niveau	Scrollen van menu	Aantekeningen
1	Sel. Taal			Bevestigen met: 
	Bevestigen met: 	ENGLISH	 	
		ITALIAN		
		FRANÇAIS		
		DEUTCH		
	ESPAÑOL - POLSKA CESKY - MAGYAR			
2	Model deur			Kies SOFT RESET
	Bevestigen met: 	SOFT RESET	 	Bevestigen met: 
		SECTOR RESET		
		SMART PLUS		
		SECTOR PLUS		
		TRAFFIC C		
	SMART RESET			
3	Beheer posities			Kies ENCODER
	Bevestigen met: 	ENCODER	 	Bevestigen met: 
	EINDSCHAKELAAR			
4	Beheer van motor			Kies de juiste positie
	Bevestigen met: 	LINKS	 	Bevestigen met: 
	RECHTS			
5	IJking van posities			De deur wordt verplaatst naar de gewenste positie in de modus met bediener en aan een lage snelheid.
	Bevestigen met: 	POSITIE SLUIT	 	Positie bevestigen met: 
		GEDEELTELIJK OPENINGSSTAND		
	POSITIE OPENT			
6	Modus commando			Bevestigen met: 
	Bevestigen met: 	IMPULS	 	Selecteer 1-9: de bediening zal impulsief zijn als 1-9 is gesloten of met bediener als 1-9 is geopend
		MET BEDIENER		
	INPUT 1 - 9			
7	BEVESTIG GEGEVENS			Bevestigen met: 

### PROGRAMMERING UITGEVOERD

De deur is nu geprogrammeerd en werkt aan de snelheidswaarden die standaard worden ingesteld. Met de deur IN BEWEGING worden de waarden van de spanning en de stroom op de BUS op het display weergegeven.

## 6.2 Geavanceerd menu

Het geavanceerde menu dient om de positie van de eindschakelaars, die eerder ingesteld werden, te wijzigen en om de ingestelde defaultparameters te wijzigen.

Om het geavanceerde menu te openen:

- Zet de deur in STOP
- Zet DIP 2 op ON

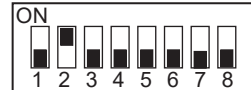

Op het display wordt "IJK ENCODER", het eerste trefwoord van het geavanceerde menu, weergegeven.

**ZET NA DE BEËINDIGING VAN DE PROGRAMMERING DIP2 OP OFF**

**Tijdens de programmering moeten alle kabels losgekoppeld worden die zijn aangesloten op PIN 3 - 4 - 20**

STAP	Keuzen 1ste niveau	Scrollen	Bevestigen	Keuzen 2de niveau		Aantekeningen
1	IJking van Encoder			Positie sluit		De deur wordt verplaatst naar de gewenste positie in de modus met bediener en aan een lage snelheid. U dient alle posities (sluiting, gedeeltelijke opening, opening) in te stellen.
2	Uitsluiting van fotocel (stap enkel voor deuren Reset)			Waarde wijzigen (1 eenheid $\cong$ 3mm)		Als de waarde toeneemt, verhoogt de positie van de by-pass van de fotocel
3	Uitsluiting primaire beveiliging			Waarde wijzigen (1 eenheid $\cong$ 3mm)		Als de waarde toeneemt, verhoogt de positie van de by-pass van de primaire beveiliging
4	Automatische sluiting (default JA met T= 5 s)			JA NEE		
5	Tijd voor automatische sluiting			Variante tijd		Optie enkel ter beschikking als onder punt 4) JA is gekozen. Waarde van variabele van 0 tot 100 sec.
6	Modus commando			Impuls Met bediener INPUT 1 - 9		Selecteer 1-9: de bediening zal impulsief zijn als 1-9 is gesloten of met bediener als 1-9 is geopend
7	STEP-BY-STEP			JA NEE		"Indien ingesteld op JA, zal sequentiële activering van het ""openingscommando"" de volgende acties opleveren OPEN-STOP-DICHT-OPEN ... Als de automatische sluiting is ingeschakeld, is de STOP niet permanent, maar duurt deze gedurende de tijd van de automatische sluiting"
8	Beveiliging in opening			JA NEE		Als JA ingesteld is, gaat de gesloten deur die een openingscommando ontvangt niet open als de fotocel in bedrijf is.
9	Vergrendeling			GEEN VERGREDELING SLUIS VERGREDELING		<u>SLUIS</u> : deur 2 gaat open met externe bediening alleen als deur 1 gesloten is. <u>VERGREDELING</u> : deur 2 gaat automatisch open na de sluiting van deur 1
10	Voorafgaande knippering opening (default nee)			JA NEE		De voorafgaande knippering heeft een vaste duur van 3 sec.
11	Vervroeging gradiënt opening			WAARDE WIJZIGEN (1 eenheid $\cong$ 3mm)		Als de waarde toeneemt, verhoogt de vertragsruimte in opening.

STAP	Keuzen 1ste niveau	Scrollen	Bevestigen	Keuzen 2de niveau		Aantekeningen
12	Openingsnelheid in (Hz)			WAARDE WIJZIGEN		Waarden instellen die groter zijn dan de defaultwaarden moet geëvalueerd worden in functie van de deurafmetingen en van de werkingsomstandigheden.
13	Sluitsnelheid in (Hz)			WAARDE WIJZIGEN		Grotere waarden instellen moet geëvalueerd worden in functie van de deurafmetingen en van de werkingsomstandigheden.
14	Activering Alarm Service			JA		
				NEE		
				RESET?		Reset van de telling van de ontbrekende bewegingen tot de service
15	Drempelwaarde bediening			WAARDE WIJZIGEN		Optie enkel ter beschikking als onder punt 14) JA is gekozen. Waarde instellen met stappen van 1000 cycli. Max 200.000 cycli
16	Vrijgave stop 1-2			JA		Als JA ingesteld is, hoort bij de opening van het contact 1-2 ook de STOP van de deur.
				NEE		
17	Remweerstand (default NEE)			JA		Stel JA in wanneer de deur voorzien is van remweerstand.
				NEE		
18	Enab. stop UPS			JA		Indien ingesteld op NEE, wordt de noodopening met UPS (BACK-ingang gesloten) geactiveerd, zelfs als het STOP-commando actief is.
				NEE		
19	RESET PARAMETERS			BEVESTIG		Als u bevestigt, gaat u terug naar het installatiemenu.



**ZET NA DE BEËINDIGING VAN DE PROGRAMMERING DIP2 OP OFF**

### 6.3 Menu opening met timer

Met deur in STOP en DIP 8 in ON wordt het menu CYCLISCHE WERKING bereikt. Wanneer die modus wordt geactiveerd, is het mogelijk om een opening met timer aan regelmatige intervallen in te stellen. Zodra de timing is ingesteld, moet de DIP 8 op OFF geplaatst worden.

STAP	Keuzen 1ste niveau	Scrollen	Bevestigen	Keuzen 2de niveau		Aantekeningen
1	CYCL. WERKING			TIMER OFF		Timer niet actief
				TIMER ON		Timer actief
2	TIJDSEENHEID			MIN.		Interval in minuten
				SEC.		Interval in seconden
3	INTERVAL OPENING			1 ...200		Instelling interval opening
4	TIJDSDUUR PAUZE			1....200		Instelling tijdsduur pauze bij geopende deur
5	TOT			WAARDE		Weergave totaal aantal uitgevoerde bewegingen
6	RESET CYCLI			RESET?		Reset telling totaal aantal bewegingen

Wanneer de CYCLISCHE WERKING actief is, geeft de display elke 2 sec het volgende weer:

TOT cycli - ontbrekende tijd tot de volgende opening/TIJD OPENING

## 6.4 Bedieningsmenu (een wachtwoord wordt gevraagd)

Om het bedieningsmenu te openen:

- Zet de deur in STOP
- Zet DIP5 op ON
- Voer het wachtwoord in: sequentie drukknoppen OPEN - OPEN - SLUIT - GEDEELTELIJKE OPENING

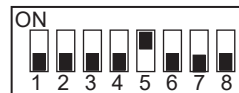

**!** Durante la programmazione disconnettere tutti i cavi collegati con PIN 3 - 4 - 20

STAP	Keuzen 1ste niveau	Aantekeningen
1	SP. REMMING MIN Default 340Vdc	Limiet voor gedeeltelijke activering van de remweerstand
2	SP. REMMING MAX Default 380Vdc	Limiet voor totale activering van de remweerstand
3	LIMIET OVERSTROOM Default 10A	Als de stroom op de BUS de ingestelde drempelwaarde overschrijdt, gaat de deur open aan de helft van de snelheid om de stroomopname te verlagen.
4	HELLING GRADIËNT OPENING	Verandert de helling van de vertragsingsgradiënt in opening. Default 15. (Als de waarde toeneemt, wordt de ruimte van de gradiënt gereduceerd).
5	STATUS ACCU	Weergave % accu encoder van 0% tot 100%
6	LIJST ALARMEN	De laatste 50 alarmen worden weergegeven: Overstroom; busspanning buiten limiet, inwerkingtreding van remweerstand, overtemperatuur inverter, storing driver motor (encoder). Om af te sluiten drukt u op gedeeltelijke opening.

**!** ZET NA DE BEËINDIGING VAN DE PROGRAMMERING DIP5 TERUG OP OFF

## 6.5 Meldingen op het display

MELDING	SITUATIE	AANTEKENINGEN
Ditec	deur gesloten in afwachting van commando	
Opening vbus iBUS	deur in openingsbeweging	
Deur open - tijd voor automatische sluiting	deur open	
Sluiting vbus iBUS	deur in sluitingsbeweging	
Input 40 gesloten; input 8 open	inwerkingtreding fotocel	Tijdens beweging deur
input 40 open; input 8 gesloten	inwerkingtreding encoder (SLE)	Tijdens beweging deur
Thermische beveiliging of microschaakelaar ontgrendeling open	Inwerkingtreding veiligheidsmicroschakelaar op inrichting manuele opening / inwerkingtreding thermische beveiliging motor.	
Beveiliging open actief	fotocel ingeschakeld bij gesloten deur en deur die niet opengaat	Melding die enkel verschijnt als op het geavanceerde menu (stap 7) de functie "beveiliging opening" ingesteld is op JA.
Deur in stop	stopbediening actief	

## 6.6 Vergrendeling

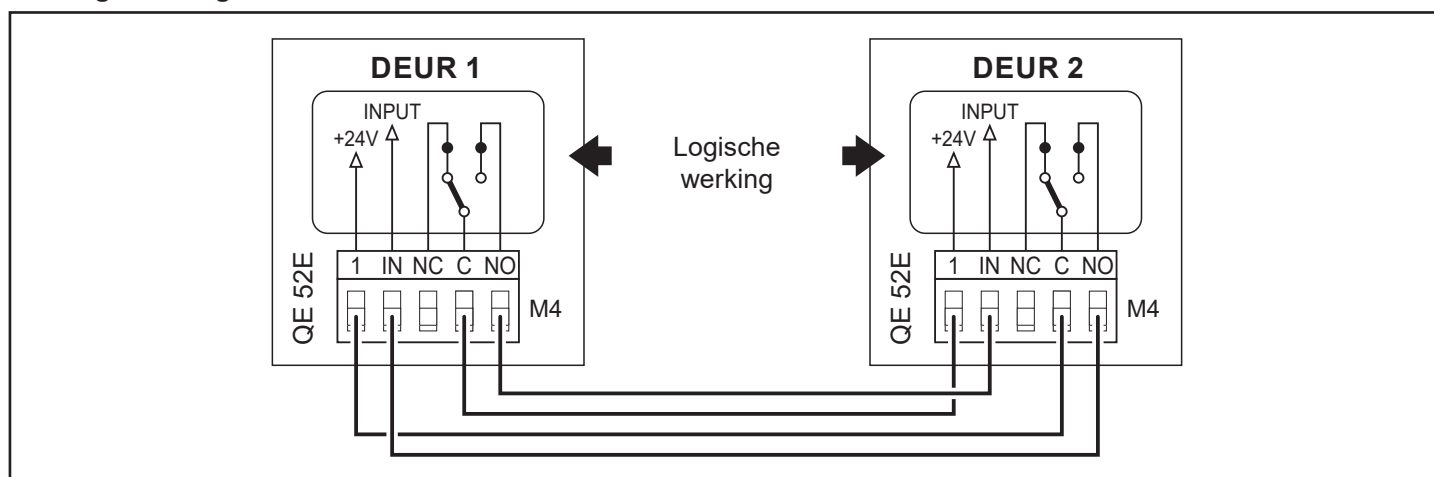

## 7. INSTELLING

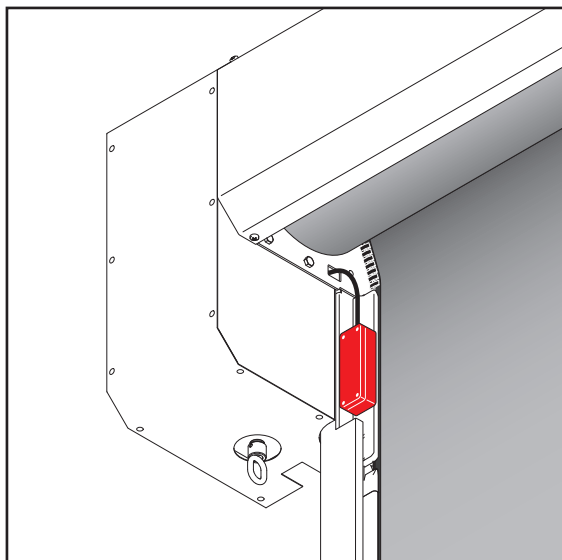

### 7.1 Regeling van de veiligheidsinrichting SLE (lineaire encoder)

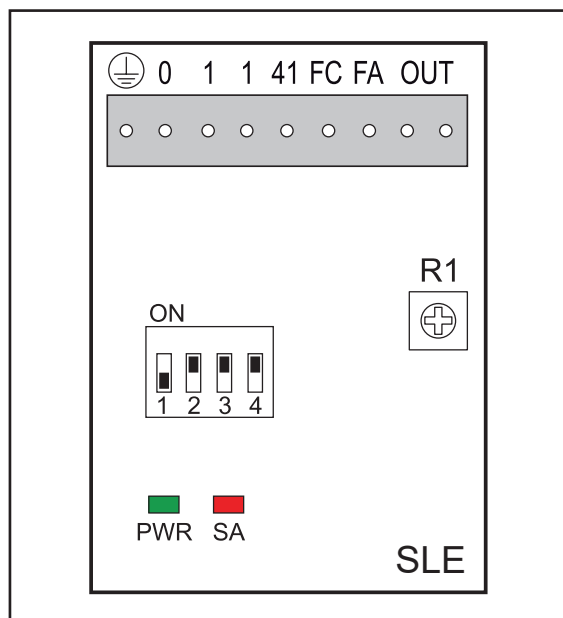

Trimmer	Beschrijving
R1 MAX  MIN	Regeling van de gevoeligheid voor obstakels. (standaard op het minimum)

LED	Aan / Knippert	Uit
PWR	Er is voeding	Er is geen voeding
SA	<ul style="list-style-type: none"> <li>Initialisatie</li> <li>Inwerkingtreding door obstakel</li> <li>Test in uitvoering</li> <li>Test faalt / alarm</li> </ul>	Normale werking geen obstakel.



Dip - schakelaar	Beschrijving	OFF 	ON 
DIP 1	Type schakelbord	48E / 52E	/
DIP 2	Waarneming obstakel na eindschakelaar sluiting FC	Uitgeschakeld	Vrijgegeven (alleen elektronische bedieningspanelen met INVERTER)
DIP 3	Gevoeligheidsschaal	HOOG (deuren sluiten snel)	LAAG (deuren sluiten langzaam)
DIP 4	Polariteit van eindschakelaar	0 = gemeenschappelijk eindschakelaar 48E	1 = gemeenschappelijk eindschakelaar 52E)



Alvorens werkzaamheden en werk binnenin de elektronische apparaten uit te voeren, dient u te controleren of de stroomtoevoerleiding losgekoppeld is



De instructies die volgens zijn alleen bedoeld voor gekwalificeerd en bevoegd personeel. Specifieke wetten en bepalingen dienen altijd in acht genomen te worden, ook als dat niet uitdrukkelijk vermeld wordt.



Gebruik voor reparaties en vervangingen altijd en alleen originele reservedelen van Ditec.

COMMANDO	PROBLEEM	CONTROLE
Om het even welk commando in om het even welke stand van het doek	<i>Het doek en de motor worden niet verplaatst</i>	<ul style="list-style-type: none"> <li>• STOP geactiveerd (led "Stop" op knoppenbord blijft branden)</li> <li>• Motor met thermische beveiliging</li> <li>• Veiligheidsmicroschakelaar van de handmatige manoeuvre geactiveerd</li> <li>• Een van de elektriciteitsinrichtingen is defect (elektronisch bedieningspaneel, motor, aansluitkabel van motor)</li> </ul>
Commando voor opening bij gesloten doek	<i>De motor beweegt niet</i>	<ul style="list-style-type: none"> <li>• Bediening voor opening niet correct aangesloten of defect (<b>bedieningen 1 - 3</b>)</li> <li>• Bediening voor sluiting altijd geactiveerd of kortgesloten</li> </ul>
Commando voor sluiting bij open doek	<i>De motor beweegt niet</i>	<ul style="list-style-type: none"> <li>• Bediening voor opening niet correct aangesloten of defect (<b>bord bedieningen 1 - 4</b>)</li> <li>• Beveiliging geactiveerd (led van Stopknop knippert)</li> <li>• Bediening voor opening altijd geactiveerd of kortgesloten</li> <li>• Autotest van beveiligingen faalt (Stoptled knopperbord staat uit)</li> </ul>
Activering van de Stop tijdens een manoeuvre	<i>De motor stopt niet</i>	<ul style="list-style-type: none"> <li>• Stopcommando werkt niet of is niet juist aangesloten (led van Stop op knoppenbord gaat niet branden)</li> </ul>
	<i>De motor stopt met vertraging</i>	<ul style="list-style-type: none"> <li>• Motorrem is versleten of defect</li> </ul>
Activering van een beveiliging tijdens de sluiting	<i>De beweging van de deur wordt niet omgekeerd</i>	<ul style="list-style-type: none"> <li>• Veiligheidsinrichting is defect of is niet correct aangesloten</li> <li>• Controleer de aardingsaansluitingen.</li> <li>• Controleer de bypass-positie van de fotocellen</li> </ul>
Automatische sluiting is actief bij open doek	<i>De deur sluit niet automatisch na de tijdspanne ingesteld met TC</i>	<ul style="list-style-type: none"> <li>• Vrijgave van de automatische sluiting is niet correct uitgevoerd</li> <li>• Bediening voor opening altijd geactiveerd of kortgesloten</li> <li>• Autotest van beveiligingen faalt</li> </ul>
Tijdens een manoeuvre	<i>Het doek stopt niet regelmatig bij de eindschakelaar</i>	<ul style="list-style-type: none"> <li>• Controleer de motorrem.</li> <li>• Controleer de aansluiting magneet encoder / drijfjas</li> </ul>

NB: zie voor de specifieke diagnose van het inverterbord 52E ook op pag. 9

## 9. ONDERHOUDSSCHEMA ELKE 6 MAANDEN OF 60.000 CYCLI

Er moeten regelmatig inspecties worden uitgevoerd, met inachtneming van de geldende landelijke voorschriften en van de productdocumentatie, door gekwalificeerde en door Ditec opgeleide technici. De frequentie van de onderhoudswerkzaamheden moet voldoen aan de geldende landelijke voorschriften en aan de productdocumentatie.

### Veiligheidsinrichtingen

- Controleer of de inrichting SLE (lineaire encoder) correct werkt
- Controleer of de veiligheidsfotocellen correct werken

### Zijgeleiders

- Controleer de slijtage van de zijgeleiders

### Bevestiging / Montage

- Haal de schroeven aan die de verticale stijlen op de bovenste dwarsbalk vastmaken
- Controleer of de deur goed vastgemaakt is op de ruimte

### 9.1. Onderhoudsschema

In de volgende tabel zijn de aanbevolen intervals weergegeven, op basis van gebruiksmaanden, voor de vervanging van de onderdelen tijdens het preventief onderhoud.

Beschrijving	Code	Cycli / uur			Zware omgevingsomstandig (1)
		<10 Low Traffic Maanden	<30 Medium Traffic Maanden	>30 High Traffic Maanden	
Remschijf	622337	36	24	12	12
Bovenste geleider	29448ARR 29448ARL 29448B	48	36	24	24
Onderste geleider	BGBST	48	36	24	24
Veer compensatie geleider	KSPRING	36	24	12	12
Lensgroep en spacer SLE	6GLSLEC	36	24	12	12
Antivibratiesystemen motor	5AV402510	48	36	24	24

(1) Vuile of stoffige omgeving, bedrijfstemperatuur in de buurt van 0 °C of hoger dan 35 °C, druk van de wind binnen 20% van de voorziene maximale limiet.

## HET DOEK OPNIEUW INBRENGEN

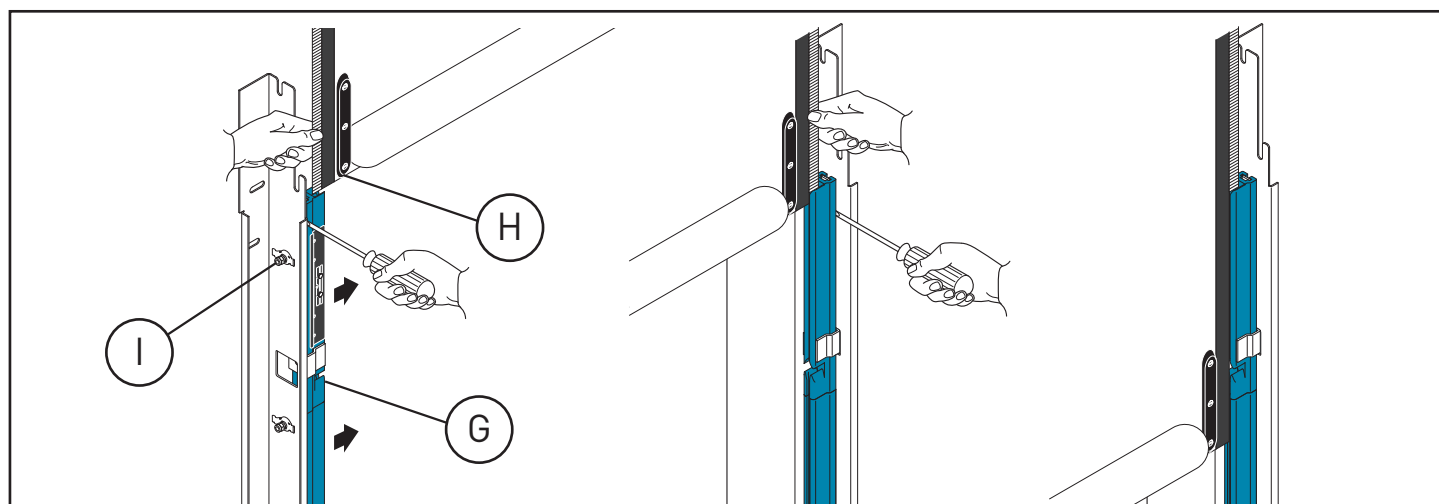

- Zet de bovenste delen van de geleiders (G) dicht bij elkaar, gebruik een hefboom aan de buitenkant.
- Breng elk bevestigingselement van de doek (H) aan in zijn geleider; verwijder, om de werkzaamheden gemakkelijker uit te voeren, de eerste schroef met buffer (I).
- Wikkel het doek zodanig af dat de onderste rand zich een halve meter onder de opening voor het inbrengen van het doek bevindt.

**ALGEMENE WAARSCHUWINGEN M.B.T. DE VEILIGHEID**

Deze handleiding maakt integraal en essentieel onderdeel uit van het product en moet overhandigd worden aan de gebruiker van het product. Dit document moet bewaard worden en overhandigd worden aan eventuele volgende gebruikers van het systeem. Het betreffende automatische systeem is een "**deur met verticale beweging**", is bestemd voor het gebruik waarvoor deze uitdrukkelijk is ontworpen. Elk ander gebruik wordt als oneigenlijk en dus gevaarlijk beschouwd. Assa Abloy Entrance Systems AB kan niet aansprakelijk gesteld worden voor schade veroorzaakt door oneigenlijk, foutief of onredelijk gebruik. Het apparaat kan gebruikt worden door kinderen die 8 jaar of ouder zijn en door personen met beperkte fysieke, zintuigelijke of mentale vermogens of zonder ervaring of de noodzakelijke kennis, mits ze onder toezicht staan of aanwijzingen hebben gekregen over het veilige gebruik en de gevaren van het apparaat. De reiniging en het onderhoud dat de gebruiker uitvoert mag niet door kinderen zonder toezicht worden uitgevoerd.

**VOORZORGSMAATREGELEN VOOR HET GEBRUIK**

- Kom niet binnen de actieradius van de deur tijdens de beweging.
- In geval van een defect of SLEchte werking de hoofdschakelaar uitschakelen. De onderhoudswerkzaamheden, instelling of reparatie mogen uitsluitend verricht worden door hiervoor opgeleid en geautoriseerd personeel.
- Elk automatisch systeem is vergezeld van een "Handleiding voor installatie en onderhoud", waarin onder andere het periodieke onderhoudsschema is evmeld, geadviseerd wordt om met name alle veiligheidsvoorzieningen te controleren.

**DRUKKNOPPEN**

- Volledige opening: hiermee wordt de deur volledig geopend. De instelling van de slag vindt plaats met behulp van een eindaanslagmicroschakelaar.



- Gedeeltelijke opening: opent de deur tot het punt dat op een tijdstip ingesteld is met de trimmer RP.



- STOP: leidt tot het onmiddellijke stoppen van de deur.



- Sluiting: hiermee wordt de deur volledig gesloten. De instelling van de slag vindt plaats met behulp van een eindaanslagmicroschakelaar.

**OPTIONEEL DS - HANDMATIGE MANOEUVRE**

- Om het doek handmatig omhoog te brengen, in geval van afwezigheid van voeding of een defect, het doek omhoogbrengen tot de stand van geopende deur zoals afgebeeld.

LOSMAKEN EN ONVERHANDIGEN AAN DE GEBRUIKER

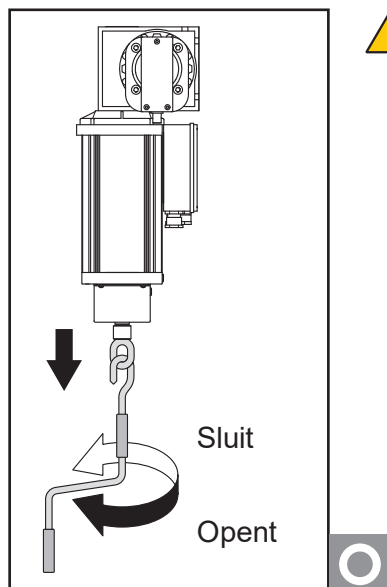

Laat tijdens de normale werking van de deur de stang voor de handmatige manoeuvre niet aan de ring hangen. Gebruik de speciale clips voor bevestiging aan de wand

**Ditec**

Dynaco Europe n.v.  
Waverstraat 21

B-9310 MOORSEL

TVA/BTW: BE 439,752,567 RCA/HRA 64232

Tel. (+32) 53 72 98 98

Fax (+32) 53 72 98 50

Installer:



## GEbruIKSAANWIJZINGEN

**Bedieningscategorie 4** (minimum 5 jaren van bedrijf met 300 cycli per dag)

**Gebruik: INTENS** (voor industriële en commerciële ingangen met intens gebruik)

- De bedieningscategorie, de gebruikstijden en het aantal opeenvolgende cycli geven alleen een algemeen idee. Ze werden op statistische wijze gemeten in gemiddelde gebruiksvoorwaarden en zijn niet zeker voor elk afzonderlijk geval. Ze verwijzen naar de tijdsperiode dat het product functioneert zonder dat buitengewoon onderhoud nodig is.
- Elke automatische ingang heeft variabele elementen, onder andere: wrijving, uitbalanceren en omgevingsomstandigheden die zowel de duur als de kwaliteit van de werking van de automatische ingang of delen ervan (onder andere de automatiseren) fundamenteel kunnen wijzigen. De monteur is verantwoordelijk voor het toepassen van de juiste veiligheidscoëfficiënten voor elke afzonderlijke installatie.

## GELUIDSDRUK

geluidsdruk niveau **L<sub>Pa</sub> ≤ 70 dBa**

## ONTMANTELING

Voor demontage van de unit. De deur wordt gedemonteerd in omgekeerde volgorde van de installatieprocedure. De deuren moeten op een milieuvriendelijke manier en in overeenstemming met de lokale voorschriften worden afgevoerd.

## EU VERKLARING VAN OVEREENKOMST

Fabrikant:

**Assa Abloy Entrance Systems AB**

**Lodjursgatan 10**

**SE-261 44 Landskrona**

**Zweden**

verklaren onder eigen verantwoordelijkheid dat het apparaat met benaming/omschrijving:

### SOFT RESET FOOD

met prestatieniveaus zoals verklaard in de Verklaring van prestatie en op het productetiket, en met elektrische motor zoals aangegeven in de bijgeleverde handleiding voor installatie, voldoet aan de volgende richtlijnen:

**2006/42/CE Machinery Directive (MD)**

**2014/30/EU ElectroMagnetic Compatibility Directive (EMCD)**

**2011/65/EU Restriction on use of hazardous substances in electrical / electronic equipment (RoHS)**

**2015/863/EU Restriction on use of hazardous substances in electrical / electronic equipment (RoHS)**

Toegepaste geharmoniseerde Europese normen:

EN 13241:2003+A2:2016

EN 12604:2017+A1:2020

EN 12453:2017+A1:2022

EN 12978:2003+A1:2009

EN 61000-6-2:2005+AC:2005

EN 61000-6-3:2007+A1:2011

EN 60335-1:2012+A11:2014+A13:2017+A14:2019+A15:2021+A1:2019+A2:2019

EN 60335-2-103:2015

De onderstaande aangemelde instantie (neem voor het volledige adres contact op met Assa Abloy Entrance Systems AB) heeft een certificaat van typeonderzoek voor het apparaat waarvan sprake uitgereikt:

CSI Spa Reg. - N° 0497

Het productieproces garandeert de overeenstemming van het apparaat met het technisch dossier. Het productieproces wordt volgens de regels gecontroleerd door derden.



Referentie	Beschrijving	Hoeveelheid
A	Linkerstijl	1
B	Rechterstijl	1
C	Linkerafdekplaat	1
D	Rechterafdekplaat	1
E	Oprolas	1
F	Motor K22	1
G	Motorcarter en aanslag tegengestelde zijde motor	1
H	Schakelbord	1
I	Doos met hulpstukken	1

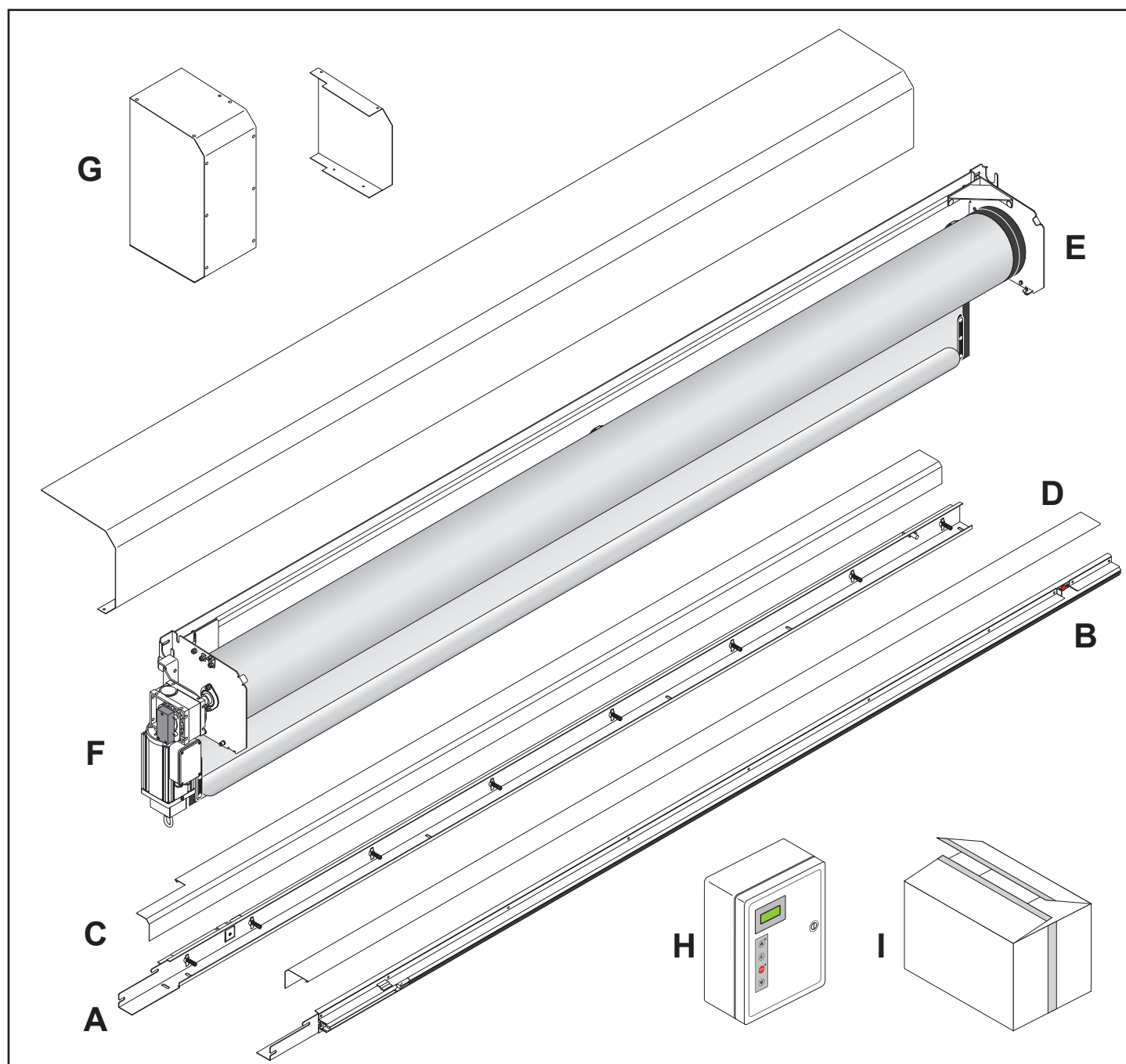

1

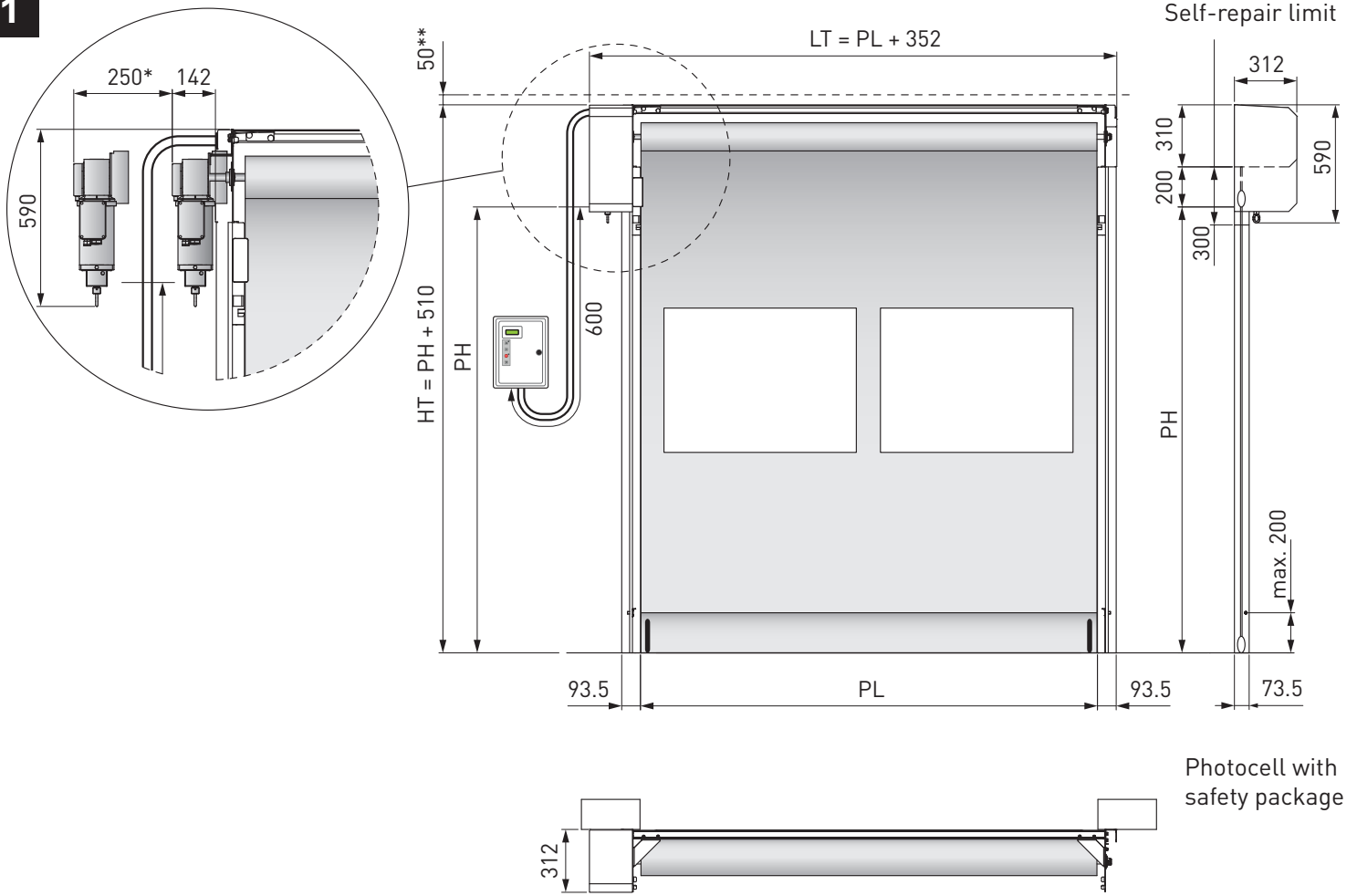

2

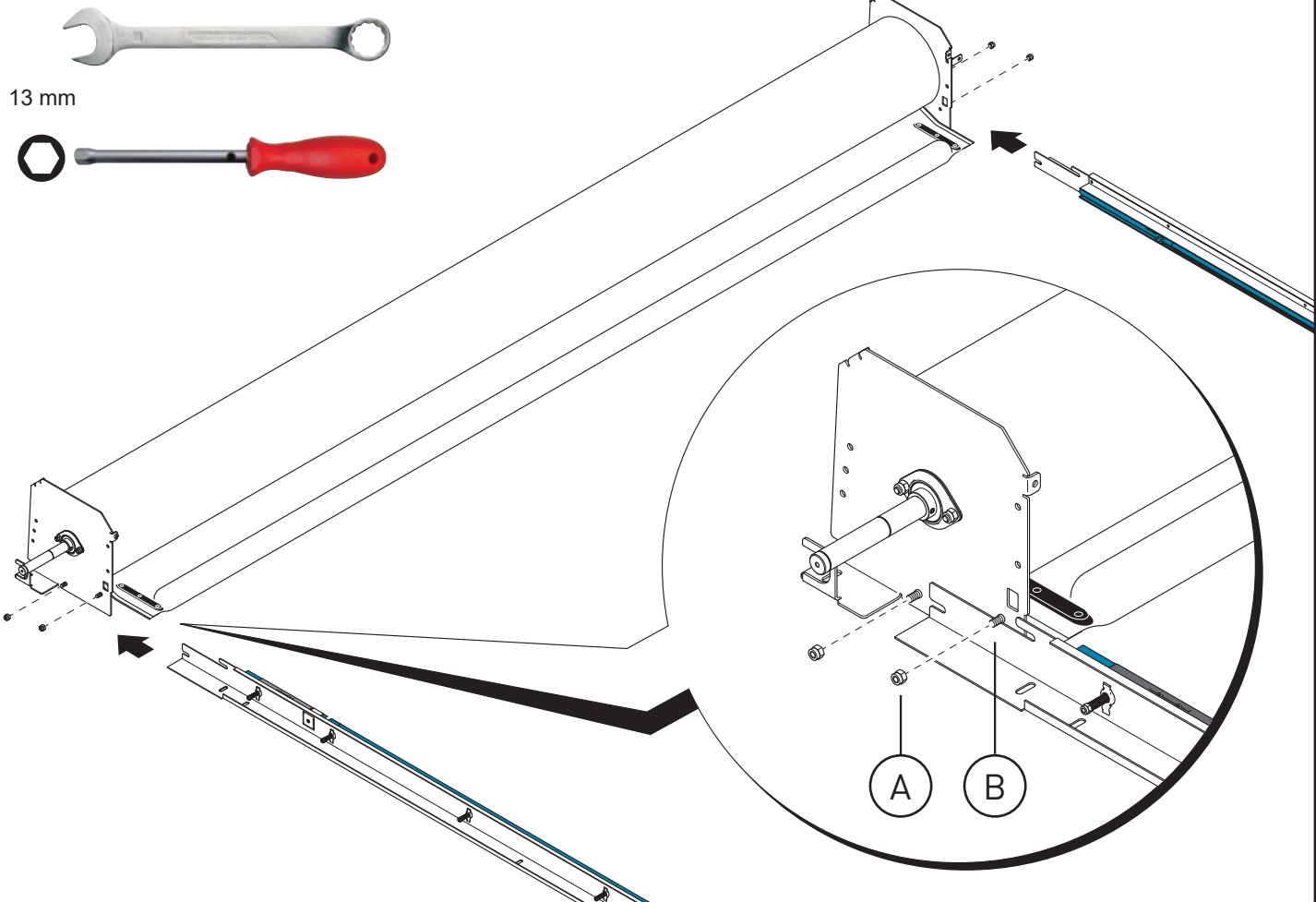

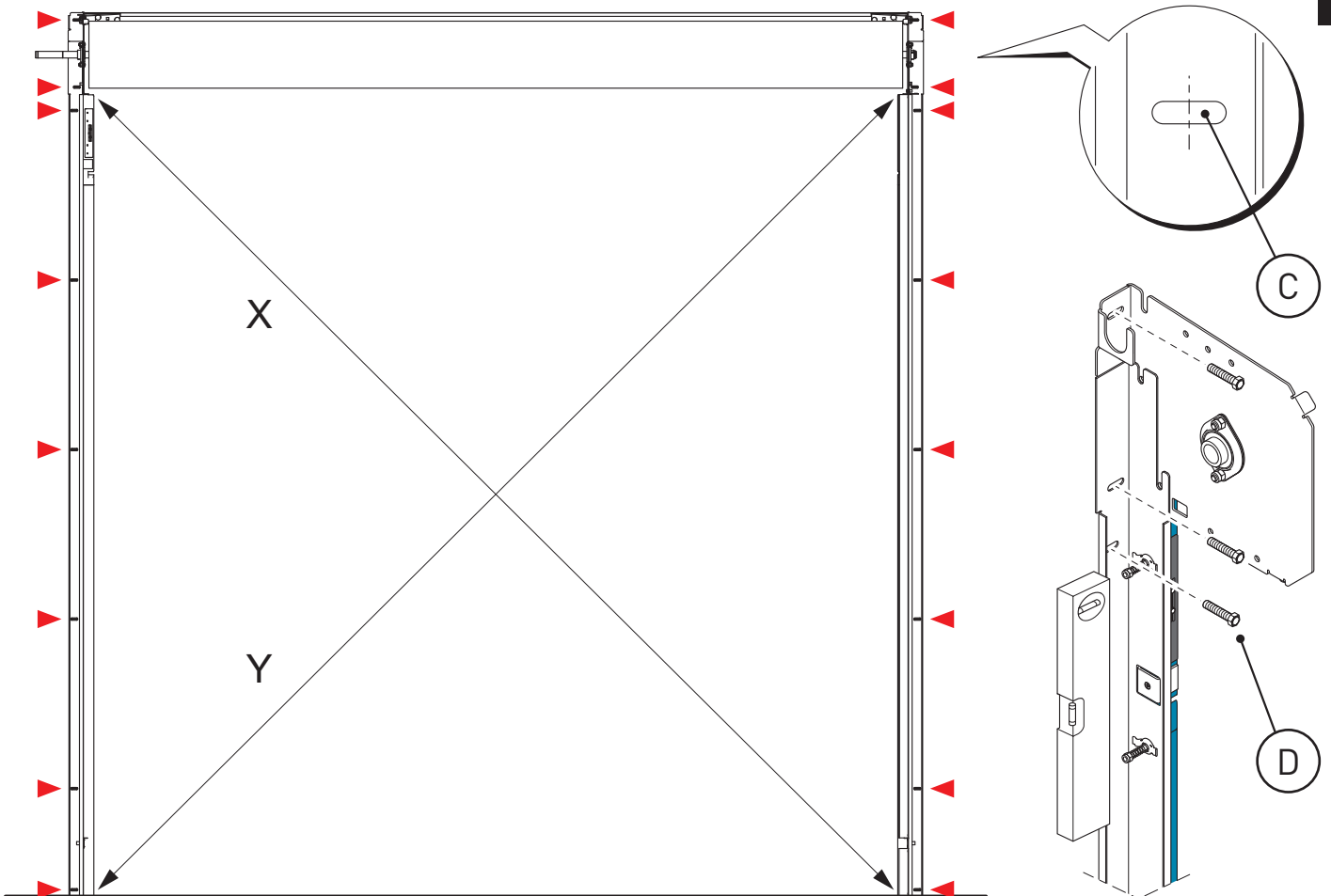
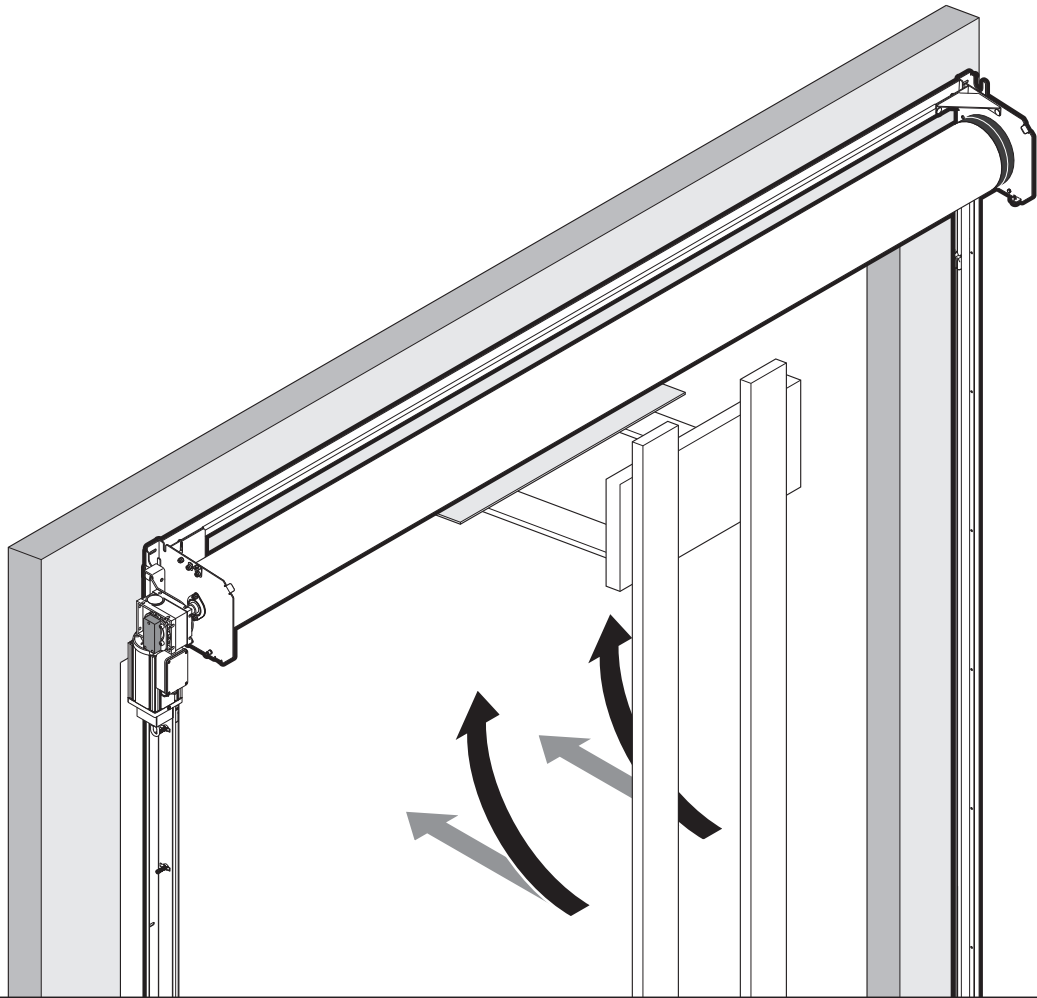

5

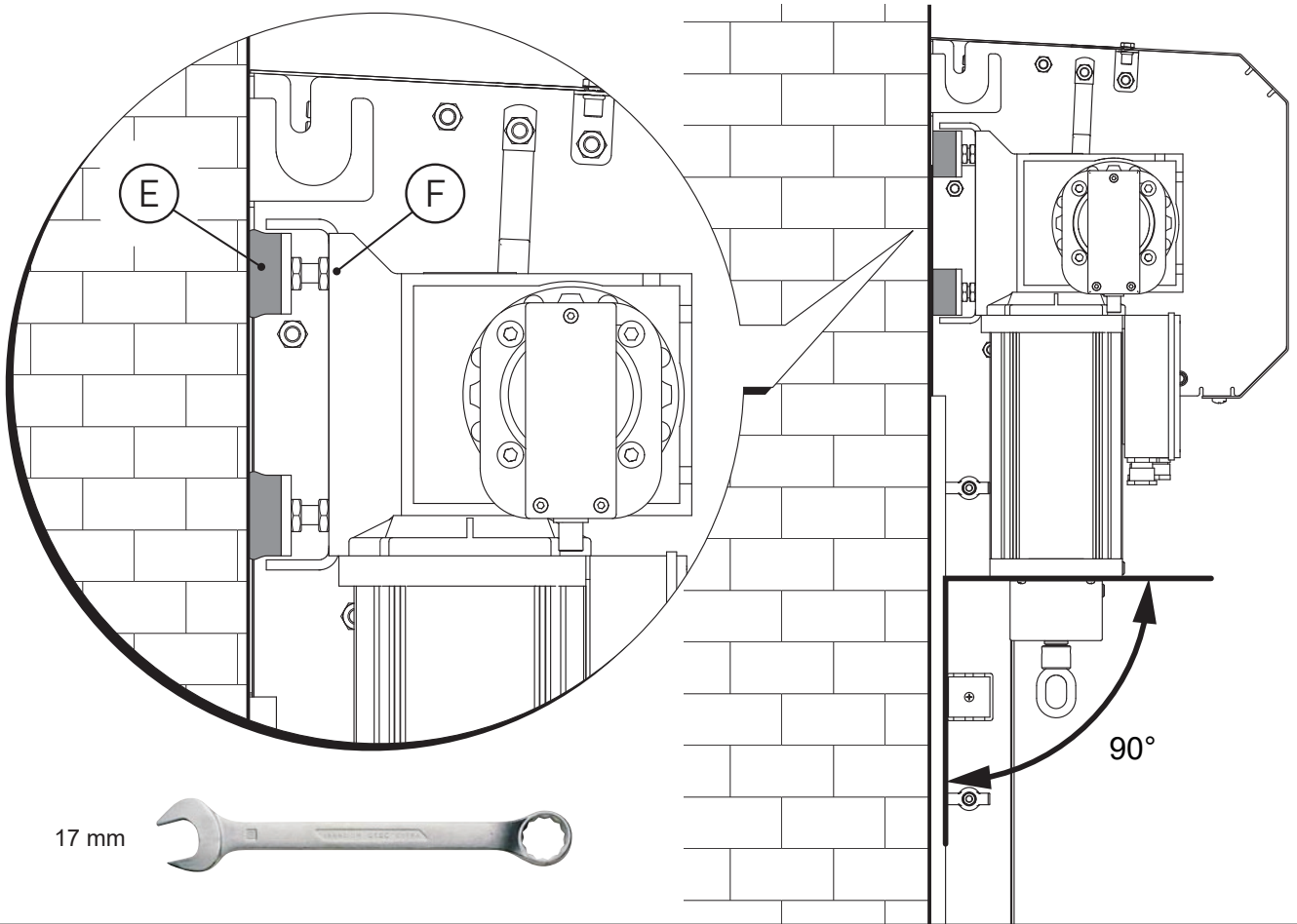

17 mm

6

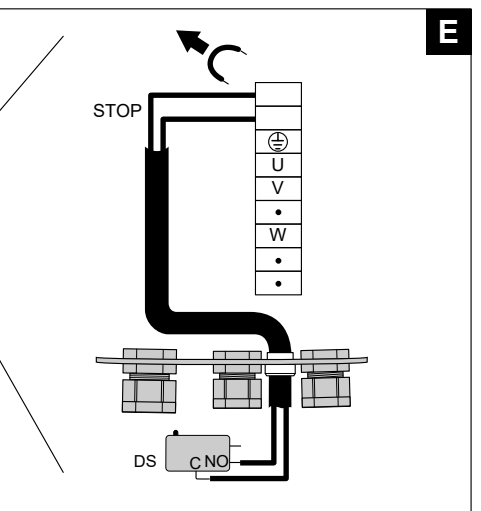
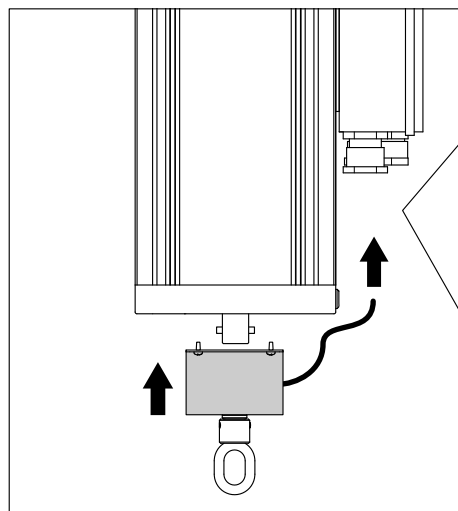
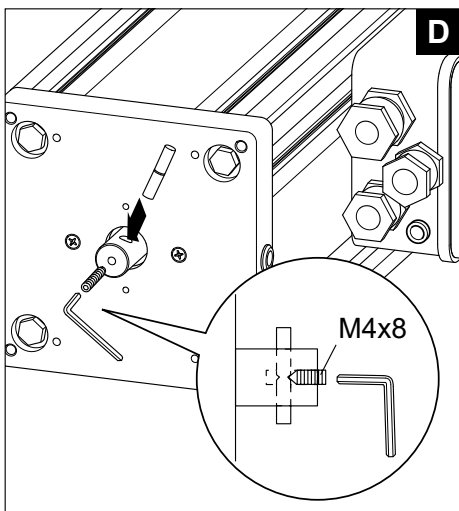
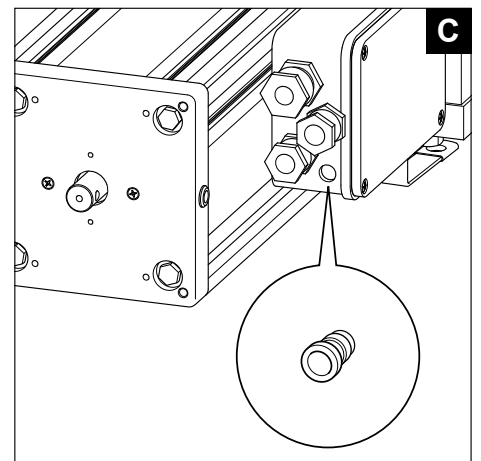
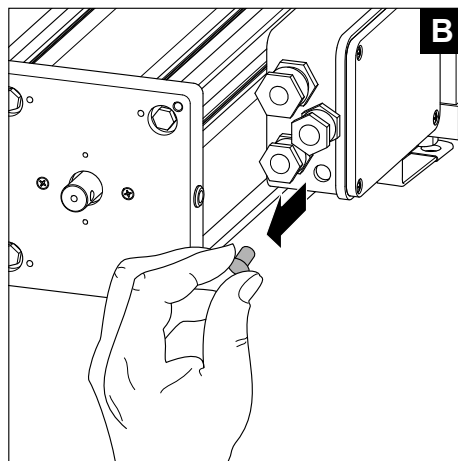
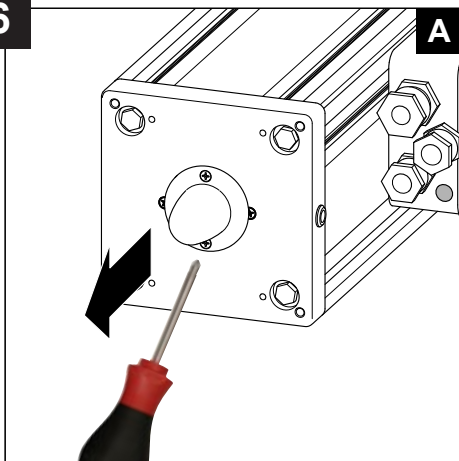

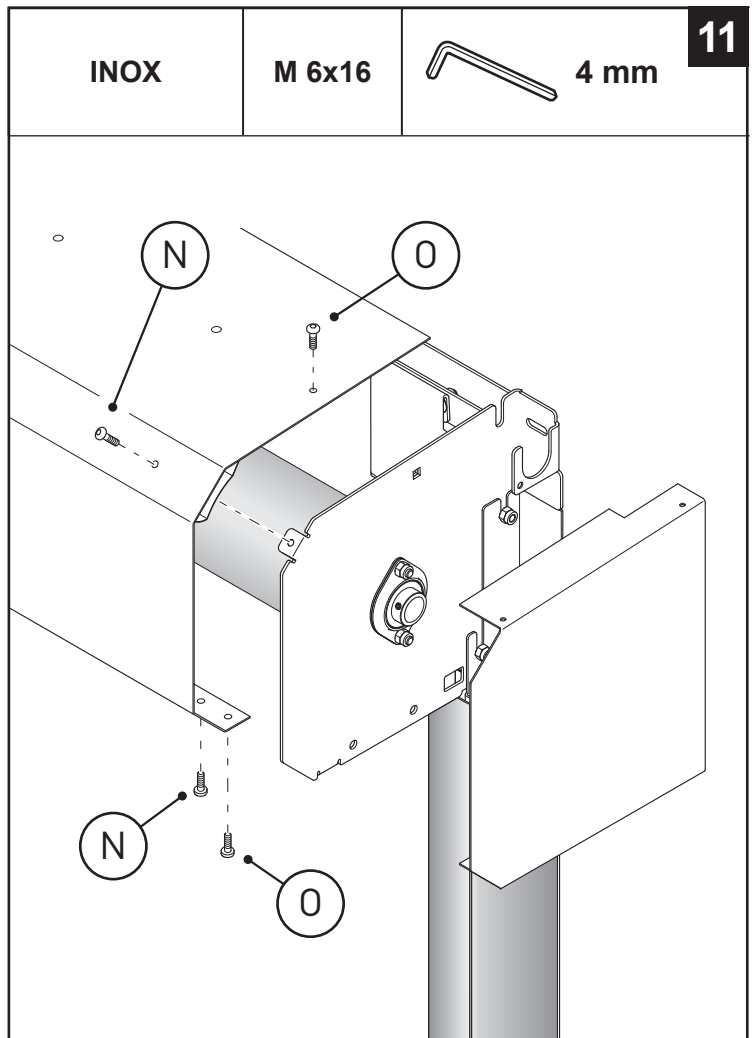
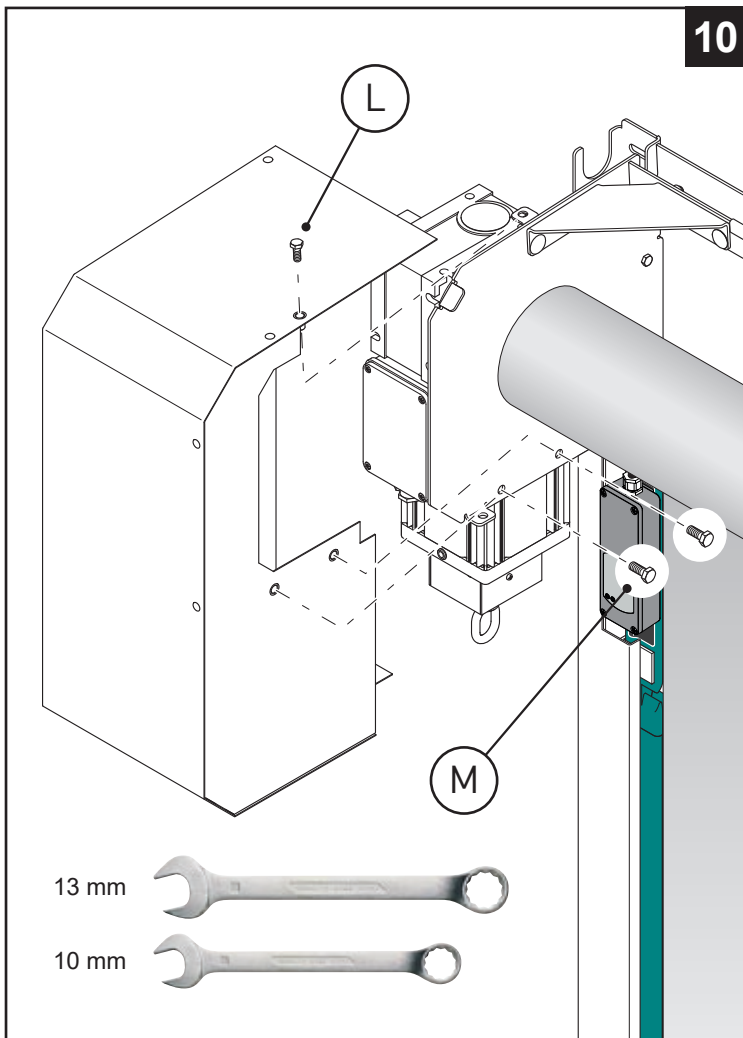
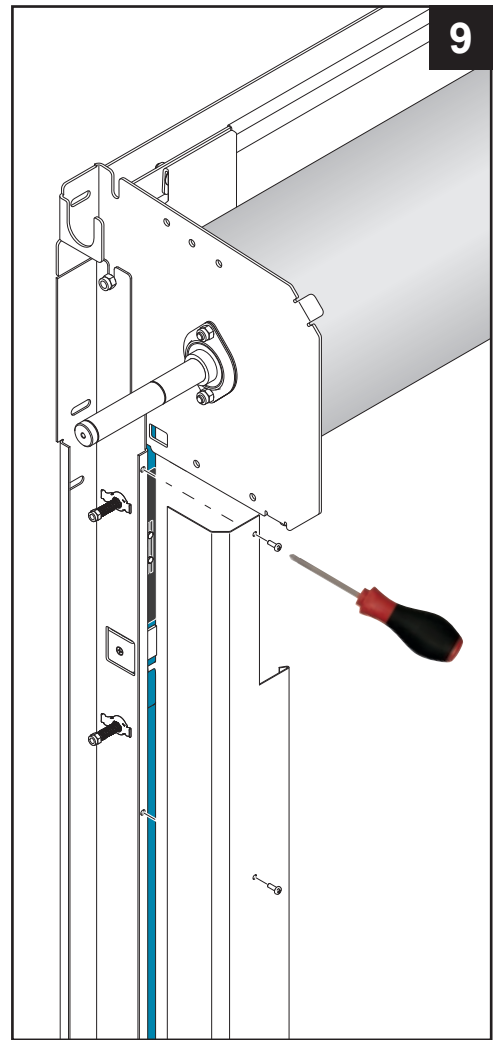
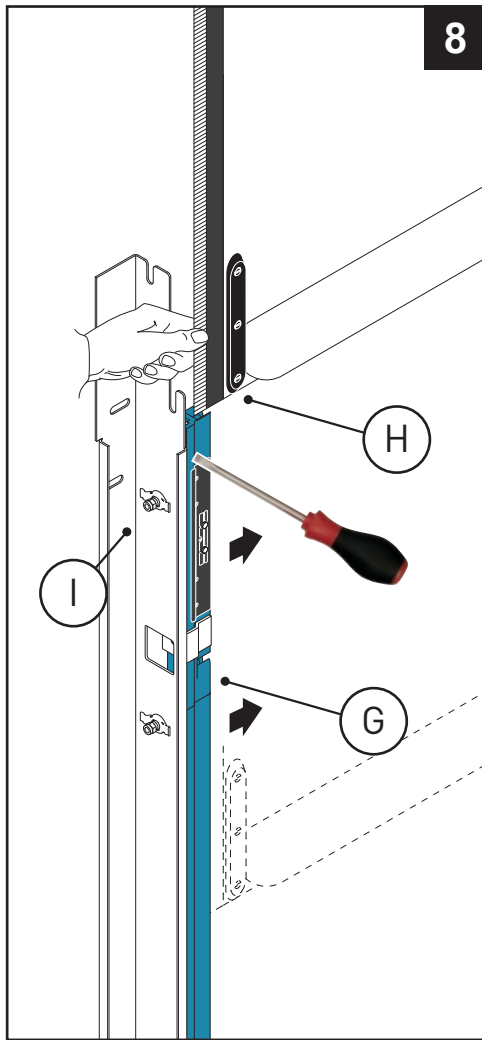
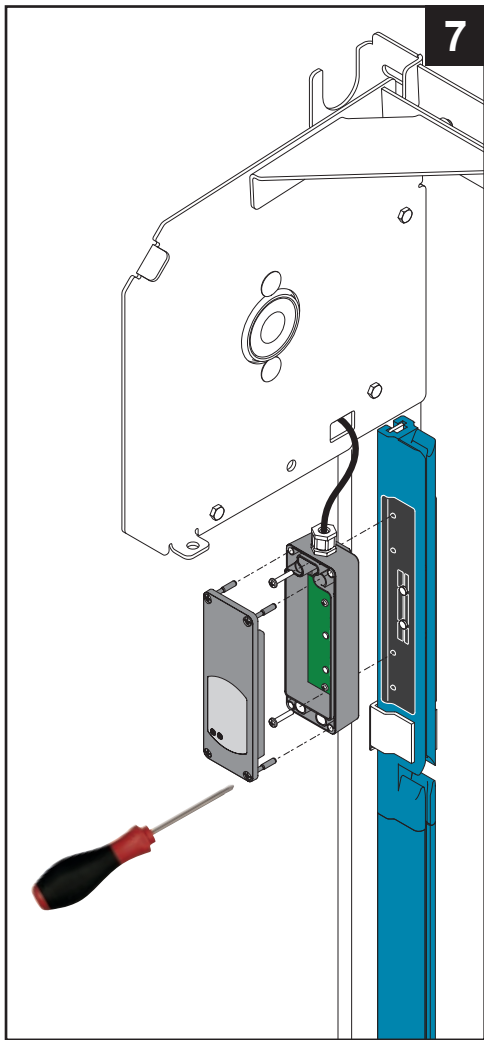



Ditec C/O Dynaco Europe n.v.  
Waverstraat 21  
B-9310 MOORSEL  
TVA/BTW: BE 439,752,567 RCA/HRA 64232  
© ASSA ABLOY