

ODT829 • Rev. 10-05-2022

Dítec



Ditec Traffic C - Traffic CM

Handleiding voor installatie, onderhoud, gebruik
(Vertaling)

NL

INHOUDSOPGAVE VAN DE ONDERWERPEN

Hoofdst.	Onderwerp	Pag.
1.	  ALGEMENE WAARSCHUWINGEN M.B.T. DE VEILIGHEID	2
2.	TECHNISCHE KENMERKEN	3
3.	MECHANISCHE INSTALLATIE	
	3.1 Eerste controles	4
	3.2 Bevestiging van de verticale stijlen	4
	3.3 Montage van de dwarsbalk	4
	3.4 Plaatsing van de dwarsbalk	4
	3.5 Montage van het doek	4
	3.6 Montage van de tegenwichten	4
	3.7 Montage van de noodontgrendelhendel (optioneel)	4
	3.8 Installatie van de fotocellen	4
	3.9 Installatie van de veiligheidsbalk	4
4.	ELEKTRISCHE AANSLUITINGEN	
	4.1 Elektrisch schakelpaneel	5
	4.2 Aansluitingen elektrisch schakelpaneel / motor / beveiligingen	5
	4.3 Veiligheidsfotocellen	5
5.	ELEKTRONISCH BEDIENINGSPANEEL	
	5.1 49E - aansluitingen	6
	5.2 52E (inverter) - aansluitingen	10
6.	PROGRAMMEERMENU	
	6.1 Installatiemenu	14
	6.2 Geavanceerd menu	15
	6.3 Menu opening met timer	16
	6.4 Bedieningsmenu	17
	6.5 Meldingen op het display	17
	6.6 Vergrendeling	17
7.	INSTELLINGEN EN START	
	7.1 Controle van de bewegingsrichting	18
8.	OPSPOREN VAN STORINGEN	19
9.	ONDERHOUDSSHEMA	20

1. ALGEMENE WAARSCHUWINGEN M.B.T. DE VEILIGHEID

 Deze installatiehandleiding is uitsluitend bedoeld voor vakkundig competent personeel.

De installatie, de elektrische aansluitingen en de afstellingen moeten uitgevoerd worden met inachtneming van Goed Vakmanschap en de geldende voorschriften.

Lees de instructies aandacht voordat u begint met de installatie van het product. Een onjuiste installatie kan een bron van gevaar vormen. De verpakkingsmaterialen (kunststof, polystyrol, enz.) mogen niet in het milieu worden achtergelaten en moeten buiten bereik van kinderen worden gehouden aangezien deze een mogelijke bron van gevaar kunnen zijn. Controleer, voor de installatie, of het product intact is. Installeer het product niet in een explosieve omgeving en atmosfeer: aanwezigheid van gas of ontvlambare dampen vormen een groot gevaar voor de veiligheid. Voordat u de deur installeert, alle structurele wijzigingen met betrekking tot een veilige doorgang en de bescherming of afscherming van alle gebieden waar risico bestaat van beknelling, het afsnijden of meesleuren van ledematen en gevaar in het algemeen.

Controleer of de bestaande structuur voldoet aan de noodzakelijke vereisten voor stevigheid en stabiliteit. De veiligheidsvoorzieningen (fotocellen, gevoelige randen, noodstop, enz.) moeten geïnstalleerd worden rekening houdend met: de geldende voorschriften en richtlijnen, de criteria van Goed Vakmanschap, de installatie-omgeving, de werkingslogica van het systeem en de krachten die ontwikkeld worden door gemotoriseerde deuren of hekken.

De veiligheidsvoorzieningen moeten eventuele gebieden van de deur beschermen waar risico op beknelling, het afsnijden of afrukken van ledematen en gevaar in het algemeen bestaat. Bevestig de waarschuwingen die door de geldende voorschriften voorzien zijn om de gevaarlijke zones aan te geven.

Bij elke installatie moet de indicatie van de identificatiegegevens van de deur zichtbaar blijven.

 Voordat de elektrische voeding wordt aangesloten moet u zich ervan verzekeren dat de gegevens op het plaatje overeenkomen met die van het elektriciteitsnet.

Zorg op het voedingsnet voor een omnipolaire schakelaar/scheidingsvoorziening met een opening tussen de contacten van 3 mm of meer. Controleer of er bovenstrooms van de elektrische installatie een geschikte differentieelschakelaar en een beveiliging tegen overspanning. Sluit de deur aan op een effectieve aardingsinstallatie uitgevoerd volgens de geldende veiligheidsvoorschriften. De fabrikant van de deur wijst elke aansprakelijkheid af als bestanddelen worden geïnstalleerd die niet compatibel zijn wat veiligheid en goede werking betreft of als wijzigingen van eender welke aard worden uitgevoerd zonder de specifieke toestemming van de fabrikant zelf. Voor de eventuele reparatie of vervanging van onderdelen mogen uitsluitend originele Ditec vervangingsonderdelen gebruikt worden. De installateur moet alle informatie verschaffen met betrekking tot de automatische en handmatige werking en de noodbediening van de gemotoriseerde deur of hek, en de gebruiker van het systeem de gebruiksaanwijzing geven.

 **Optioneel accessoire**

 **Safety Top**

 **Safety Top T**

Alle rechten voorbehouden

Alle gegevens en specificaties werden met grote zorg opgesteld en gecontroleerd. De fabrikant is echter niet aansprakelijk voor eventuele vergissingen, weglatingen of onvolledige gegevens te wijten aan technische redenen of redenen in verband met illustraties.

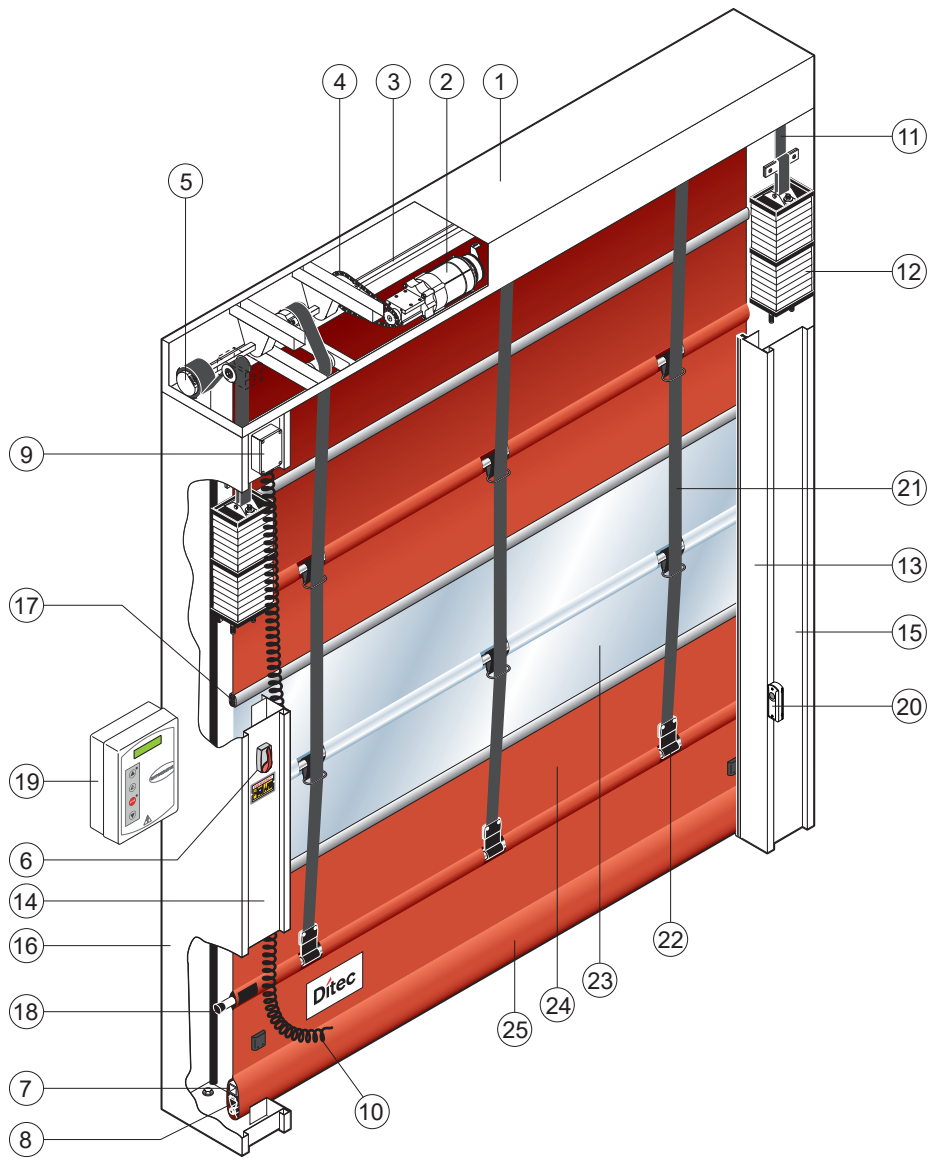

Ref.	Beschrijving	Ref.	Beschrijving
1	Bak	14	Afdekplaat linkerstijl
2	Reductiemotor K10	15	Rechterstijl
3	Oprolas	16	Linkerstijl
4	Aandrijfketting	17	Aluminiumprofielen doek
5	Trommel riem tegenwicht	18	Versterkingsbuis doek
6	Manuele ontgrendelgreep	19	Elektronisch bedieningspaneel
7	Aluminiumprofiel veiligheidsbalk	20	Fotocel LAB4
8	Rubberprofiel veiligheidsbalk	21	Riem heffen doek
9	Verdeelkast balk	22	Bevestiging doekriem
10	Verbindingskabel balk	23	Doorzichtige sector
11	Riem tegenwicht	24	Sector in polyester
12	Modulair tegenwicht	25	Tas bekleding balk
13	Afdekplaat rechterstijl		

2. TECHNISCHE KENMERKEN

ELEKTRONISCH BEDIENINGSPANEEL DRIEFASE (49E)

Voedingsspanning 400 V driefase 50/60 Hz
 Dimensionering lijn 6 A
 Voeding hulpbedieningselementen 24V ~
 Vermogen motor 0,55 ÷ 1,8 KW
 Beschermingsgraad bedieningspaneel IP 55
 Bedrijfstemperatuur - 5 + 50 °C

ELEKTRONISCH PANEEL 47E (INVERTER)

Voedingsspanning 230 V eenfase 50/60 Hz
 Dimensionering lijn 16 A ⚠
 Voeding hulpbedieningselementen 24V ~
 Vermogen motor 0,55 ÷ 1,8 KW
 Beschermingsgraad bedieningspaneel IP 55
 Bedrijfstemperatuur - 5 + 50 °C

⚠ Zorg voor geleiders met de juiste doorsnede: houd rekening met de vermelde stroomopname en met de lengte en de ligging van de kabels.

3. MECHANISCHE INSTALLATIE

Zie de tekeningen van de mechanische installatie op pagina 26 - 27.

3.1 Eerste controles (fig.1)

- Controleer de afmetingen van de ruimte en of ze overeenkomen met de maten van de deur, rekening houdend met de noodzakelijke tolerantie indien de installatie binnen de spanwijdte plaats moet vinden. Controleer of er geen obstakels zijn die de montage belemmeren.
- Verzeker u ervan dat de steunvlakken waterpas zijn en pas deze eventueel aan met behulp van geschikte wiggen.
- Controleer de stevigheid van de structuur van de ruimte: een stevige verankering met behulp van beugels of pluggen moet gegarandeerd zijn. In geval van onvoldoende of twijfelachtige stevigheid moet er gezorgd worden voor een geschikte zelfdragende metalen structuur.

3.2 Bevestiging van de verticale stijlen (fig.2)

- Meet de totale lengte van de dwarsbalk (LT) en merk op de vloer de positie van de verticale stijlen.
- Verwijder de afdekplaten van de stijlen en bevestig de bases ervan op de merktekens met pluggen maat M8 (fig.4).
- Plaats de verticale stijlen loodrecht en bevestig ze (A) voor externe beugels of (B) voor bevestiging binnenin de kolom. Maat van pluggen M8. Controleer de diagonalen.
Maak geen boringen in de verticale stijl ter hoogte van de zone waar het tegenwicht loopt (C).

3.3 Montage van de dwarsbalk

- Verwijder de bouten M8 die vooraf op de uiteinden van de dwarsbalk gemonteerd zijn.
- Hef de dwarsbalk met een geschikt hefmiddel.
- Leg de dwarsbalk op de verticale stijlen, breng de bevestigingsbouten terug in en haal ze aan (fig.3).
- In geval van deuren met PL > 4000 raden we aan om de dwarsbalk in het midden vast te maken (om een onesthetische doorbuiging van het bouwstaal te voorkomen).

3.4 Plaatsing van de dwarsbalk

- Raadpleeg de afbeeldingen (fig.5A-5B) en positioneer het riemoverbrengingswiel in functie van de positie van het doek, de standaardplaatsing is die op (fig.5A). Voor Ditec Traffic C, in het geval van positie "5B", de doek op de vierkante buis in de tegenovergestelde richting terugspoelen.
- In het geval dat het riemoverbrengingswiel niet in de positie "5A" dient te blijven staan, schroef dan de bout M8 los, verplaats het wiel en zet het in de gewenste positie. Controleer na de bevestiging van het wiel of het vrij ronddraait. Herhaal de werkzaamheid voor elke steun

3.5 Montage van het doek

- Breng het doek aan in de verticale stijlen en til het op, controleer of de riemringen de juiste stand hebben.
- Bevestig met de bijgeleverde bouten M8 de mof voor doekbevestiging op de dwarsbalk (fig.6).
- Laat het doek zakken totdat het helemaal afgerold is. Voor Ditec Traffic C met modulair doek:regel de doeklengte, wikkel het zo nodig op de bevestigingsbuis op.
- Rol de hefriemen van het doek af en laat tenminste twee wikkelingen als reserve op de liertrommel liggen. (fig.9)
- Steek de riemen door de riemringen op het doek. (fig.7)
- Bevestig de uiteinden van de riemen door middel van de beugels op de 1ste buis. (fig.7)
- Bevestig de buizen door middel van de plastic afdekdoppen om te voorkomen dat ze zijdelings wegschuiven (fig.8) op de 1ste buis zijn de afdekdoppen al vastgemaakt.

3.6 Montage van de tegenwichten

- Hef het tegenwicht met een geschikt middel (heftruck).
- Wikkel de riemen los en doe ze over de leirollen lopen. Trek de riem rond de bovenste pen, bevestig hem met het speciale plaatje en houd daarbij het tegenwicht op een afstand van ongeveer 200 mm van de bovenste eindaanslag. (fig.9)
- Voer de fijnregeling van de balans uit met de 4 onderste elementen van het tegenwicht. (fig.9)

3.7 Montage van de noodontgrendelhendel (optioneel)

- De noodontgrendelhendel dient gemonteerd te worden op een hoogte van tenminste 1,8 m ten opzichte van de vloer (fig.10, 11).
- Plaats de aandrijfkabel in de gleuven en sluit hem aan op de rem van de reductiemotor (fig.12, 13).
- Controleer of de inrichting correct werkt; als u de hendel bedient, moet het doek kunnen worden opgetild (1,7 ÷ 2,5 m).
- Op Ditec Traffic CM met dubbele motor worden de ontgrendelingen aangesloten via de inrichting op "afbeelding 14".

3.8 Installatie van de fotocellen

- Installeer de behuizingen op de stijl (fig.15). Volg voor de aansluitingen de instructies in het pak van de fotocellen.

3.9 Installatie van de veiligheidsbalk

- Positioneer het doek op een hoogte van ongeveer 1m.
- Steek de veiligheidsbalk in de onderste tas van het doek (fig.16).
- Doe de balk over de gehele lengte van het doek schuiven en centreer hem goed ten opzichte van het doek.

4. ELEKTRISCHE AANSLUITINGEN

4.1 Schakelbord

- Steek de kabels met de voorbedrade klemmenborden in de behuizing (**fig.17**); en sluit ze aan op de kaarten (volgens de aanwijzingen in **hfdstk. 5**). Plaats de kabels in de kabelgoot en sluit de connectoren op de motor aan (**fig.18**).

⚠ De aansluiting van de bedrading moet uitgevoerd worden wanneer de regeleenheid sinds minstens 30 sec. niet onder spanning staat.

4.2 Aansluitingen schakelbord / motor / beveiligingen







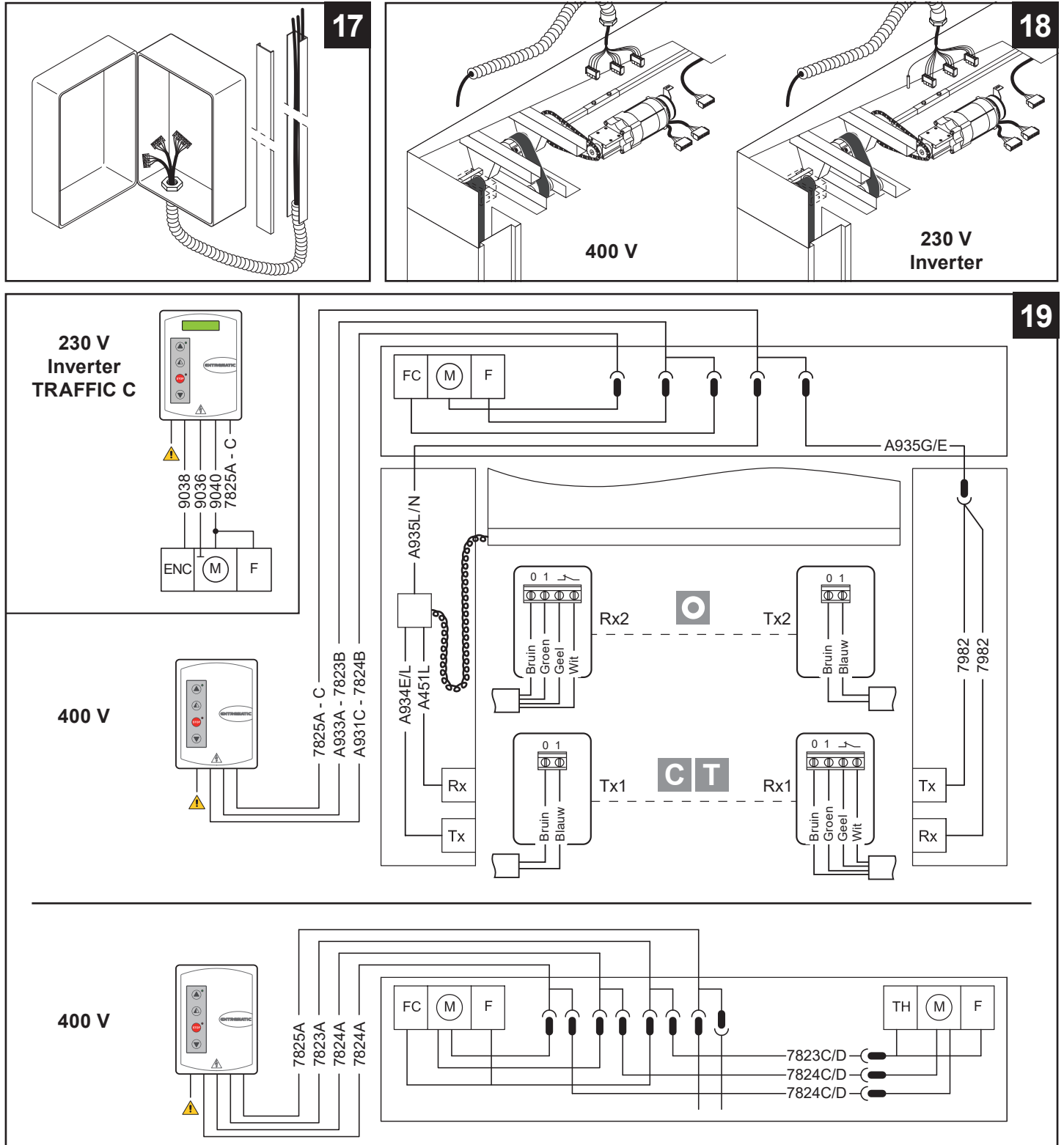



- Op afbeelding 19 staan de schema's van de meegeleverde kabels en hun ligging in de deur; elke bekabeling wordt geïdentificeerd met een speciale code op een zelfklevend etiket.

4.3 Veiligheidsfotocellen

- Voer de aansluitingen uit volgens de uitleg op (**fig. 19**).
- Voer de aansluitingen in het schakelbord uit volgens de schema's in **hfdstk. 5**.



⚠ Zorg voor geleiders met de juiste doorsnede: houd rekening met de vermelde stroomopname en met de lengte en de ligging van de kabels.



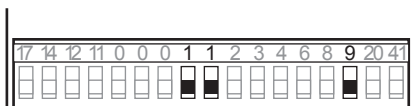

INGANGEN			
Commando		Functie	Beschrijving
1  2	N.O	Automatische sluiting	De permanente sluiting van het contact maakt de automatische sluiting mogelijk.
1  3	N.O	Opening	Met DIP1=ON activeert de sluiting van het contact de openingsmanoeuvre.
		Geleidelijk	Met DIP1=OFF activeert de sluiting van het contact een manoeuvre van opening of sluiting in volgorde: opent-stop-sluit-opent. NB.: als de automatische sluiting geactiveerd is, is de stop niet permanent maar duurt deze gedurende de tijd die is ingesteld door TC.
1  4	N.O	Sluiting	De sluiting van het contact activeert het sluitingsmanoeuvre.
1  6	N.C	Veiligheidsomkering	De opening van het veiligheidscontact veroorzaakt de omkering van de beweging (heropening) tijdens de sluitingsfase.
41  8	N.C	Veiligheidsomkering	De opening van het veiligheidscontact veroorzaakt de omkering van de beweging (heropening) tijdens de sluitingsfase.
1  9	N.C	Stop	De opening van het veiligheidscontact veroorzaakt het stoppen van de beweging.
1  9	N.O	Niet-puls commando	De permanente opening van het veiligheidscontact maakt de werking van een niet-puls commando mogelijk. In deze omstandigheid werken de bedieningsknoppen openen (1-3/1-20) en sluiten (1-4) alleen als ze ingedrukt gehouden worden, zodra ze losgelaten worden stopt de automatische werking. De eventueel aanwezige veiligheidsvoorzieningen, de bedieningsknop geleidelijke en automatische sluiting zijn buiten werking gesteld.
1  20	N.O	Gedeeltelijke opening	De sluiting van het contact activeert een gedeeltelijk openingsmanoeuvre gedurende de tijd die is ingesteld met behulp van de trimmer RP. Als de automatische werking stopt, voert het commando gedeeltelijke opening een manoeuvre uit die tegengesteld is aan die van voor het stoppen.
0  11	N.C	Eindaanslag sluit	De opening van het contact van de eindaanslag stopt de sluitingsbeweging.
0  12	N.C	Eindaanslag opent	De opening van het contact van de eindaanslag stopt de openingsbeweging.
0  17	N.O	Eindaanslag fotocel	By-pass fotocel

Werking met niet-pulscommando

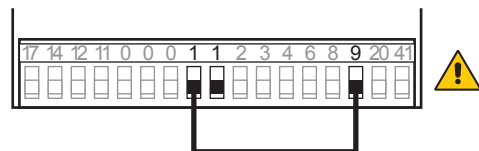

Werking met pulsccommando

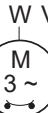

UITGANGEN		
Uitgang	Waarde	Beschrijving
1  + 0  -	24 V = / 0,5 A	Voeding accessoires. Uitgang voor voeding externe accessoires met inbegrip van de lampjes status automatische werking.
0  14	24 V = / 50 W (2 A)	Knipperlicht (FML). Intermitterend signaal (jumper OFF op FML). Wordt geactiveerd tijdens het openen en sluiten.
- LK + 	24 V = / 0,5 A	Uitgang is actief tijdens de beweging van de deur.
	400 V~ / 4 A	Driefase motor. NB.: als de rotatie van de motor niet overeenkomt met de juiste bewegingsrichting, de fasen U - W omkeren

49E SIGNALLEN EN INSTELLINGEN





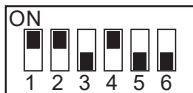

Trimmer	Beschrijving
TC 	Instelling automatische sluitingstijd. Van 0 tot 30 s. <i>NB.: na de activering van het stopcommando, bij het opnieuw sluiten van het contact 1-9, wordt de automatische sluiting alleen in werking gesteld na een commando van volledige, gedeeltelijke of geleidelijke opening.</i>
RP 	Instelling motor gedeeltelijke opening. Van 0 tot 30 s.





Voor Ditec Traffic positioneer de Dip-switch als volgt:



Dip-switch	Beschrijving	OFF 	ON 
DIP 1	Werking commando 1-3.	Geleidelijk.	Opening.
DIP 2	Herstel automatische sluitingstijd.	Niet gebruiken.	100 %
DIP 3	Voorflits vast op 3 s.	Gedesactiveerd bij opening.	Geactiveerd zowel bij opening als sluiting.
DIP 4	Type toepassing.	Niet gebruiken.	Flexibele deur.
DIP 5	Dynamische rem bij sluiting.	Gedesactiveerd.	Niet gebruiken.
DIP 6	Dubbele snelheid.	Gedesactiveerd.	Niet gebruiken.

Tijdelijke verbindingdraden	Beschrijving	OFF 	ON 
SO	Werking veiligheidsomkering	Als de automatische werking gestopt is, als het contact 41-8 geopend is, kan de handmatige openingsmanoeuvre geactiveerd worden.	Als de automatische werking gestopt is, als het contact 41-8 geopend is, wordt willekeurig welk manoeuvre verhinderd.
EO	Elektrische rem.	Niet gebruiken.	Normaal.

LED	Brandt	Knippert
 POWER	Aanwezigheid van voeding 24 V=.	/
 SA	Geeft aan dat minstens een van de veiligheidscontacten open is. (6 - 8 - 9)	<ul style="list-style-type: none"> - Geeft de functie STOP aan die geactiveerd is door het knoppenpaneel PT4 (indien aanwezig). - Indien de voorziening SOFA1 wordt gebruikt, geeft dit aan dat de veiligheidstest mislukt is (klem 41). - Bij inschakeling knippert de LED waarmee het tellen van de uitgevoerde manoeuvres wordt aangegeven: elke snelle knippering = 10000 manoeuvres elke langzame knippering = 100000 manoeuvres
 IN	Gaat branden bij elk commando en bij elke wijziging van dip-switch en tijdelijke verbindingdraden.	/
 11	Geeft aan dat het contact van de eindschakelaar voor sluiting in bedrijf is 0-11 open is.	/
 12	Geeft aan dat het contact van de eindschakelaar voor opening in bedrijf is 0-12 open is.	/
 17	Geeft aan dat het contact van de eindaanslag 0-17 geopend is. (Niet gebruiken)	/

Knop	LED
 Activeert het openingsmanoeuvre.	De brandende groene led geeft de aanwezigheid aan van voeding 24 V=.
 Activeert het manoeuvre van gedeeltelijke opening.	
 Stelt de functie STOP in en buiten werking.	De brandende rode led geeft de in werking stelling van STOP aan. De knipperende rode led geeft de in werking stelling van de veiligheidsvoorzieningen aan.
 Activeert het sluitingsmanoeuvre.	

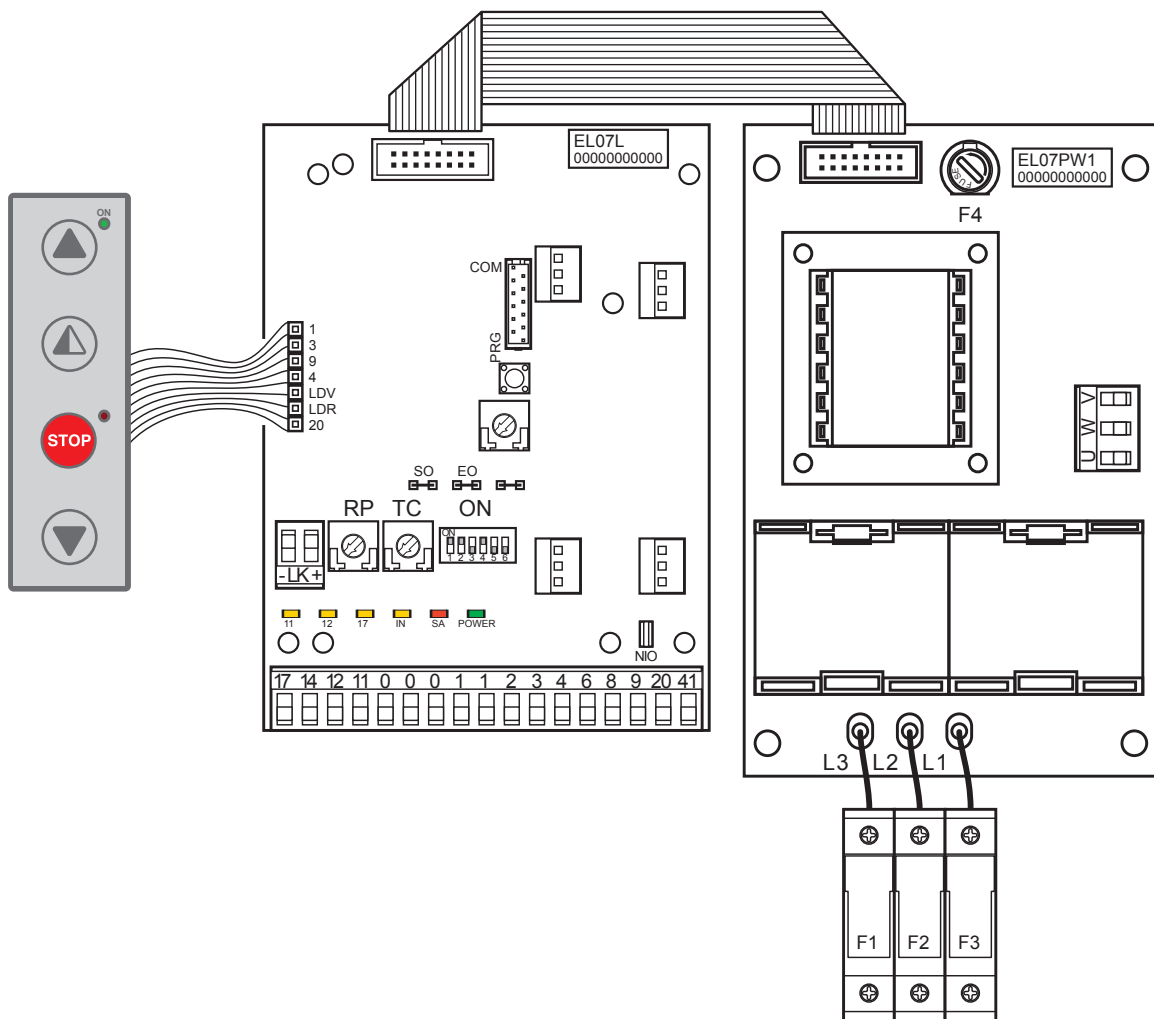







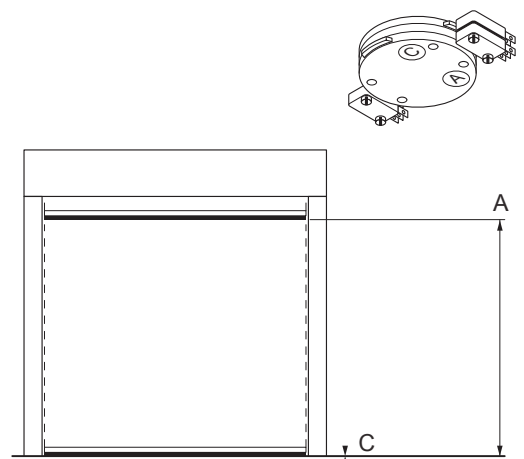

ZEKERINGEN			
ID	Waarden	Afmetingen	Circuit
F1 - F2 - F3	8A - 500V	10.3 x 38	Driefasenleiding
F4	3.15A - 230V	5 x 20	Transformator

INSTELLING EINDAANSLAG

1. Stel de deur in werking, door op de bijbehorende knoppen te drukken, en controleer of de deur in de juiste richting beweegt en keer, indien nodig, de bewegingsrichting om door de volgorde van de fases te veranderen, doe dat met de lijndraden die voor de hoofdschakelaar zitten.
2. Zet de deur in de sluitingsstand.
3. Draai, met behulp van een schroevendraaier, de nok "C" totdat de bijbehorende microschakelaar inschakelt.
4. Doe hetzelfde voor de eindaanslag voor het openen: breng het doek in de stand van geopende deur en stel de nok "A" af.
5. Controleer de kalibratie met de automatische werking effectief, ga, indien nodig over tot een "fijne" kalibratie.



INGANGEN			
Bediening		Functie	Beschrijving
1	 2	N.G. STOP	Als op het programmeermenu (pag.15 punt 16) het contact 1-2 vrijgegeven is, hoort bij de opening van het contact ook de STOP van de deur
1	 3	N.O. Openen	De sluiting van het contact activeert het openen.
1	 4	N.O. Sluiting	De sluiting van het contact activeert het sluiten.
41	 40	N.G. Veiligheid bij omkering	De opening van het veiligheidscontact veroorzaakt de omkering van de beweging (heropening) tijdens de sluitingsfase.
1	 8	N.G. Veiligheid bij omkering	De opening van het veiligheidscontact veroorzaakt de omkering van de beweging (heropening) tijdens de sluitingsfase.
1	 20	N.O. Gedeeltelijke opening	De sluiting van het contact activeert een gedeeltelijke opening waarvan de duur ingesteld wordt met het geavanceerde menu.
1	 11	N.G. Sluitstand	De opening van het contact geeft de sluitstand aan. (max. 50 mA)
1	 13	N.G. Openingsstand	De opening van het contact geeft de openingsstand aan. (max. 50 mA)

CONNECTOREN OP SCHAKELBORD

M2	Veiligheid / Bedieningen
M3	Signaal positie
M4	Vergrendeling
M4A	Terug
M5	Motor / Motorrem
M6	Thermische beveiliging motor
M7	Absolute encoder

J4	Remweerstand
OPEN	Hulpkaart schakelbord
VEILIGHEID	Hulpkaart veiligheid

UITGANGEN

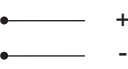
Uitgang	Waarde	Beschrijving
1 0	 24 V= / 0,5 A	Voeding hulpstukken. Uitgang voor voeding van externe hulpstukken, lampen voor staat van auto-maat inbegrepen.
 LAMP	230 V~	Knipperlicht (FML). Niet-intermitterend signaal (jumper ON op FML). Wordt geactiveerd tijdens het openen en sluiten.
-F  +F	24 V= / 0,5 A	Elektrische rem van motor. De uitgang is actief de gehele duur van de beweging zowel in opening als in sluiting.
	230 V~ / 6 A	Driefasemotor.

52E



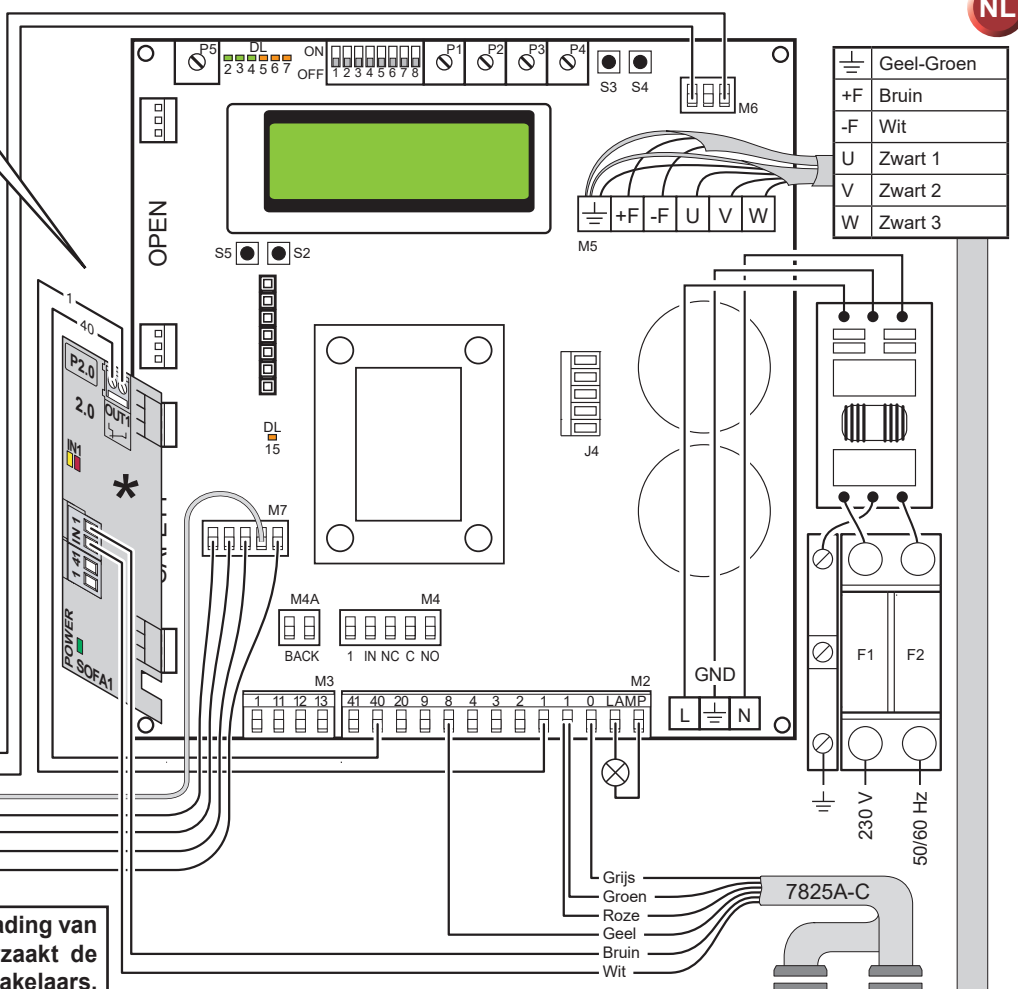
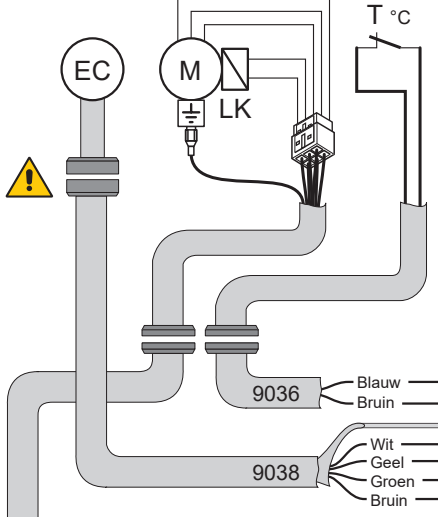
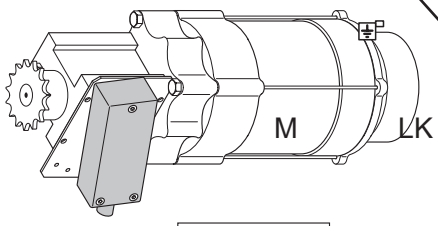

T Aansluiting uit te voeren door de voeren door de monteur

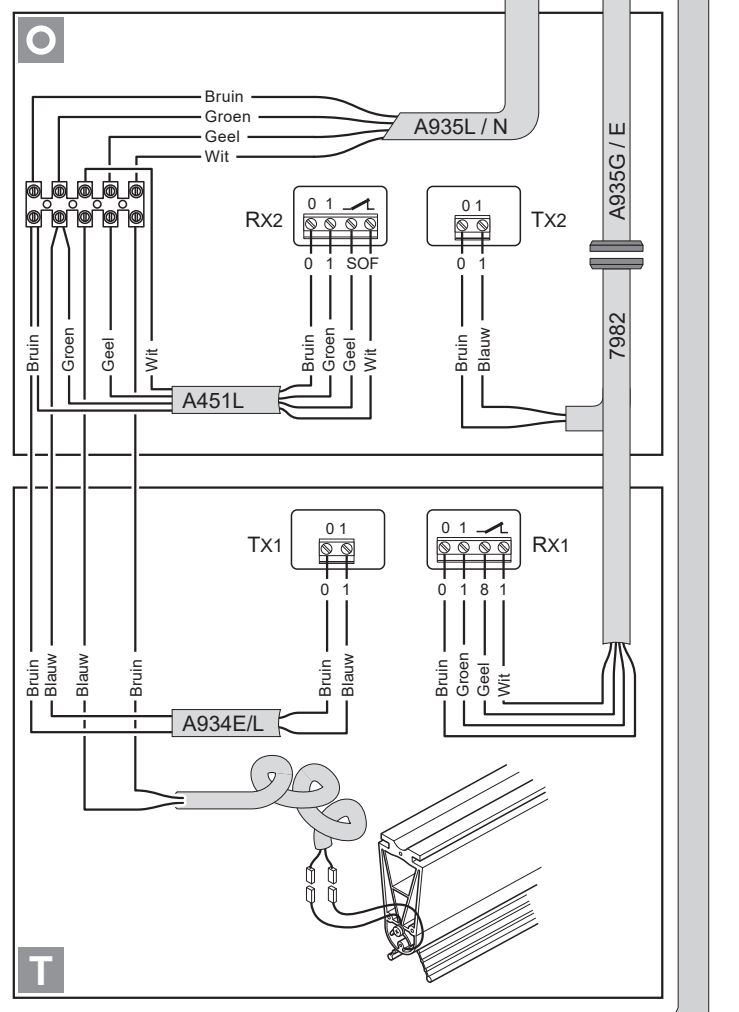
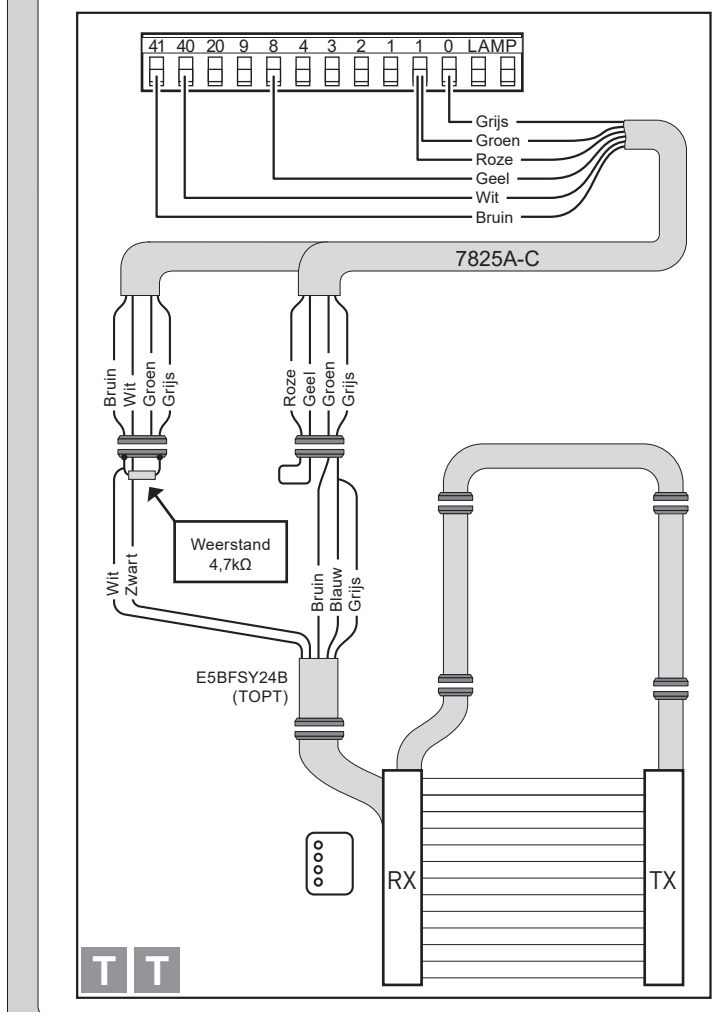

! Het loskoppelen van de bedrading van de absolute encoder veroorzaakt de reset van de posities van de eindschakelaars.



9040

Trimmer	Beschrijving
P1 	NIET GEBRUIKT
P2 	NIET GEBRUIKT
P3 	NIET GEBRUIKT
P4 	NIET GEBRUIKT
P5 	Regeling van displaycontrast.

Dip - schakelaar	Beschrijving	 OFF	 ON
DIP 1	Later gebruik	–	–
DIP 2	Toegang tot geavanceerd menu	Uitgeschakeld.	Vrijgegeven.
DIP 3	Vrijgave van trimmers	Uitgeschakeld.	Vrijgegeven.
DIP 4	Meter TOT: Aantal bewegingen SVC: Bewegingen niet uitgevoerd tijdens bediening	Uitgeschakeld.	Vrijgegeven.
DIP 5	Toegang tot bedieningsmenu	Uitgeschakeld.	Vrijgegeven.
DIP 6	Inrichting voor weergave van gegevens i.v.m. werking van deur (F. bedrijf, S. bus, S. piek, S. bus)	Uitgeschakeld.	Vrijgegeven.
DIP 7	Later gebruik	–	–
DIP 8	Menu cyclische werking	Uitgeschakeld.	Vrijgegeven.

LED	Brandt
DL2	Sluitstand
DL3	Vertraging
DL6	Gedeeltelijke opening
DL7	Openingsstand
DL15	Automatische start

Drukknoppen	Beschrijving
S2	GEBRUIKT VOOR PROGRAMMERING
S3	NIET GEBRUIKT
S4	NIET GEBRUIKT
S5	GEBRUIKT VOOR PROGRAMMERING

	Drukknop	Werking Standaard LED	Werking Programmering Drukknop
	Actieveert het openen.	- De brandende groene led geeft de aanwezigheid van de 24 V= voeding aan.	Scrollen van menu
Actieveert het gedeeltelijk openen.		Bevestigt	
Schakelt de STOP-functie in en uit.	- De brandende rode led geeft de activering van de STOP aan. - De knipperende rode led geeft de activering van de beveiligingen aan. - De kort knipperende rode led geeft aan dat de bedieningsdrempelwaarde bereikt is		
Actieveert het sluiten.		Scrollen van menu	

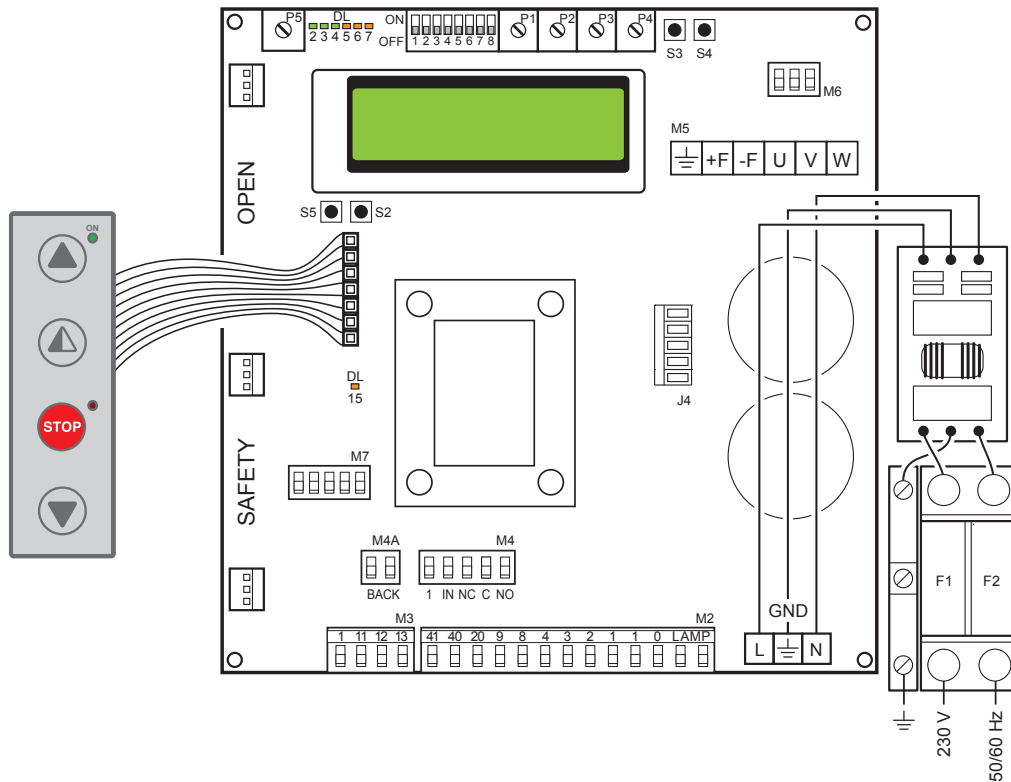

ZEKERINGEN			
ID	Waarden	Afmetingen	Circuit
F1 - F2	12A - 500V	10.3 x 38	Eenfaseleiding

REGLING VAN POSITIES

	COMMANDO	AANTEKENINGEN
	Opengingsstand	op 170 mm van de dwarsbalk
	Gedeeltelijke opengingsstand	van 200 mm van de vloer tot de positie van de opening
	Sluitstand	op de vloer

PROBLEMEN OPSPOREN

Meldingen op het display	Probleem	Controle
Stroomlimiet overschreden	Vereiste motorkoppel groter dan de beschikbare.	<ul style="list-style-type: none"> • Verlaag de openingssnelheid. • Controleer de voeding. • Controleer de voedingskabels.
Encoderbatterij	Batterij van absolute encoder is leeg of fout in aflezen van positie	<ul style="list-style-type: none"> • Zet het schakelbord uit, wacht 3 minuten en koppel de voeding terug aan. Probeer opnieuw als het probleem niet verholpen is. • Als de melding encoderbatterij blijft aanstaan, vervangt u de encoder.
Remweerstand inschakelen	Spanning op BUS hoger dan de drempelwaarde	<ul style="list-style-type: none"> • Zet het schakelbord uit, wacht 3 minuten en koppel de voeding terug aan. • Als de fout zich opnieuw voordoet, controleert u of de spanning op de BUS lager ligt dan 360 V.
Spanning BUS Max.	Spanning van BUS hoger dan de drempelwaarde	<ul style="list-style-type: none"> • Zet het schakelbord uit, wacht 3 minuten en koppel de voeding terug aan. • Controleer de voedingsspanning van het schakelbord.





















6 PROGRAMMEERMENU

6.1 INSTALLATIEMENU

Wanneer het schakelbord wordt aangezet, geeft het toestel de meldingen DITEC en VERSIE FW van microprocessor en kaart weer en opent automatisch het installatiemenu met de melding SEL TAAL.

Bevestigen met 

 Tijdens de programmering moeten alle kabels losgekoppeld worden die zijn aangesloten op PIN 3 - 4 - 20

STAP	Keuzen 1ste niveau	Keuzen 2de niveau	Scrollen van menu	Aantekeningen
1	Sel. Taal			Bevestigen met: 
	Bevestigen met: 	ENGLISH	 	
		ITALIAN		
		FRANÇAIS		
		DEUTCH		
ESPAÑOL - POLSKA CESKY - MAGYAR				
2	Model deur			Bevestigen met: 
	Bevestigen met: 	SOFT RESET	 	
		SECTOR RESET		
		SMART PLUS		
		SECTOR PLUS		
		TRAFFIC C		
SMART RESET				
3	Beheer posities			Bevestigen met: 
	Bevestigen met: 	ENCODER	 	
EINDSCHAKELAAR				
4	IJking van posities			De deur wordt verplaatst naar de gewenste positie in de modus met bediener en aan een lage snelheid. Positie bevestigen met: 
	Bevestigen met: 	POSITIE SLUIT	 	
		GEDEELTELIJK OPENINGSSTAND		
POSITIE OPENT				
5	Modus commando			Bevestigen met:  Selecteer 1-9: de bediening zal impulsief zijn als 1-9 is gesloten of met bediener als 1-9 is geopend
	Bevestigen met: 	IMPULS	 	
		MET BEDIENER		
INPUT 1 - 9				
6	BEVESTIG GEGEVENS			Bevestigen met: 

PROGRAMMERING UITGEVOERD

De deur is nu geprogrammeerd en werkt aan de snelheidswaarden die standaard worden ingesteld.

Met de deur IN BEWEGING worden de waarden van de spanning en de stroom op de BUS op het display weergegeven.

6.2 Geavanceerd menu

Het geavanceerde menu dient om de positie van de eindschakelaars, die eerder ingesteld werden, te wijzigen en om de ingestelde defaultparameters te wijzigen.

Om het geavanceerde menu te openen:

- Zet de deur in STOP
- Zet DIP 2 op ON

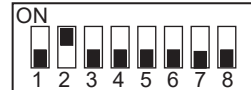

Op het display wordt "IJK ENCODER", het eerste trefwoord van het geavanceerde menu, weergegeven.

ZET NA DE BEËINDIGING VAN DE PROGRAMMERING DIP2 OP OFF

Tijdens de programmering moeten alle kabels losgekoppeld worden die zijn aangesloten op PIN 3 - 4 - 20

STAP	Keuzen 1ste niveau	Scrollen	Bevestigen	Keuzen 2de niveau		Aantekeningen
1	IJking van Encoder			Positie sluit		De deur wordt verplaatst naar de gewenste positie in de modus met bediener en aan een lage snelheid. U dient alle posities (sluiting, gedeeltelijke opening, opening) in te stellen.
2	Uitsluiting van fotocel (stap enkel voor deuren Reset)			Waarde wijzigen (1 eenheid \cong 3mm)		Als de waarde toeneemt, verhoogt de positie van de by-pass van de fotocel
3	Uitsluiting primaire beveiliging			Waarde wijzigen (1 eenheid \cong 3mm)		Als de waarde toeneemt, verhoogt de positie van de by-pass van de primaire beveiliging
4	Automatische sluiting (default JA met T= 5 s)			JA NEE		
5	Tijd voor automatische sluiting			Variante tijd		Optie enkel ter beschikking als onder punt 4) JA is gekozen. Waarde van variabele van 0 tot 100 sec.
6	Modus commando			Impuls Met bediener INPUT 1 - 9		Selecteer 1-9: de bediening zal impulsief zijn als 1-9 is gesloten of met bediener als 1-9 is geopend
7	STEP-BY-STEP			JA NEE		"Indien ingesteld op JA, zal sequentiële activering van het ""openingscommando"" de volgende acties opleveren OPEN-STOP-DICHT-OPEN ... Als de automatische sluiting is ingeschakeld, is de STOP niet permanent, maar duurt deze gedurende de tijd van de automatische sluiting"
8	Beveiliging in opening			JA NEE		Als JA ingesteld is, gaat de gesloten deur die een openingscommando ontvangt niet open als de fotocel in bedrijf is.
9	Vergrendeling			GEEN VERGREDELING SLUIS VERGREDELING		<u>SLUIS</u> : deur 2 gaat open met externe bediening alleen als deur 1 gesloten is. <u>VERGREDELING</u> : deur 2 gaat automatisch open na de sluiting van deur 1
10	Voorafgaande knippering opening (default nee)			JA NEE		De voorafgaande knippering heeft een vaste duur van 3 sec.
11	Vervroeging gradiënt opening			WAARDE WIJZIGEN (1 eenheid \cong 3mm)		Als de waarde toeneemt, verhoogt de vertragsruimte in opening.

STAP	Keuzen 1ste niveau	Scrollen	Bevestigen	Keuzen 2de niveau		Aantekeningen
12	Openingsnelheid in (Hz)			WAARDE WIJZIGEN		Waarden instellen die groter zijn dan de defaultwaarden moet geëvalueerd worden in functie van de deurafmetingen en van de werkingsomstandigheden.
13	Sluitsnelheid in (Hz)			WAARDE WIJZIGEN		Grotere waarden instellen moet geëvalueerd worden in functie van de deurafmetingen en van de werkingsomstandigheden.
14	Activering Alarm Service			JA		
				NEE		
				RESET?		Reset van de telling van de ontbrekende bewegingen tot de service
15	Drempelwaarde bediening			WAARDE WIJZIGEN		Optie enkel ter beschikking als onder punt 14) JA is gekozen. Waarde instellen met stappen van 1000 cycli. Max 200.000 cycli
16	Vrijgave stop 1-2			JA		Als JA ingesteld is, hoort bij de opening van het contact 1-2 ook de STOP van de deur.
				NEE		
17	Remweerstand (default NEE)			JA		Stel JA in wanneer de deur voorzien is van remweerstand.
				NEE		
18	Enab. stop UPS			JA		Indien ingesteld op NEE, wordt de noodopening met UPS (BACK-ingang gesloten) geactiveerd, zelfs als het STOP-commando actief is.
				NEE		
19	RESET PARAMETERS			BEVESTIG		Als u bevestigt, gaat u terug naar het installatiemenu.



ZET NA DE BEËINDIGING VAN DE PROGRAMMERING DIP2 OP OFF

6.3 Menu opening met timer

Met deur in STOP en DIP 8 in ON wordt het menu CYCLISCHE WERKING bereikt. Wanneer die modus wordt geactiveerd, is het mogelijk om een opening met timer aan regelmatige intervallen in te stellen. Zodra de timing is ingesteld, moet de DIP 8 op OFF geplaatst worden.

STAP	Keuzen 1ste niveau	Scrollen	Bevestigen	Keuzen 2de niveau		Aantekeningen
1	CYCL. WERKING			TIMER OFF		Timer niet actief
				TIMER ON		Timer actief
2	TIJDSEENHEID			MIN.		Interval in minuten
				SEC.		Interval in seconden
3	INTERVAL OPENING			1 ...200		Instelling interval opening
4	TIJDSDUUR PAUZE			1....200		Instelling tijdsduur pauze bij geopende deur
5	TOT			WAARDE		Weergave totaal aantal uitgevoerde bewegingen
6	RESET CYCLI			RESET?		Reset telling totaal aantal bewegingen

Wanneer de CYCLISCHE WERKING actief is, geeft de display elke 2 sec het volgende weer:

TOT cycli - ontbrekende tijd tot de volgende opening/TIJD OPENING

6.4 Bedieningsmenu (een wachtwoord wordt gevraagd)

Om het bedieningsmenu te openen:

- Zet de deur in STOP
- Zet DIP5 op ON
- Voer het wachtwoord in: sequentie drukknoppen OPEN - OPEN - SLUIT - GEDEELTELIJKE OPENING

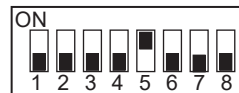

! Durante la programmazione disconnettere tutti i cavi collegati con PIN 3 - 4 - 20

STAP	Keuzen 1ste niveau	Aantekeningen
1	SP. REMMING MIN Default 340Vdc	Limiet voor gedeeltelijke activering van de remweerstand
2	SP. REMMING MAX Default 380Vdc	Limiet voor totale activering van de remweerstand
3	LIMIET OVERSTROOM Default 10A	Als de stroom op de BUS de ingestelde drempelwaarde overschrijdt, gaat de deur open aan de helft van de snelheid om de stroomopname te verlagen.
4	HELLING GRADIËNT OPENING	Verandert de helling van de vertragsingsgradiënt in opening. Default 15. (Als de waarde toeneemt, wordt de ruimte van de gradiënt gereduceerd).
5	STATUS ACCU	Weergave % accu encoder van 0% tot 100%
6	LIJST ALARMEN	De laatste 50 alarmen worden weergegeven: Overstroom; busspanning buiten limiet, inwerkingtreding van remweerstand, overtemperatuur inverter, storing driver motor (encoder). Om af te sluiten drukt u op gedeeltelijke opening.

! ZET NA DE BEËINDIGING VAN DE PROGRAMMERING DIP5 TERUG OP OFF

6.5 Meldingen op het display

MELDING	SITUATIE	AANTEKENINGEN
Ditec	deur gesloten in afwachting van commando	
Opening vbus iBUS	deur in openingsbeweging	
Deur open - tijd voor automatische sluiting	deur open	
Sluiting vbus iBUS	deur in sluitingsbeweging	
Input 40 gesloten; input 8 open	inwerkingtreding fotocel	Tijdens beweging deur
input 40 open; input 8 gesloten	inwerkingtreding encoder (SLE)	Tijdens beweging deur
Thermische beveiliging of microschaakelaar ontgrendeling open	Inwerkingtreding veiligheidsmicroschakelaar op inrichting manuele opening / inwerkingtreding thermische beveiliging motor.	
Beveiliging open actief	fotocel ingeschakeld bij gesloten deur en deur die niet opengaat	Melding die enkel verschijnt als op het geavanceerde menu (stap 7) de functie "beveiliging opening" ingesteld is op JA.
Deur in stop	stopbediening actief	

6.6 Vergrendeling

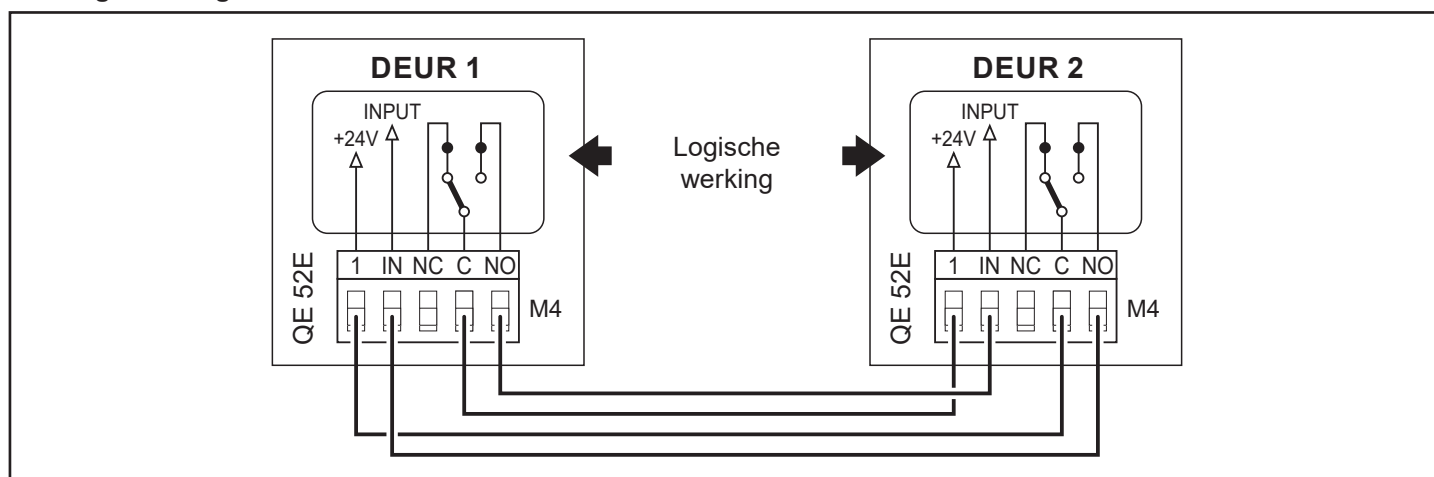

7. CONTROLES EN START

7.1 Controle van de bewegingsrichting

- Zet het doek op ongeveer halverwege de slag.
- Activeer de deur met de betreffende drukknoppen en controleer of de bewegingsrichting juist is.
- Keer, indien nodig, de bewegingsrichting om: wijzig de sequentie van de fasen van de lijndraden vóór de hoofdschakelaar.



Alvorens werkzaamheden en werk binnenin de elektronische apparaten uit te voeren, dient u te controleren of de stroomtoevoerleiding losgekoppeld is



De instructies die volgens zijn alleen bedoeld voor gekwalificeerd en bevoegd personeel. Specifieke wetten en bepalingen dienen altijd in acht genomen te worden, ook als dat niet uitdrukkelijk vermeld wordt.

Gebruik voor reparaties en vervangingen altijd en alleen originele reservedelen van Ditec.

COMMANDO	PROBLEEM	CONTROLE
Om het even welk commando in om het even welke stand van het doek	<i>Het doek en de motor worden niet verplaatst</i>	<ul style="list-style-type: none"> Voeding van stroomnet of zekeringen F1, F2, F3 STOP geactiveerd (led "Stop" op knoppenbord blijft branden) Motor aangesloten op de verkeerde aansluitklemmen en/of op uitvoering 400V DIP-schakelaar in verkeerde stand (zie pag. 8) Op uitvoering 400V eindschakelaars voor opening (A) en sluiting (C) zijn gelijktijdig actief (leds 11 en 12 branden) Motor met thermische beveiliging Veiligheidsmicroschakelaar van de handmatige manoeuvre geactiveerd Een van de elektriciteitsinrichtingen is defect (elektronisch bedieningspaneel, motor, aansluitkabel van motor)
	<i>De motor draait in omgekeerde richting</i>	<ul style="list-style-type: none"> Verwissel de twee fasen van de stroomtoevoerleiding
Commando voor opening bij gesloten doek	<i>De motor beweegt niet</i>	<ul style="list-style-type: none"> Bediening voor opening niet correct aangesloten of defect (bedieningen 1 - 3) Op uitvoering 400V beveiliging geactiveerd (led van Stopknop knippert en led SA blijft constant branden) bij gesloten brugje SO Eindschakelaar voor opening (A) actief (led 12 brandt) Bediening voor sluiting altijd geactiveerd of kortgesloten
Commando voor sluiting bij open doek	<i>De motor beweegt niet</i>	<ul style="list-style-type: none"> Bediening voor opening niet correct aangesloten of defect (bord bedieningen 1 - 4) Beveiliging geactiveerd (led van Stopknop knippert) Eindschakelaar voor sluiting (C) actief (led 11 brandt) Bediening voor opening altijd geactiveerd of kortgesloten Autotest van beveiligingen faalt (Stopled knopperbord staat uit)
Activering van de Stop tijdens een manoeuvre	<i>De motor stopt niet</i>	<ul style="list-style-type: none"> Stopcommando werkt niet of is niet juist aangesloten (led van Stop op knoppenbord gaat niet branden)
	<i>De motor stopt met vertraging</i>	<ul style="list-style-type: none"> Motorrem is versleten of defect
Activering van een beveiliging tijdens de sluiting	<i>De beweging van de deur wordt niet omgekeerd</i>	<ul style="list-style-type: none"> Veiligheidsinrichting is defect of is niet correct aangesloten Controleer de aardingsaansluitingen.
	<i>De beweging van de deur wordt niet omgekeerd of wordt alleen omgekeerd voor een gedeelte van de slag</i>	Voor uitvoering 400V <ul style="list-style-type: none"> Ingang 17 is gesloten (led 17 is gedoofd) Nok B is slecht geregeld (led 17 staat uit of gaat branden in de verkeerde positie)
Automatische sluiting is actief bij open doek	<i>De deur sluit niet automatisch na de tijdspanne ingesteld met TC</i>	<ul style="list-style-type: none"> Vrijgave van de automatische sluiting is niet correct uitgevoerd Bediening voor opening altijd geactiveerd of kortgesloten Autotest van beveiligingen faalt
Tijdens een manoeuvre	<i>Het doek stopt niet bij de eindschakelaar</i>	Voor uitvoering 400V <ul style="list-style-type: none"> Contact van eindschakelaar is kortgesloten (led 11 of led 12 zijn altijd gedoofd) Mechanisch defect van eindschakelaar (led 11 of led 12 zijn altijd gedoofd) Slijtage of defect van rem (led 11 of led 12 branden)
	<i>Het doek stopt niet regelmatig bij de eindschakelaar</i>	Voor uitvoering 400V <ul style="list-style-type: none"> Dip-schakelaar 5 op OFF

NB: zie voor de specifieke diagnose van het inverterbord 52E ook op pag. 13

9. ONDERHOUDSSCHEMA (ELKE 6 MAANDEN) OF 60.000 CYCLI

Er moeten regelmatig inspecties worden uitgevoerd, met inachtneming van de geldende landelijke voorschriften en van de productdocumentatie, door gekwalificeerde en door Ditec opgeleide technici. De frequentie van de onderhoudswerkzaamheden moet voldoen aan de geldende landelijke voorschriften en aan de productdocumentatie.

Bevestigingen

- Maak de bevestigingsbouten vast tussen de dwarsbalk en de kolommen
- Controleer de bevestigingen waarmee de deur is vastgemaakt aan het gebouw of aan de dragende structuur

Motoren

- Controleer de bevestiging van de motor aan de bijbehorende steunen
- Controleer de spanning van de aandrijfketting
- Controleer de werking van de eindaanslagen en de correcte uitlijning van de activeringsnokken.
- Controleer de slijtage van de remschijf, vervang deze indien nodig
- Controleer de correcte werking van de manuele remontgrendelinrichting (wanneer voorzien)

Main Shaft (Hoofd) Riemen

- Controleer de bevestiging van de lagers
- Smeer de lagersteunen via de daarvoor bedoelde smeernippel (gebruik vet van het type XXX of gelijkwaardig)
- Controleer de slijtage van de riemen van het tegenwicht en van het doek. Vervang indien nodig de riemen

Veiligheidsvoorzieningen

- Controleer de correcte werking van de veiligheidsbalk
- Controleer de onderhoudstoestand van het rubberen profiel (voor type SOF)
- Controleer de spanning of eventuele slijtage van de staalkabel van de elektromechanische balk
- Controleer eventuele slijtage van de mobiele verbindingkabel van de veiligheidsbalk
- Controleer de correcte werking van de beveiligingsfotocellen

9.1. Onderhoudsschema

In de volgende tabel zijn de aanbevolen intervals weergegeven, op basis van gebruiksmaanden, voor de vervanging van de onderdelen tijdens het preventief onderhoud.

Beschrijving	Code	Cycli / uur			Zware omgevingsomstandig (1)
		<10 Low Traffic	<30 Medium Traffic	>30 High Traffic	
		Maanden	Maanden	Maanden	
Groep eindschakelaar (als 400V)	6K10GF	36	24	12	12
Eindschakelaar (als 400V)	5M	48	36	24	24
Remschijf	21572	36	24	12	12
Geleider remschijf	21571	36	24	12	12
Spiraalkabel veiligheidsbalk	27795B	36	24	12	12
Riemen tegenwicht en doek	6KTFCS	36	24	12	12
Secundaire contragewichtkatrol van nylon	6TFPC	36	24	12	12

(1) Vuile of stoffige omgeving, bedrijfstemperatuur in de buurt van 0 °C of hoger dan 35 °C, druk van de wind binnen 20% van de voorziene maximale limiet.

**ALGEMENE WAARSCHUWINGEN M.B.T. DE VEILIGHEID**

Deze handleiding maakt integraal en essentieel onderdeel uit van het product en moet overhandigd worden aan de gebruiker van het product. Dit document moet bewaard worden en overhandigd worden aan eventuele volgende gebruikers van het systeem. Het betreffende automatische systeem is een "**deur met verticale beweging**", is bestemd voor het gebruik waarvoor deze uitdrukkelijk is ontworpen. Elk ander gebruik wordt als oneigenlijk en dus gevaarlijk beschouwd. Assa Abloy Entrance Systems AB kan niet aansprakelijk gesteld worden voor schade veroorzaakt door oneigenlijk, foutief of onredelijk gebruik. Het apparaat kan gebruikt worden door kinderen die 8 jaar of ouder zijn en door personen met beperkte fysieke, zintuigelijke of mentale vermogens of zonder ervaring of de noodzakelijke kennis, mits ze onder toezicht staan of aanwijzingen hebben gekregen over het veilige gebruik en de gevaren van het apparaat. De reiniging en het onderhoud dat de gebruiker uitvoert mag niet door kinderen zonder toezicht worden uitgevoerd.

**VOORZORGSMAATREGELEN VOOR HET GEBRUIK**

- Kom niet binnen de actieradius van de deur tijdens de beweging.
- In geval van een defect of slechte werking de hoofdschakelaar uitschakelen. De onderhoudswerkzaamheden, instelling of reparatie mogen uitsluitend verricht worden door hiervoor opgeleid en geautoriseerd personeel.
- Elk automatisch systeem is vergezeld van een "Handleiding voor installatie en onderhoud", waarin onder andere het periodieke onderhoudsschema is evmeld, geadviseerd wordt om met name alle veiligheidsvoorzieningen te controleren.

DRUKKNOPPEN

- Volledige opening: hiermee wordt de deur volledig geopend. De instelling van de slag vindt plaats met behulp van een eindaanslagmicroschakelaar.



- Gedeeltelijke opening: opent de deur tot het punt dat op een tijdstip ingesteld is met de trimmer RP.



- STOP: leidt tot het onmiddellijke stoppen van de deur.



- Sluiting: hiermee wordt de deur volledig gesloten. De instelling van de slag vindt plaats met behulp van een eindaanslagmicroschakelaar.

MANUELE ONTGRENDELHENDEL (voor heropening in geval van nood).

Let op: gebruik de manuele hendel alleen nadat u het toestel uitgezet heeft.

- Als de ontgrendelhendel losstaat, werkt de rem normaal.
- Als u aan de ontgrendelhendel trekt, wordt de rem ontgrendeld.

Ga als volgt te werk om het doek manueel te heffen in geval van gebrek aan voeding of storingen:

- trek aan de ontgrendelhendel (zie fig. 2) om de rem los te zetten;
- laat het gordijn stijgen tot een hoogte die geschikt is voor de doorgang van mensen;
- laat de hendel los (zie fig. 3) zodat de werking van de rem opnieuw geactiveerd wordt:

Laat de ontgrendelhendel los voordat de balk de volledige opening van de deur bereikt om mogelijke schade te voorkomen.

**Ditec**

Dynaco Europe n.v.

Waverstraat 21

B-9310 MOORSEL

TVA/BTW: BE 439,752,567 RCA/HRA 64232

Tel. (+32) 53 72 98 98

Fax (+32) 53 72 98 50

Installer:

GEbruIKSAANWIJZINGEN

Bedieningscategorie 5 (minimum 5 jaren van bedrijf met 600 cycli per dag)

Gebruik: ZEER INTENS (voor industriële en commerciële ingangen met zeer intens gebruik)

- De bedieningscategorie, de gebruikstijden en het aantal opeenvolgende cycli geven alleen een algemeen idee. Ze werden op statistische wijze gemeten in gemiddelde gebruiksvoorwaarden en zijn niet zeker voor elk afzonderlijk geval. Ze verwijzen naar de tijdspanne dat het product functioneert zonder dat buitengewoon onderhoud nodig is.
- Elke automatische ingang heeft variabele elementen, onder andere: wrijving, uitbalanceren en omgevingsomstandigheden die zowel de duur als de kwaliteit van de werking van de automatische ingang of delen ervan (onder andere de automatiseren) fundamenteel kunnen wijzigen. De monteur is verantwoordelijk voor het toepassen van de juiste veiligheidscoëfficiënten voor elke afzonderlijke installatie.

GELUIDSDRUK

geluidsdrukniveau **L_{Pa} ≤ 70 dBa**

EU VERKLARING VAN OVEREENKOMST

Fabrikant:

Assa Abloy Entrance Systems AB

Lodjursgatan 10

SE-261 44 Landskrona

Zweden

verklaren onder eigen verantwoordelijkheid dat het apparaat met benaming/omschrijving:

TRAFFIC C - TRAFFIC CM

met prestatieniveaus zoals verklaard in de Verklaring van prestatie en op het productetiket, en met elektrische motor zoals aangegeven in de bijgeleverde handleiding voor installatie, voldoet aan de volgende richtlijnen:

2006/42/CE Machinery Directive (MD)

2014/30/EU ElectroMagnetic Compatibility Directive (EMCD)

2011/65/EU Restriction on use of hazardous substances in electrical / electronic equipment (RoHS)

2015/863/EU Restriction on use of hazardous substances in electrical / electronic equipment (RoHS)

Toegepaste geharmoniseerde Europese normen:

EN 13241:2003+A2:2016

EN 12604:2017+A1:2020

EN 12453:2017+A1:2022

EN 12978:2003+A1:2009

EN 61000-6-2:2005+AC:2005

EN 61000-6-3:2007+A1:2011

EN 60335-1:2012+A11:2014+A13:2017+A14:2019+A15:2021+A1:2019+A2:2019

EN 60335-2-103:2015

De onderstaande aangemelde instantie (neem voor het volledige adres contact op met Assa Abloy Entrance Systems AB) heeft een certificaat van typeonderzoek voor het apparaat waarvan sprake uitgereikt:

CSI Spa Reg. - N° 0497

Het productieproces garandeert de overeenstemming van het apparaat met het technisch dossier.
Het productieproces wordt volgens de regels gecontroleerd door derden.

Referentie	Beschrijving	Hoeveelheid
A	Linkerstijl	1
B	Rechterstijl	1
C	Oprolas	1
D	Veiligheidsbalk	1
E	Modulair doek	1
F	Tegenwicht	1
G	Schakelbord	1
G	Doos met hulpstukken	1

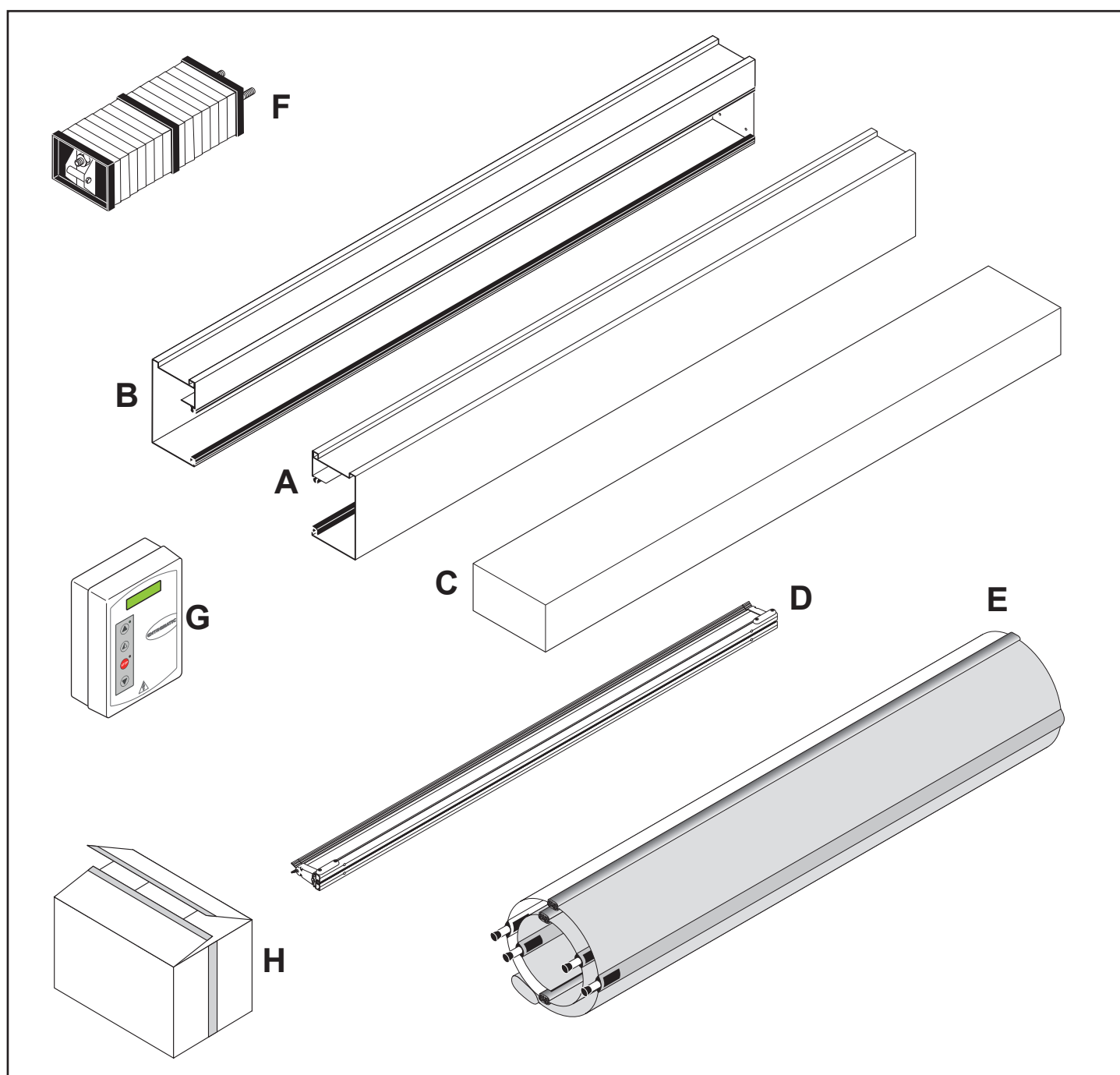

1

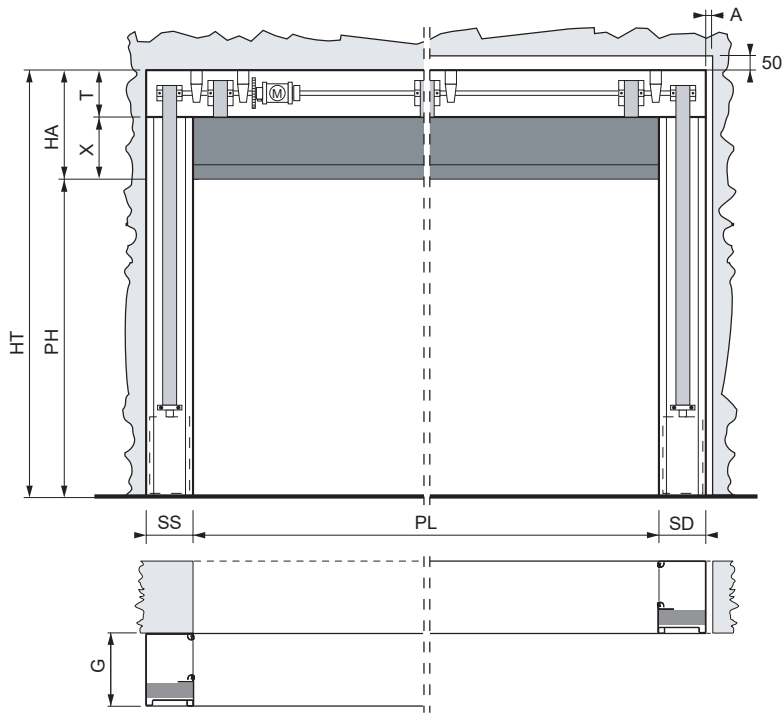

		TRAFFIC C	TRAFFIC CM
A		20	25
SS - SD		170	220
G		280	380
T		190	200
X	PH ≤ 4400	800	800
	PH ≤ 5900	850	950
	PH ≤ 6900	—	1050
	PH ≤ 7900	—	1200
	PH > 7900	—	1300

5

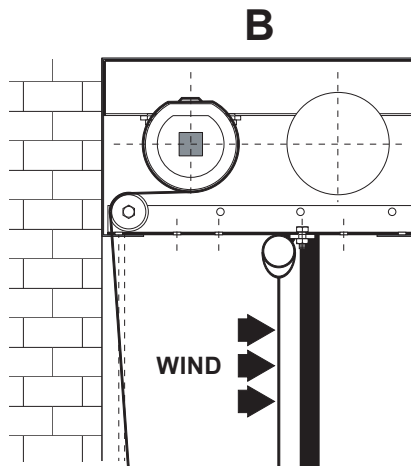
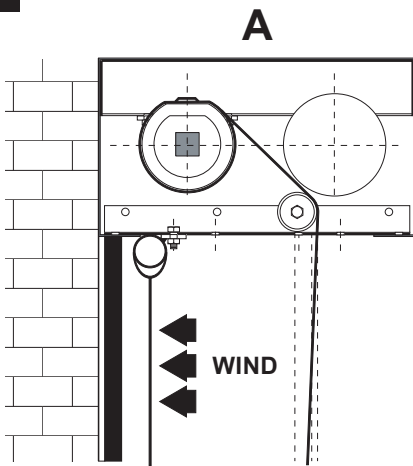

6

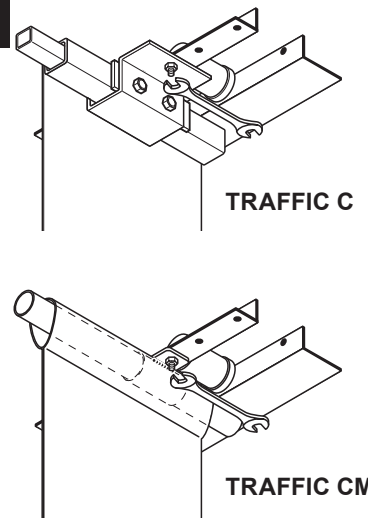

10

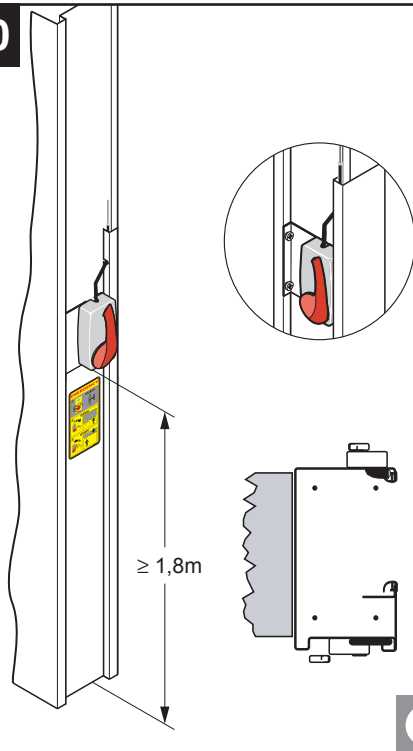

12

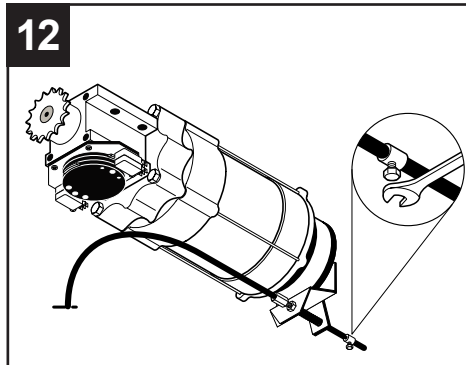

13

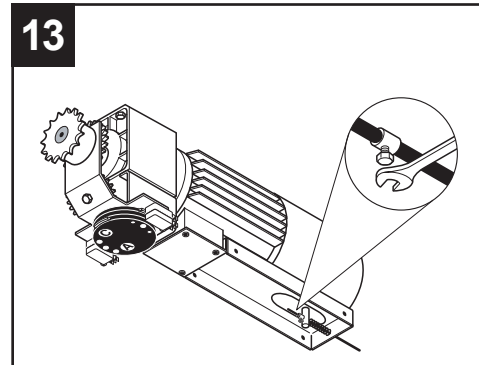

11

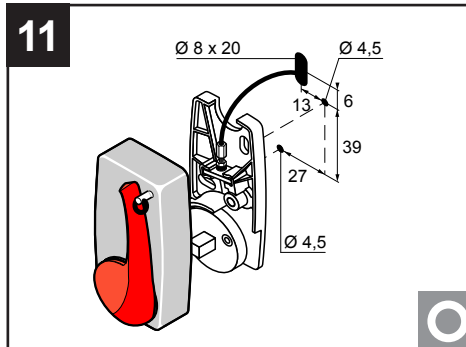

14

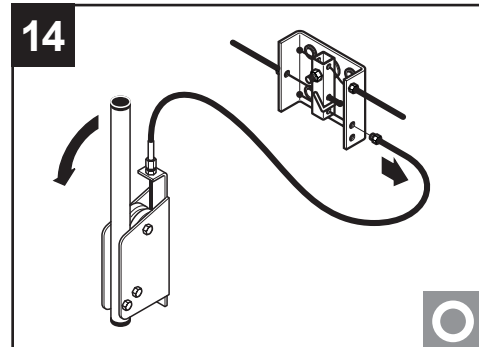

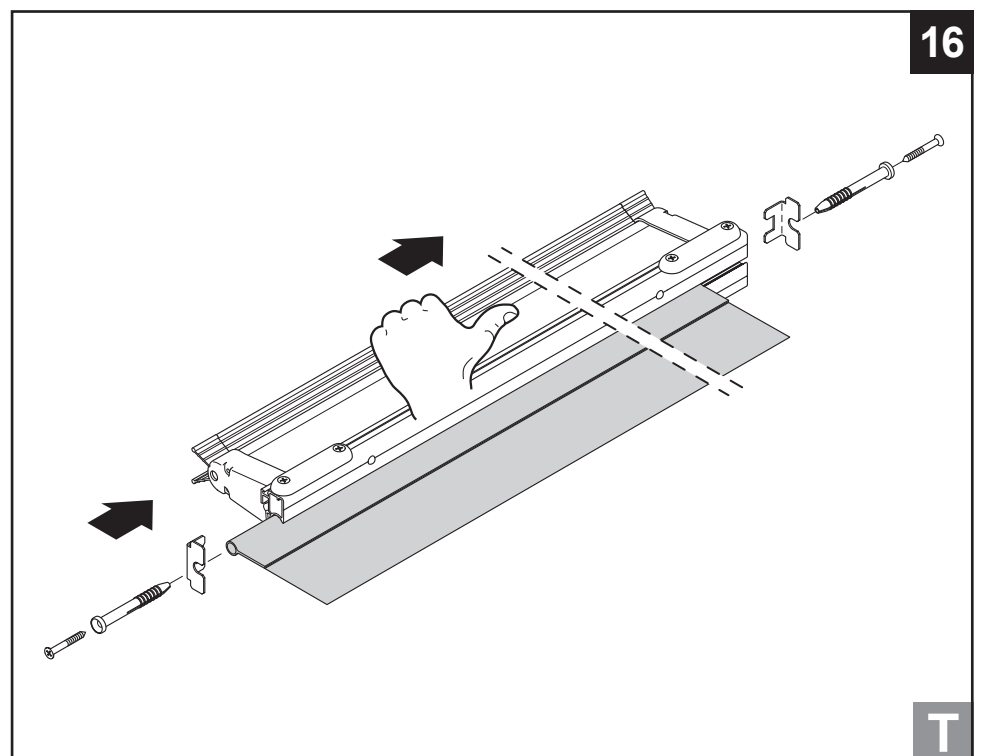
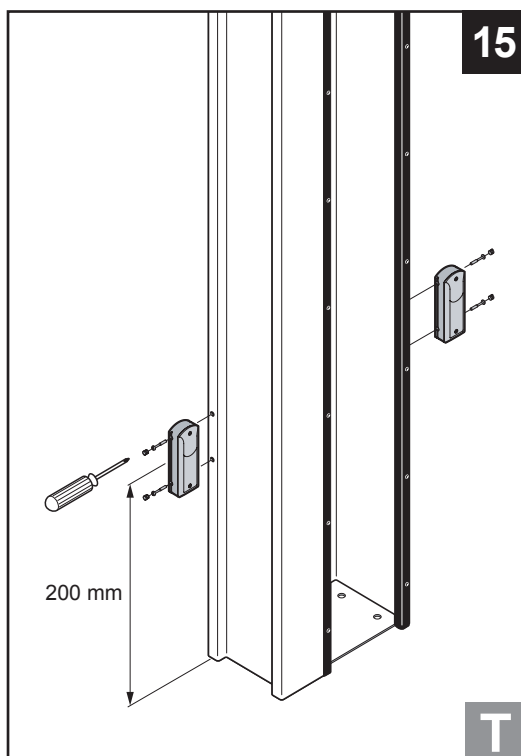
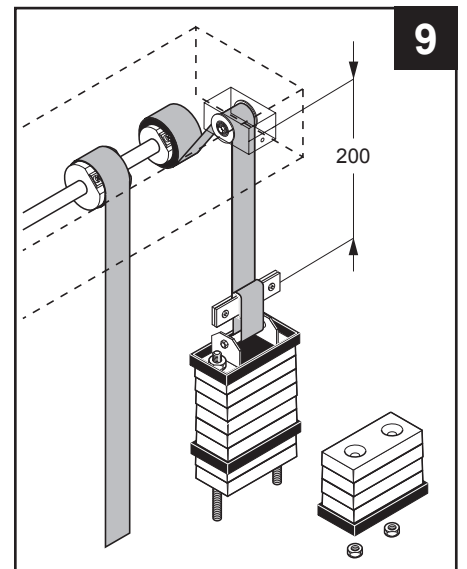
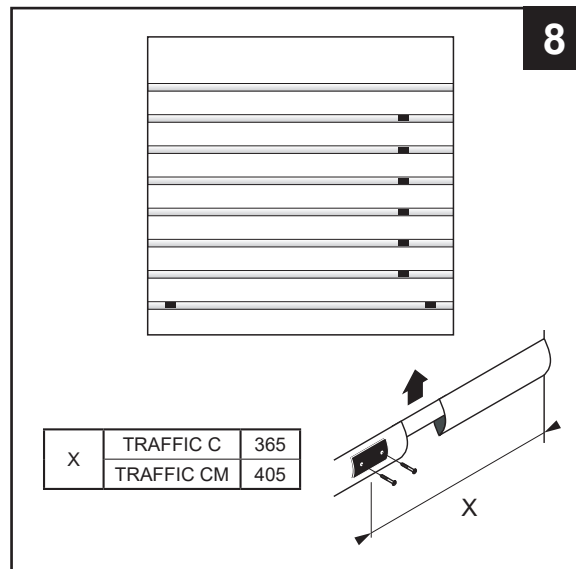
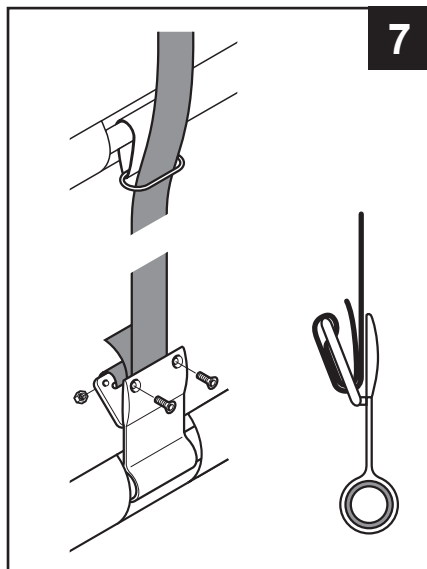
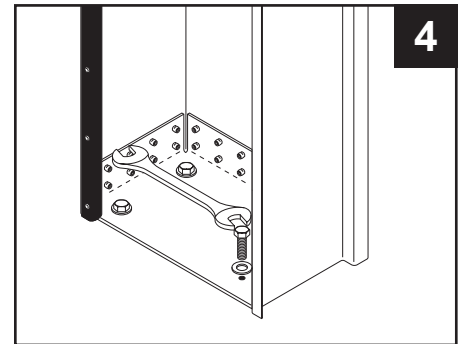
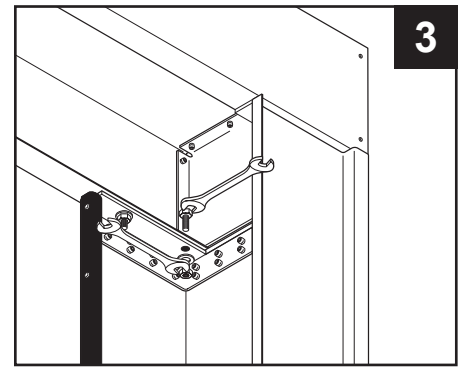
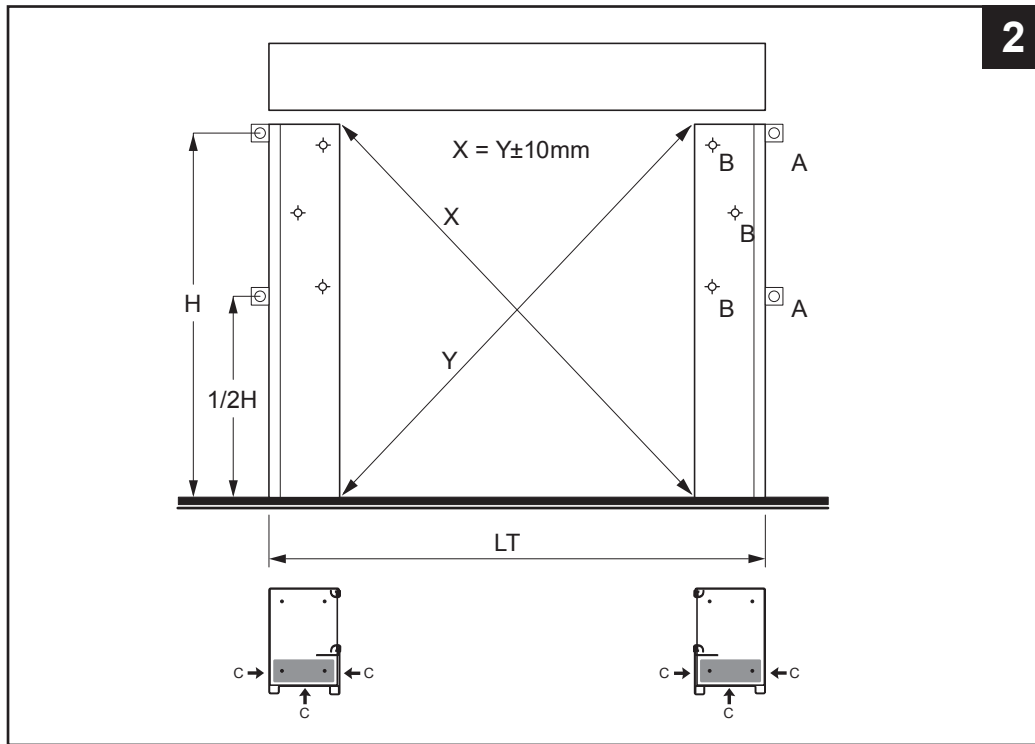



Ditec C/O Dynaco Europe n.v.
Waverstraat 21
B-9310 MOORSEL
TVA/BTW: BE 439,752,567 RCA/HRA 64232
© ASSA ABLOY