



Manuale versione aggiornata
Last version of this manual
Dernière version du manuel
Letzte Version des Handbuchs
La última versión del manual
Última versão do manual

Ditec

IP2529 • 2025/10/10

Ditec SPBMS

SPB - Manuale di installazione ganasce
SPB - Jaws installation manual
SPB - Manuel d'installation des mâchoires

SPB - Installationsanleitung für backen
SPB - Manual de instalación de mordazas
SPB - Manual de instalação das mordentes

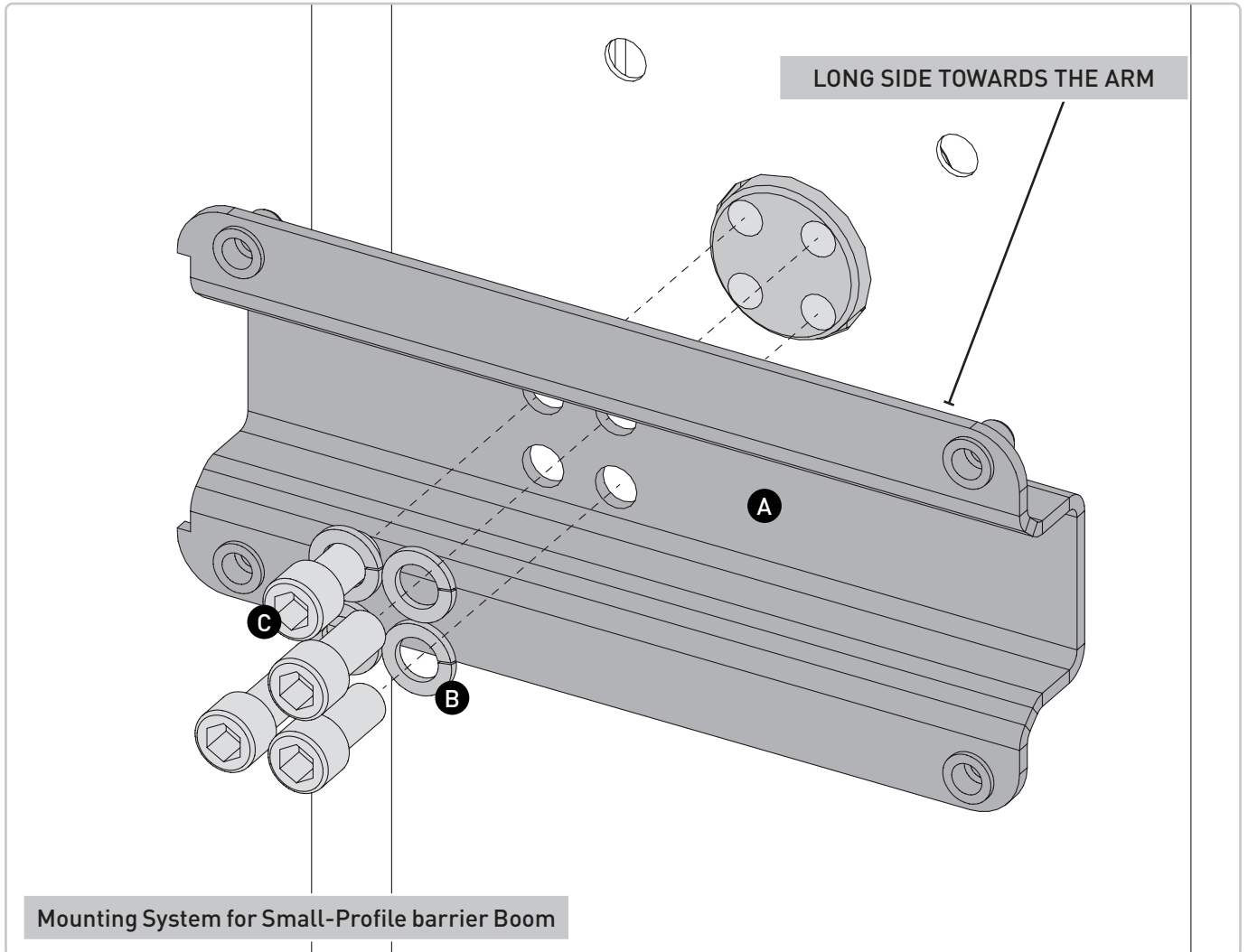

- IT** Posizionare la ganasca posteriore **A** allineandola ai fori filettati dell'albero di trasmissione e, inserendo le rondelle M12_R120 **B**, fissarla utilizzando le 4 viti M12x25 **C**.
- EN** Position the rear jaw **A** by aligning it with the threaded holes of the drive shaft and, inserting the M12_R120 **B** washers, secure it using the 4 M12x25 screws **C**.
- FR** Positionner la mâchoire arrière **A** en l'alignant avec les trous filetés de l'arbre de transmission et, après avoir inséré les rondelles M12_R120 **B**, la fixer à l'aide des 4 vis M12x25 **C**.
- DE** Die hintere Backe ausrichten **A**, sodass sie mit den Gewindebohrungen der Antriebswelle übereinstimmt, und sie mit den M12_R120-Unterlegscheiben **B** sowie den 4 M12x25-Schrauben **C** befestigen.
- ES** Colocar la mordaza trasera **A** alineándola con los orificios roscados del eje de transmisión y, tras insertar las arandelas M12_R120 **B**, fijarla utilizando los 4 tornillos M12x25 **C**.
- PT** Posicionar a mordente traseira **A** alinhando-a com os furos roscados do eixo de transmissão e, inserindo as arruelas M12_R120 **B**, fixá-la utilizando os 4 parafusos M12x25 **C**.

Portare l'asta **D** in posizione e fissarla tramite la ganacia anteriore **E** all'insieme. Per il fissaggio delle ganasce utilizzare le 4 viti M8x25 **F**. IT

Bring the arm **D** into position and secure it to the assembly using the front jaw **E**. For fastening the jaws, use the 4 M8x25 screws **F**. EN

Mettre la tige **D** en position et la fixer à l'ensemble à l'aide de la mâchoire avant **E**. Pour le serrage des mâchoires, utiliser les 4 vis M8x25 **F**. FR

Die Stange **D** in Position bringen und mit der vorderen Backe am Baugruppenteil befestigen **E**. Zur Befestigung der Backen die 4 M8x25-Schrauben verwenden **F**. DE

Colocar la varilla **D** en posición y fijarla al conjunto mediante la mordaza delantera **E**. Para el montaje de las mordazas, utilizar los 4 tornillos M8x25 **F**. ES

Colocar a haste **D** na posição e fixá-la ao conjunto através do mordente dianteiro **E**. Para a fixação dos mordentes, utilizar os 4 parafusos M8x25 **F**. PT

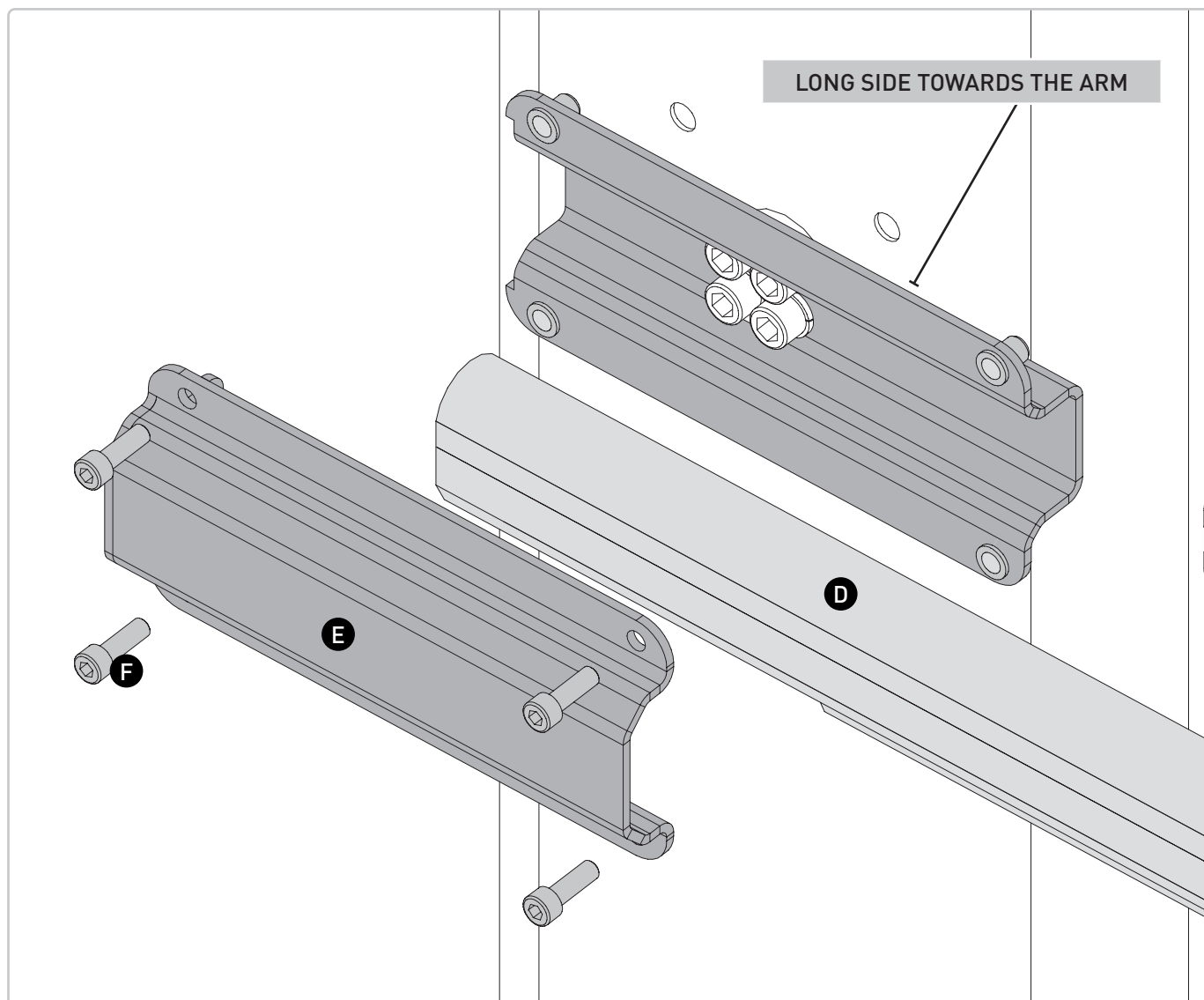

IT • Tutti i diritti relativi a questo materiale sono di proprietà esclusiva di ASSA ABLOY Entrance Systems AB. Sebbene i contenuti di questa pubblicazione siano stati redatti con la massima cura, ASSA ABLOY Entrance Systems AB non può assumersi alcuna responsabilità per danni causati da eventuali errori o omissioni in questa pubblicazione. Ci riserviamo il diritto di apportare eventuali modifiche senza preavviso. Copie, scansioni, ritocchi o modifiche sono espressamente vietate senza un preventivo consenso scritto di ASSA ABLOY Entrance Systems AB.

EN • All the rights concerning this material are the exclusive property of ASSA ABLOY Entrance Systems AB. Although the contents of this publication have been drawn up with the greatest care, ASSA ABLOY Entrance Systems AB cannot be held responsible in any way for any damage caused by mistakes or omissions in this publication. We reserve the right to make changes without prior notice. Copying, scanning and changing in any way are expressly forbidden unless authorised in writing by ASSA ABLOY Entrance Systems AB.

FR • Tous les droits relatifs à ce matériel sont la propriété exclusive d'ASSA ABLOY Entrance Systems AB. Bien que les contenus de cette publication aient été rédigés avec le plus grand soin, ASSA ABLOY Entrance Systems AB ne saurait être tenue responsable en cas de dommages dérivant d'erreurs ou d'omissions éventuelles. Nous nous réservons le droit d'apporter des modifications éventuelles sans préavis. Toute copie, reproduction, retouche ou modification est expressément interdite sans l'accord écrit préalable d'ASSA ABLOY Entrance Systems AB.

DE • Alle Rechte an diesem Material sind ausschließliches Eigentum von ASSA ABLOY Entrance Systems AB. Obwohl der Inhalt dieser Publikation mit größter Sorgfalt erstellt wurde, kann ASSA ABLOY Entrance Systems AB keinerlei Haftung für Schäden übernehmen, die durch mögliche Fehler oder Auslassungen in dieser Publikation verursacht wurden. Wir behalten uns das Recht vor, bei Bedarf Änderungen ohne jegliche Vorankündigung vorzunehmen. Kopien, Scannen, Überarbeitungen oder Änderungen sind ohne vorherige schriftliche Zustimmung von ASSA ABLOY Entrance Systems AB nicht erlaubt.

ES • Todos los derechos relativos a este material son propiedad exclusiva de ASSA ABLOY Entrance Systems AB. Aunque los contenidos de esta publicación se hayan redactado con la máxima atención, ASSA ABLOY Entrance Systems AB no puede asumir ninguna responsabilidad por daños causados por eventuales errores u omisiones en esta publicación. Nos reservamos el derecho de aportar eventuales modificaciones sin previo aviso. Las copias, los escaneos, los retoques o las modificaciones están expresamente prohibidos sin el consentimiento previo por escrito de ASSA ABLOY Entrance Systems AB.

PT • Todos os direitos relativos a este material são de propriedade exclusiva da ASSA ABLOY Entrance Systems AB. Embora os conteúdos dessa publicação foram compilados com o maior cuidado, ASSA ABLOY Entrance Systems AB não pode assumir qualquer responsabilidade por danos causados por eventuais erros ou omissões nessa publicação. Reservamo-nos o direito de fazer alterações sem aviso prévio. Cópias, digitalizações, alterações ou modificações são expressamente proibidas sem o consentimento prévio por escrito da ASSA ABLOY Entrance Systems AB.

IP2529 • 2025/10/10

